

Návod na obsluhu

Skyline S3

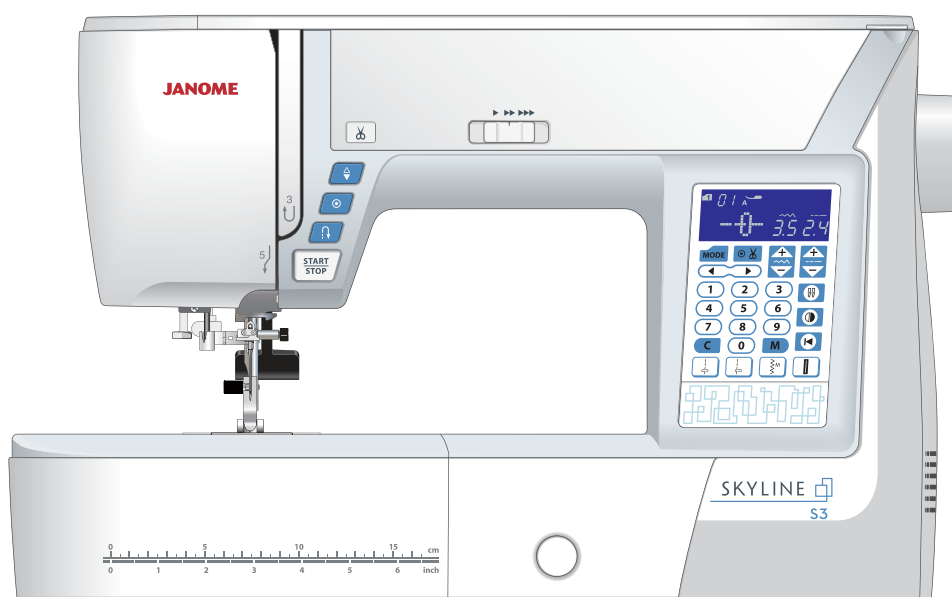

Dôležité bezpečnostné pokyny

Pri používaní elektrických zariadení je potrebné dbať na dodržiavanie základných bezpečnostných pokynov, vrátane nasledujúcich:

Tento šijací stroj je navrhnutý a vyrobený len pre domáce použitie.

Pred použitím šijacieho stroja si starostlivo prečítajte všetky nasledujúce pokyny.

Nebezpečenstvo — Pre zníženie rizika zásahu el. prúdom:

1. Nikdy nenechávajte zariadenie bez dozoru, ak je zapojené v el. sieti. Vždy odpojte šijací stroj z el. siete ihneď po dokončení práce alebo pred čistením.

Varovanie — Pro snížení rizika popálení, vznícení, el. šoku, nebo zranění osob:

1. Nedovoľte, aby bol šijací stroj používaný ako hračka. Je nevyhnutný blízky dozor, ak je stroj používaný deťmi alebo v ich blízkosti.
2. Používajte toto zariadenie iba na účel, na ktorý bolo vyrobené a ako je popísané v tomto návode. Používajte iba príslušenstvo odporúčané výrobcom.
3. Nikdy nepoužívajte tento šijací stroj, ak má poškodený prívodný kábel alebo zástrčku, ak nefunguje správne, padol alebo je poškodený alebo prišiel do styku s vodou. Odnesite tento šijací stroj do najbližšieho servisného miesta na dôkladnú kontrolu, opravu, či inú mechanickú úpravu.
4. Nikdy nepoužívajte zariadenie, ak je akýkoľvek z otvorov blokovaný. Udržujte ventilačné otvory stroja a pedál v čistote.
5. Nikdy nekladajte ani nevsúvajte žiadne predmety do ventilačných otvorov stroja.
6. Nepoužívajte vonku.
7. Nepoužívajte v miestnostiach, kde dochádza k používaniu aerosólu (sprej) alebo kde sa spracováva kyslík.
8. Pre odpojenie prepnite všetky vypínače do pozície off ("O") vypnuté, potom odpojte prívodný kábel.
9. Neodpájajte ťahaním za kábel. Vždy uchopte zástrčku, nie kábel.
10. Nepribližujte prsty k pohyblivým častiam stroja. Zvláštnu starostlivosť venujte okoliu ihly a/ alebo orezového ostria.
11. Vždy používajte správnu stehovú dosku. Nesprávna stehová doska môže zapríčiniť lámanie ihiel.
12. Nepoužívajte ohnuté ihly.
13. Pri šití neťahajte za látku ani ju nepostrkujte. Môže dôjsť k poškodeniu ihly.
14. Vypnite hlavný vypínač stroj ("O"), ak vykonávate akékoľvek úpravy v oblasti ihly, výmenu ihly, vkladanie cievky alebo výmenu prítlačnej pätky, a pod.
15. Vždy odpojte kábel pre prívod stroja z el. siete, ak odstraňujete kryty, vykonávate mazanie, alebo akékoľvek iné úpravy spomenuté v tomto návode.

Uchovajte tieto pokyny

Iba pre Európu:

Toto zariadenie môžu používať deti od veku 8 rokov a viac a osoby so zníženými psychickými schopnosťami, fyzickým vnímaním alebo nedostatkom skúseností a znalostí, ak majú dozor alebo presné pokyny ohľadne používania zariadenia a chápu riziká spojené s používaním tohto zariadenia. Deti nesmú zariadenie používať ako hračku. Čistenie a údržbu by deti nemali vykonávať bez dozoru.

Mimo Európu (s výnimkou USA a Kanady):

Toto zariadenie nie je určené pre osoby so zníženými schopnosťami vnímania (vrátane detí), pre osoby s nedostatkom skúseností a znalostí, ak nemajú dozor alebo presné pokyny ohľadne používania tohto zariadenia od osoby zodpovednej za ich bezpečnosť. Na deti je potrebné dohliadať, aby zariadenie nepoužívali ako hračku.



Majte, prosím, na pamäti, že tento výrobok je potrebné bezpečne recyklovať v závislosti na platnej legislatíve danej krajiny. V prípade otázok kontaktujte svojho predejcu s otázkou na ďalší postup. (iba Európska únia)

OBSAH

Základné časti	Výpustková gombíková dierka.....	46-47
Názvy častí.....	Plátanie.....	48-49
Štandardné príslušenstvo.....	Ryglovanie.....	50
Uchovávanie príslušenstva.....	Očko.....	51
Pracovná plocha.....		
Šitie na voľnom ramene.....		
	Dekoratívne stehy	
Príprava na šitie	Aplikácie.....	52
Zapojenie do elektrickej siete.....	Strapkanie.....	53
Pokyny pre ovládanie:.....	Ažurový vzor.....	53
Ovládacie tlačidlá stroja.....	Naberanie.....	54
Ovládanie rýchlosti šitia.....	Fagotový steh.....	55
Pedál.....	Scallop.....	55
Funkčné tlačidlá.....	Francúzske uzlíky.....	55
Zdvih a spustenie prítlačnej pätky.....	Patchworkové zošívanie.....	56
Nastavenie prítlaku pätky.....	Patchwork.....	56
Spustenie podávača.....	Stippling.....	57
Vyrovnanie napätia nití.....	Svorkový steh.....	57
Výmena prítlačnej pätky.....	Saténové stehy.....	57
Odstránenie a nasadenie držiaku pätiiek.....	Šitie dvojihlou.....	58-59
Výmena ihli.....		
Tabuľka nití a látok.....	Programovanie kombinácie vzorov	
Navíjanie cievok.....	Kombinácie vzorov.....	60
Navliekanie stroja.....	Programovanie stehu Auto-lock.....	61
Zabudovaný navliekač ihly.....	Programovanie automatického odstrihnutia.....	62
Vytiahnutie spodnej nite.....	Kombinácia vzorov so zrkadlovým zobrazením.....	63
Voľba vzorov.....	Šitie vzoru od začiatku.....	64
Úprava nastavenia stroja.....	Šití kombinácie vzorov od začiatku.....	64
	Mostíkové stehy.....	65-66
	Monogramy.....	67-68
	Editovanie kombinácie vzorov.....	68
	Vymazanie alebo vloženie vzoru.....	69
	Duplikovanie vzoru.....	69
	Jednotné nastavenie stehov.....	70
	Jednotná poloha ihly pri šití.....	70
	Individuálne nastavenie stehu.....	71
	Úprava deformovaných stehov.....	72
	Starostlivosť a údržba	
	Čistenie dráhy chápača.....	73
	Čistenie vnútra vodičov nití.....	74
	Problémy a varovné signály.....	75
	Problémy pri šití.....	76
Základné šitie		
Rovný steh.....		24
Zaistenie švov.....		24
Šitie od hrany pri silných materiáloch.....		24
Zmena smeru šitia.....		24
Odstrhnutie nití.....		25
Vodiče na ihlovej doske.....		25
Rohový vodič.....		25
Nastavenie polohy ihly pri šití.....		26
Úprava dĺžky stehu.....		26
Lock-a-Matic steh.....		27
Zapošívací steh.....		27
Rovný steh s ihlou v ľavej polohe.....		27
Trojité strečové steh.....		28
Steh na úplety.....		28
Šitie zipsov.....		29-31
Riasenie.....		32
Sámky.....		32
Cikcak steh.....		33
Niekoľkonásobný cikcak steh (trikotový steh).....		34
Obrubovací (lemovací) steh.....		34
Úpletový steh.....		35
Dvojitý obrubovací steh.....		35
Viditeľné lemovanie.....		36
Slepý lem.....		36-37
Lastúrový steh.....		38
Prišívanie gombíkov.....		38
Knoflíkové dírky.....		39
Štvorhranná gombíková dierka.....		40-43
Gombíkové dierky s oblým koncom a na jemné látky.....		44
Kľúčová dierka.....		44
Strečové gombíkové dierky.....		44
Kordová gombíková dierka.....		45

Základné časti

Názvy častí

- ① Posuvná páčka hornej nite
- ② Koliesko nastavenia prítlaču pätky
- ③ Tabuľka stehov
- ④ Horný kryt
- ⑤ Priestor pre ukladanie pätiiek
- ⑥ Orez spodnej nite B
- ⑦ Navíjač cievok
- ⑧ Orez spodnej nite A
- ⑨ Otvor pre prídavný kolík na cievku!
- ⑩ Kolík na cievku!
- ⑪ Držiak cievok (veľký)
- ⑫ Koliesko nastavenia napätia hornej nite
- ⑬ Čelný kryt
- ⑭ Orez nití
- ⑮ Pracovná plocha (box na príslušenstvo)
- ⑯ Štart/stop tlačidlo
- ⑰ Tlačidlo spätného chodu
- ⑱ Auto-lock tlačidlo
- ⑲ Tlačidlo ihla hore/dole
- ⑳ Tlačidlo odstrihnutia nití
- ㉑ Koliesko pre vyrovnania podávania
- ㉒ Posuvný ovládač rýchlosti šitia
- ㉓ Dotykový panel (funkčné tlačidlá)
- ㉔ LCD obrazovka
- ㉕ Skrutka ihlovej svorky
- ㉖ Ihla
- ㉗ Cikcak pätky A
- ㉘ Ihlová doska
- ㉙ Tlačidlo pre uvoľnenie krytu cievky
- ㉚ Kryt cievky
- ㉛ Držiak pätiiek
- ㉜ Skrutka
- ㉝ Navliekač ihiel
- ㉞ Gombíková páčka
- ㉟ Držadlo
- ㊱ Ručné koleso
- ㊲ Páčka pre spustenie podávača
- ㊳ Zásuvka stroja
- ㊴ Jack pre pripojenie kábla pedálu
- ㊵ Hlavný vypínač
- ㊶ Páčka pre zdvih prítlačnej pätky

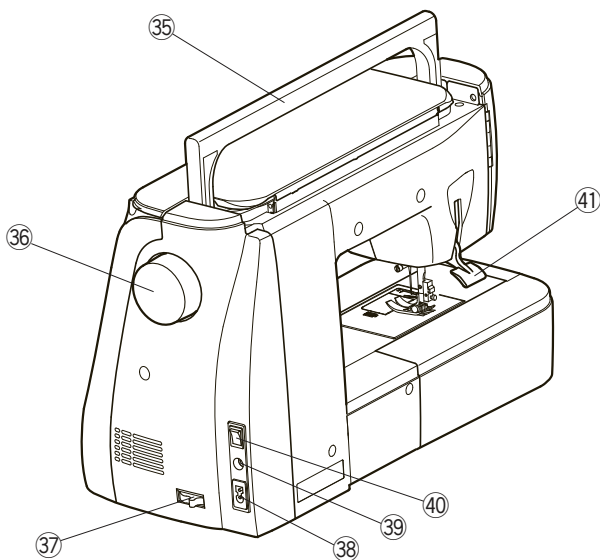
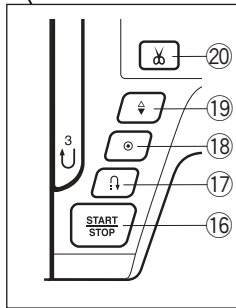
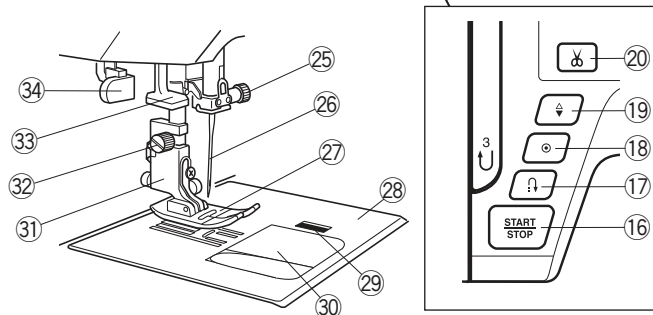
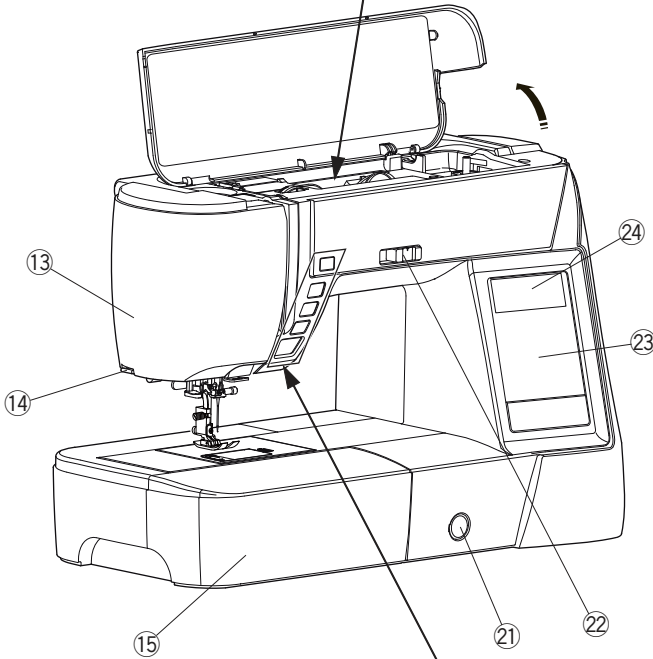
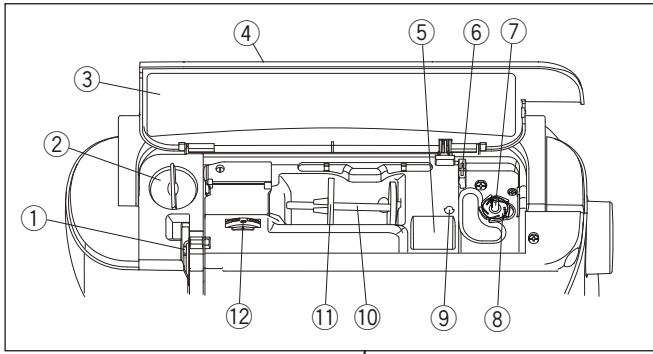

Poznámka:

Pri prenášaní stroja ho uchopíte jednou rukou za držadlo a druhou podoprite stroj zospodu.

Poznámka:

Desing a špecifikácie šijacieho stroja sú predmetom zmeny bez nutnosti predchádzajúceho upozornenia.

Štandardné príslušenstvo

- ① Cikcak pätká A (nasadená na stroji)
- ② Zipsová pätká E
- ③ Pätká pre saténový steh F
- ④ Pätká pre slepý lem G
- ⑤ Overlocková pätká C
- ⑥ Pätká s 1/4" prídavkom O
- ⑦ Automatická gombíková pätká R (v boxe na príslušenstvo)
- ⑧ Cievka (4 ks.) (1 je v stroji)
- ⑨ Držiak cievok (veľký, 1 v stroji)
- ⑩ Držiak cievok (malý)
- ⑪ Držiak cievok (špeciálny)
- ⑫ Prídavný kolík na cievku
- ⑬ Sada ihiel
- ⑭ Skrutkovač
- ⑮ Kefka
- ⑯ Páračik
- ⑰ Prívodný kábel
- ⑱ Pedál
- ⑲ Polotvrdý látkový kryt stroja
- ⑳ Inštruktážne video DVD
- ㉑ Návod na obsluhu

①

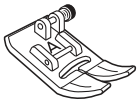

②

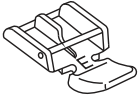

③

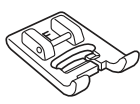

④



⑤



⑥



⑦

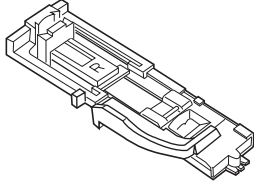

⑧

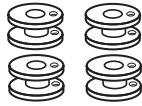

⑨

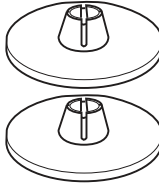

⑩



⑪



⑫

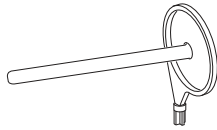

⑬

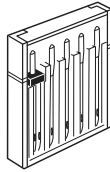

⑭

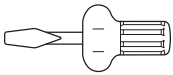

⑮



⑯

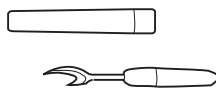

⑰



⑱

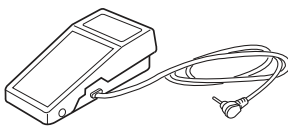

⑲

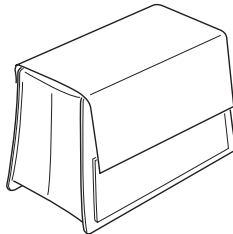

⑳

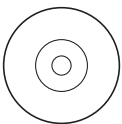

㉑

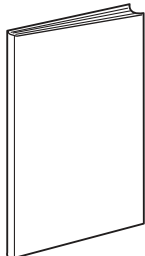

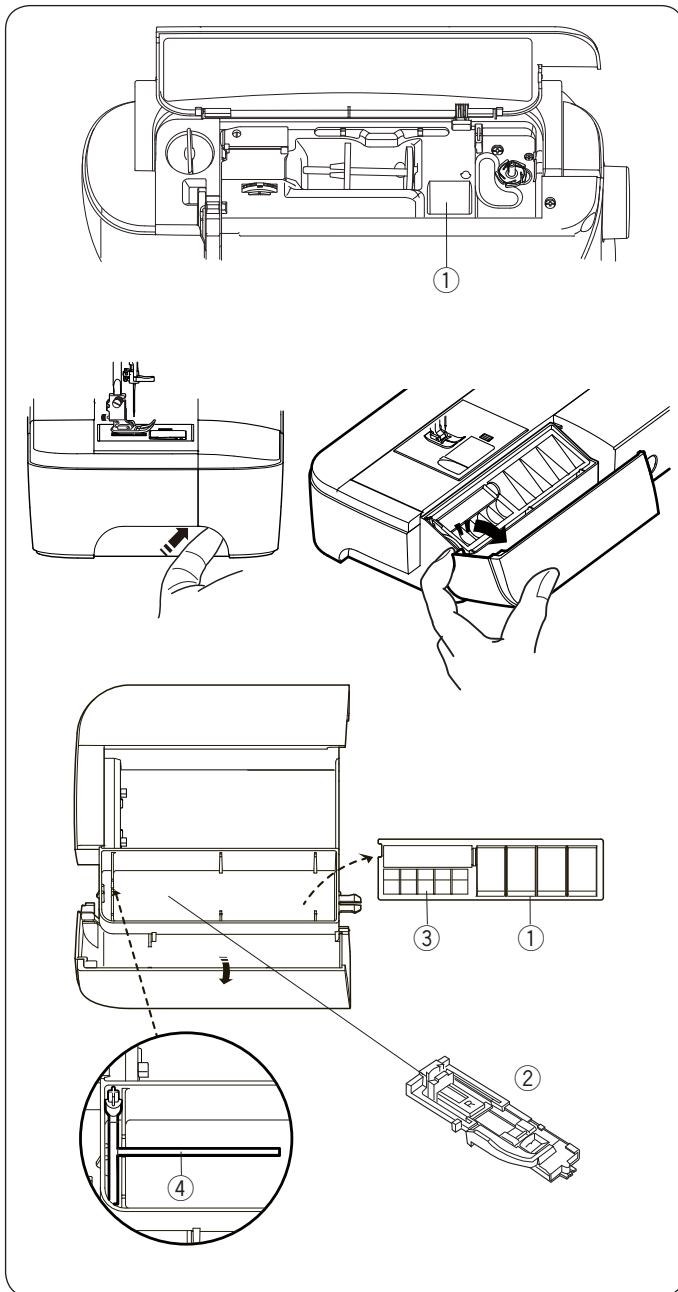

Uchovávanie príslušenstva

Príslušenstvo možno vhodným spôsobom uchovávať v priestore pracovného stolíka a tiež v priestore pod horným krytom stroja.

Pre uchovávanie príslušenstva v pracovnom stolíku ho vyklopte smerom k sebe - otvorí sa priestor pre ukladanie pätiček.

- ① Prítláčná päťka
- ② Automatická gombíková päťka R
- ③ Cievka
- ④ Prídavný kolík na cievku

Ďalšie príslušenstvo možno tiež uchovávať v tomto pracovnom stolíku/boxe na príslušenstvo.

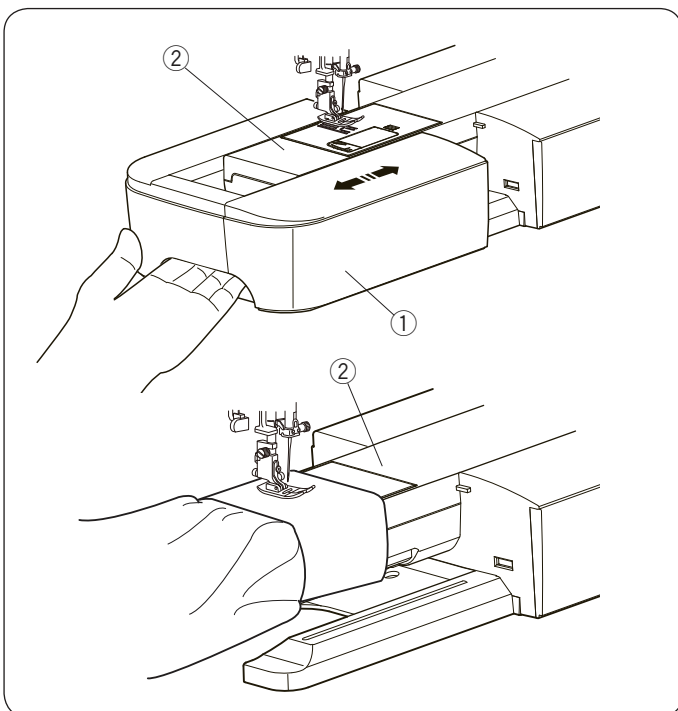

Pracovná plocha

Pracovný stolík poskytuje rozšírenie pracovnej plochy a možno ho ľahko odstrániť pre šitie na voľnom ramene.

- ① Pracovný stolík
- ② Voľné rameno

Pre odstránenie:

Vytiahnete stolík zo stroja smerom doľava.

Pre nasadenie:

Nasuňte stolík na stroj a zatlačte ho smerom doprava.

Šitie na voľnom ramene

Používa sa pre šitie rukávov, pásov, nohavíc a iných rúrkovitých či horšie prístupných odevov a projektov. Tiež sa používa pre plátanie ponožiek, zapravovanie kolien a laktov.

- ② Voľné rameno

Príprava na šitie

Zapojenie stroja do el. siete

- 1 Najprv sa uistite, že je hlavný vypínač ① vypnutý.
- 2 Vložte zástrčku prívodného kábla ② do zásuvky stroja ③.
- 3 Vložte zástrčku prívodného kábla ④ do zásuvky ⑤ v stene a zapnite hlavný vypínač ①.
 - ① Hlavný vypínač
 - ② Zástrčka prívodného kábla do stroja
 - ③ Zásuvka stroja
 - ④ Zástrčka prívodného kábla do steny
 - ⑤ Zásuvka v stene

Poznámka:

Uistite sa, že používate správny prívodný kábel, ktorý je súčasťou stroja. Akonáhle vypnete hlavný vypínač stroja, počkajte vždy aspoň 5 sekúnd, než ho znovu zapnete.

! Varovanie:

Pri šití vždy sledujte šiciu oblasť a nedotýkajte sa pohyblivých častí stroja, ako sú posuvná páčka hornej nite, ručné koleso alebo ihla. Vždy vypnite hlavný vypínač stroja a odpojte prívodný kábel zo zásuvky ak:

- ponechávate stroj bez dozoru.
- nasadzujete či odstraňujete časti stroja.
- čistíte stroj.

Neukladajte žiadne predmety na pedál

Ak chcete použiť pedál, zapojte konektor do jacku stroja.

- 1 Najprv sa uistite, že je hlavný vypínač ① vypnutý. 2 Zapojte konektor ② do jacku ③ stroja.
- 3 Zástrčku prívodného kábla ④ zapojte do zásuvky stroja ⑤.
- 4 Zástrčku prívodného kábla ⑥ zapojte do zásuvky ⑦,

v stene a zapnite hlavný vypínač stroja. Objaví sa ikonka pedálu ⑧, ak je pedál zapojený do stroja.

- ① Hlavný vypínač
- ② Konektor
- ③ Jack
- ④ Zástrčka kábla
- ⑤ Zásuvka stroja
- ⑥ Zástrčka prívodného kábla
- ⑦ Zásuvka v stene
- ⑧ Ikonka pedálu

Poznámka:

Tlačidlo štart/stop nefunguje, ak je pripojený pedál.

Pokyny na ovládanie:

Symbol "O" na vypínači značí vypnutú pozíciu vypínača.

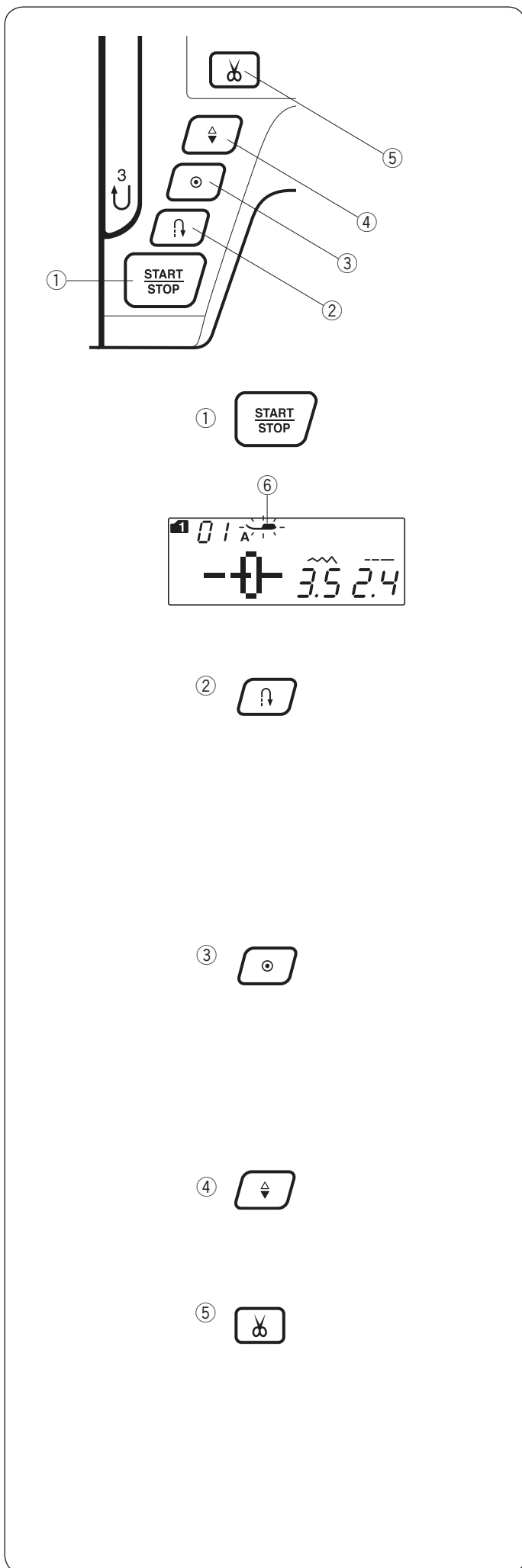

Ovládacie tlačidlá stroja

① Štart/stop tlačidlo

Stlačte toto tlačidlo pre spustenie či zastavenie stroja. Po niekoľkých prvých stehoch bude stroj šiť pomaly, potom sa rozbehne na rýchlosť nastavenú na posuvnom ovládači rýchlosti šitia. Stroj bude šiť pomaly, kým budete držať tlačidlo stlačené.

Stlačením a pridrжанím tohto tlačidla pri šití spomalíte rýchlosť šitia a akonáhle tlačidlo uvoľníte, stroj sa zastaví.

Poznámka:

- Tlačidlo štart/stop nie je možné použiť, ak je pedál pripojený k stroju.
- Stroj nezačne šiť a ikonka pedálu sa rozblíkajú (6), akonáhle začnete šiť bez spustenej prítláčnej pätky. Spustíte prítláčnú pätku a stlačte tlačidlo štart/stop.
- Môžete zvoliť požadovanú počiatočnú rýchlosť šitia a to pomalú, strednú alebo rýchlu (viď str. 22)

② Tlačidlo spätného chodu

Ak šijete vzory 01, 04, 05, 10-12 (mód 1) alebo 55-56 (mód 2), stroj bude šiť v spätnom chode, kým budete tlačidlo držať.

Ak sú zvolené vzory 01, 04, 05, 10-12 (mód 1) alebo 55-56 (mód 2) a nie je pripojený pedál, stroj začne šiť v spätnom chode a bude šiť, kým budete tlačidlo spätného chodu držať.

Ak stlačíte tlačidlo spätného chodu pri šití iných vzorov, stroj ihneď ušije zapošívacie stehy a automaticky sa zastaví.

③ Auto-lock tlačidlo

Ak šijete vzory 01, 04, 05, 10-12 (mód 1) alebo 55-56 (mód 2), stroj ihneď ušije zapošívacie stehy a automaticky sa zastaví, akonáhle stlačíte tlačidlo auto-lock.

Ak šijete všetky ostatné vzory, stroj došije do konca aktuálny vzor, zapošije a automaticky sa zastaví. Stroj automaticky odstrihne nite po zapošití, akonáhle je aktivovaná funkcia automatického strihania (pozri s. 62).

④ Tlačidlo ihla hore/dole

Stlačte toto tlačidlo pre zdvih alebo spustenie ihlovej tyče. Stroj sa zastaví s ihlou v dolnej polohe. Aj napriek tomu polohu ihly po zastavení možno meniť v móde nastavenia stroja (pozri s. 22).

⑤ Tlačidlo odstrihnutia nití

Po dokončení šitia stlačte toto tlačidlo pre odstrihnutie nití. Ihlová tyč sa automaticky zdvihne po odstrihnutí nití (pozri s. 25).

Poznámka:

Použite orez nití na čelnom kryte stroja, ak používate nite #30 alebo silnejšie (viď str. 25).

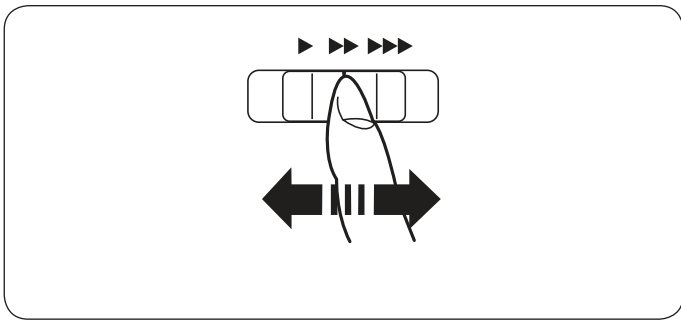

Ovládanie rýchlosti šitia

Posuvný ovládač rýchlosti šitia Maximálnu rýchlosť šitia môžete ovládať pomocou posuvného ovládača rýchlosti šitia a upraviť ju tak podľa vlastných potrieb. Pre zvýšenie rýchlosti šitia posuňte ovládač smerom doprava.

Pre zníženie rýchlosti šitia posuňte ovládač smerom doľava.

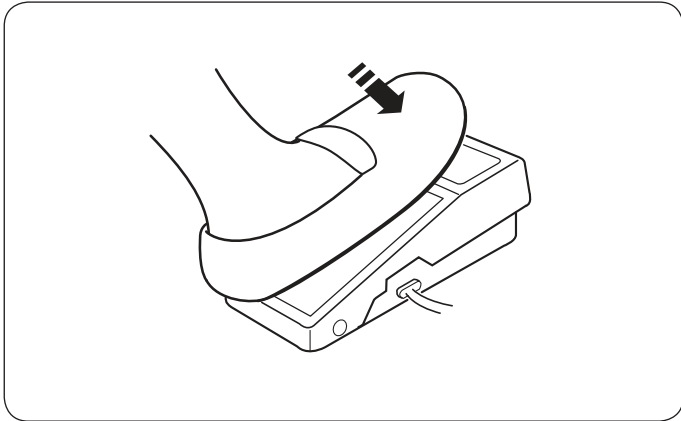

Pedál

Zošliapnutím pedálu možno tiež regulovať rýchlosť šitia. Čím viac pedál zošliapnete, tým rýchlejšie budete šiť.

Poznámka:

Stroj šije maximálnou rýchlosťou nastavenou posuvným ovládačom rýchlosti šitia, akonáhle úplne zošliapnete pedál.

Pokyny pre ovládanie:

Pedál model YC-485EC je určený pre tento šijací stroj.

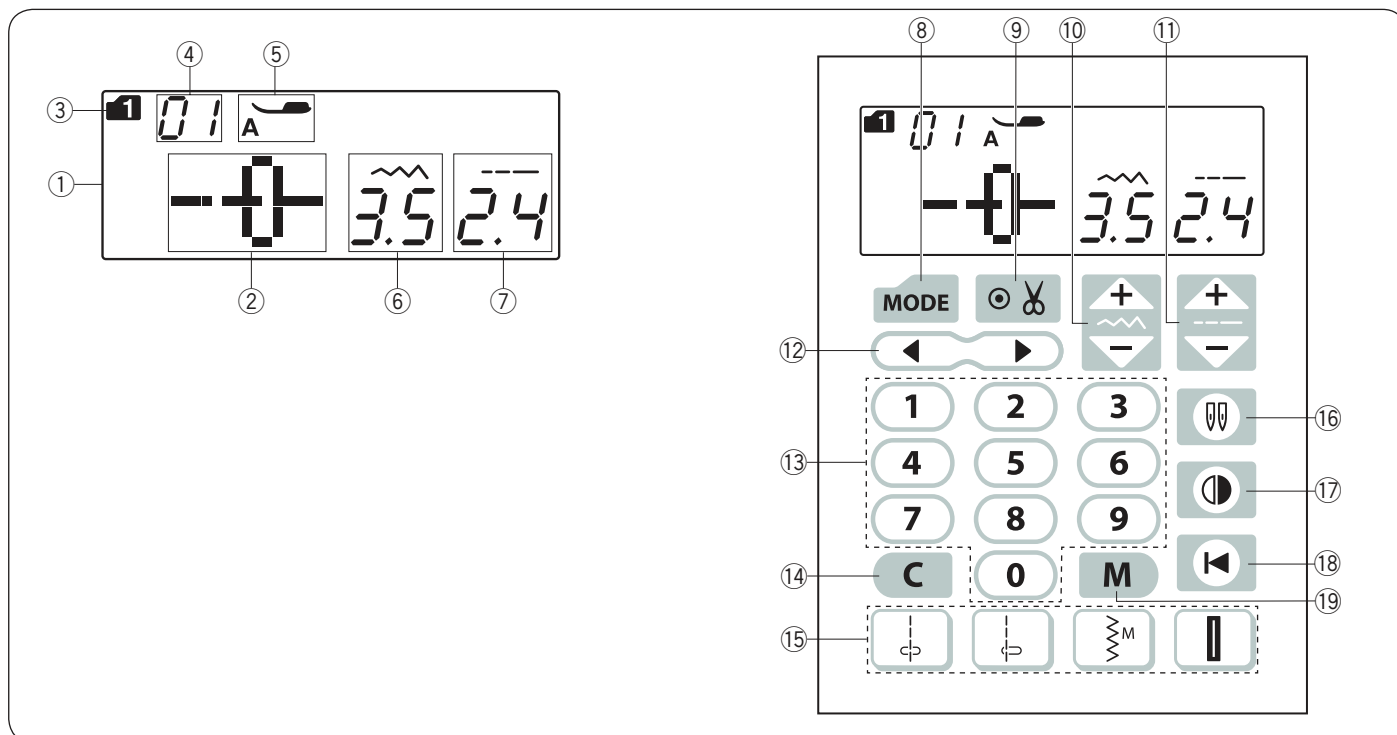

Funkčné tlačidlá

① LCD obrazovka

LCD obrazovka ukazuje nasledujúce informácie po zapnutí stroja:

- ② Vzor stehu
- ③ Mód
- ④ Číslo vzoru stehu
- ⑤ Odporúčaný typ prítlačnej pätky
- ⑥ Šírku stehu
- ⑦ Dĺžku stehu

⑧ Tlačidlo módu (viď strany 20, 21)

Stlačte tlačidlo módu pre voľbu módu. Akonáhle zapnete šijací stroj, je automaticky zvolený mód 1.

⑨ Tlačidlo automatického odstrihnutia (viď strana 62)

Stlačte toto tlačidlo, ak chcete po dokončení šitia zapošiť a odstrihnúť obe nite. Pri programovaní kombinácie vzoru stlačte toto tlačidlo pre automatické odstrihnutie po dokončení šitia.

⑩ Tlačidlo pre úpravu šírky stehu (viď strany 26, 33, 43)

Stlačte toto tlačidlo pre úpravu nastavenia šírky stehu.

⑪ Tlačidlo pre úpravu dĺžky stehu (viď strany 26, 33, 43)

Stlačte toto tlačidlo pre úpravu nastavenia dĺžky stehu.

⑫ Kurzorové tlačidlo (viď strana 68)

Stlačte ◀ alebo ▶ pre posun kurzoru a následnú kontrolu či editáciu kombinácie vzorov.

⑬ Numerické tlačidlá (viď strana 20)

Vložte 2-číselné označenie vzoru pre požadované čísla vzoru v módoch 1 až 5.

⑭ Mazacie tlačidlo (viď strany 22, 69)

Stlačte mazacie tlačidlo pre vymazanie uloženej kombinácie vzoru. Stlačte a podržte toto tlačidlo, kým sa neozve pípnutie a kombinácia je vymazaná.

⑮ Priama voľba stehov (pozri stranu 20)

Môžete zvoliť vzory stehov číslo 01 ↕ 04 ↕ 10 ↕ 11 v móde 1 priamo.

⑯ Tlačidlo dvojihly (pozri stranu 58)

Stlačte toto tlačidlo, ak chcete šiť dvojihlou.

⑰ Tlačidlo zrkadlového prevrátania (pozri stranu 63)

Stlačte toto tlačidlo pre zrkadlové prevrátanie zvoleného vzoru.

⑱ Tlačidlo opakovaného štartu (pozri stranu 64)

Stlačte toto tlačidlo pre ušitie kombinácie vzorov od začiatku.

⑲ Tlačidlo pamäte (pozri stranu 60)

Stlačte toto tlačidlo pre registrovanie programovanej kombinácie vzorov. Do pamäte stroja možno uložiť až 50 rôznych kombinácií.

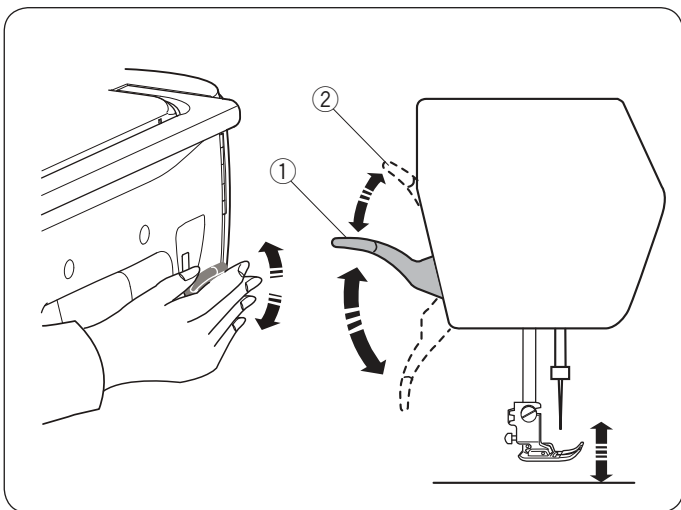

Zdvih a spustenie prítlačnej pätky

Páčka zdvíha a spúšťa prítlačnú pätku.

- ① Páčka pre zdvih prítlačnej pätky

Prítlačnú pätku možno zdvihnúť vyššie, než je bežná zdvihnutá poloha pätky, čo uľahčuje umiestnenie silnejšieho materiálu pod pätku.

- ② Extra zdvihnutá poloha pätky

Poznámka:

Neotáčajte ručným kolesom ani nestláčajte tlačidlo ihla hore/dole, ak je pätká zdvihnutá v extra vysokej polohe.

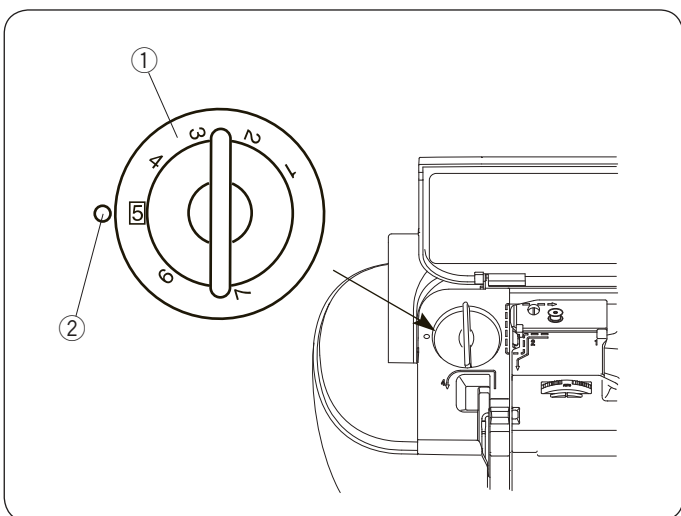

Nastavenie prítlaku pätky

Prítlak pätky je možné upraviť pomocou kolieska pre nastavenie prítlaku, ktoré je umiestnené pod horným krytom stroja.

Koliesko má 7 rôznych polôh nastavenia 1 až 7. Pre bežné šitie nastavte koliesko na hodnotu 5.

- ① Koliesko pre nastavenie prítlaku pätky

- ② Značka pre nastavenie

Znížte prítlak pätky, ak šijete jemné syntetické a strečové látky. Pre zníženie prítlaku nastavte koliesko na nižšie číslo.

Zvýšte prítlak pätky, ak šijete ťažké hrubé materiály. Pre zvýšenie prítlaku pätky nastavte koliesko na vyššie číslo.

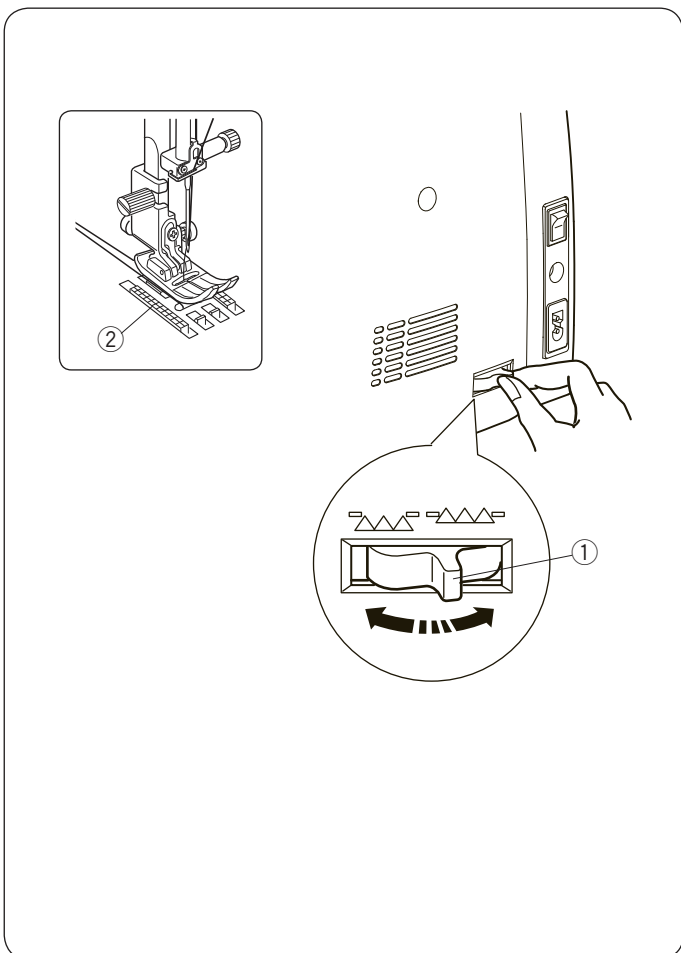

Spustenie podávača

Podávač možno spustiť na prišívanie gombíka, voľné quiltovanie a pod.

Zatlačte páčku podávača smerom k sebe pre jeho spustenie.

- ① Páčka pre spustenie podávača

- ② Podávač

Zatlačte páčku smerom od seba pre zdvih podávača, ktorý sa vráti do pôvodnej polohy akonáhle začnete šiť.

Vyrovnanie napätia nití Automatické napätie

Pre bežné šitie nastavte koliesko napätia nite na hodnotu AUTO, ktorá pokrýva širokú radu rôznych druhov šitia.

- ① Koliesko pre nastavenie napätia hornej nite

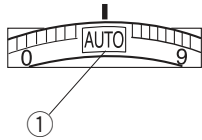

Vyrovnané napätie nití

Pri šití rovným stehom by sa mali obe nite - horná aj spodná - previazať uprostred dvoch vrstiev látky.

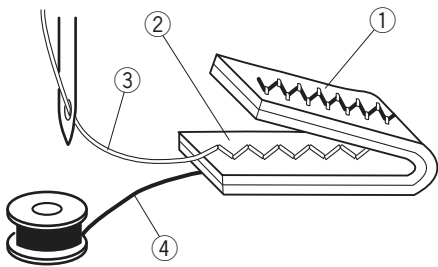
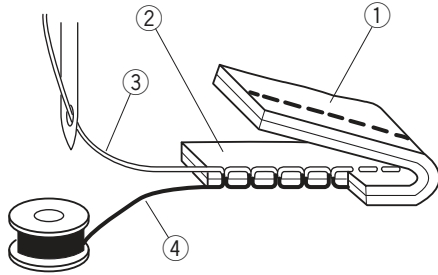

Pri cikcak stehu bude horná niť ľahko viditeľná na rubovej strane látky.

- ① Rubová strana látky
- ② Lícová strana látky
- ③ Horná niť
- ④ Spodná niť

Manuálne upravenie napätie nite

Niekedy treba v závislosti na šijacích podmienkach, ako sú druh látky, počet vrstiev a pod manuálne upraviť napätie nite.

Ak je horná niť príliš napnutá, spodná niť bude viditeľná na lícovej strane látky.

- ① Rubová strana látky
- ② Lícová strana látky
- ③ Horná niť
- ④ Spodná niť

Otočte kolieskom pre nastavenie napätia hornej nite na nižšie číslo pre zníženie napätia nite.

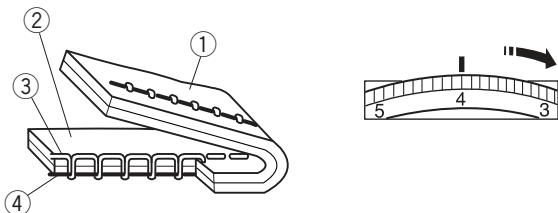
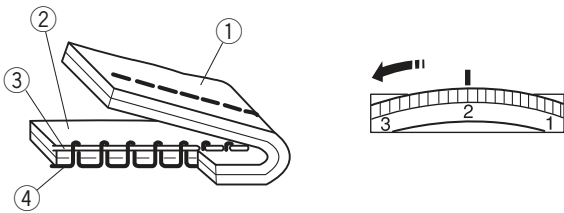

Ak je horná niť príliš voľná, vytvára slučky na rubovej strane látky.

- ① Rubová strana látky
- ② Lícová strana látky
- ③ Horná niť
- ④ Spodná niť

Otočte kolieskom pre nastavenie napätia hornej nite na vyššie číslo pre zvýšenie napätia nite.

Výmena prítlačnej pätky



Upozornenie:

Pred výmenou prítlačnej pätky vždy vypnite hlavný vypínač stroja - do pozície OFF.

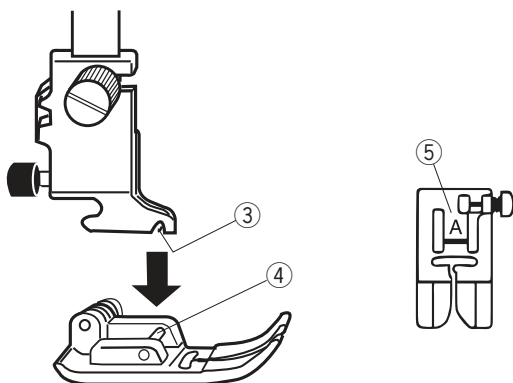
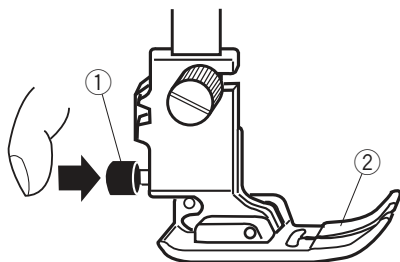

Zdvihnete ihlu do najvyššej pozície a zdvihnete páčku prítlačnej pätky.

Stlačte červené tlačidlo na zadnej strane držiaku pätiiek. Prítlačná pätky sa uvoľní.

- ① Červené tlačidlo
- ② Prítlačná pätky

Nasadenie prítlačnej pätky

Umiestnite prítlačnú pätku tak, aby hriadeľ pätky ležal presne pod drážkou v držiaku pätiiek. Spustíte prítlačnú tyč pre zafixovanie pätky na miesto.

Každá pätky je označená identifikačným písmenom.

- ③ Drážka
- ④ Hriadeľ
- ⑤ Identifikačné písmeno

Odstránenie a nasadenie držiaku pätiiek



Upozornenie:

Pred výmenou držiaku pätiiek vždy vypnite hlavný vypínač stroja.

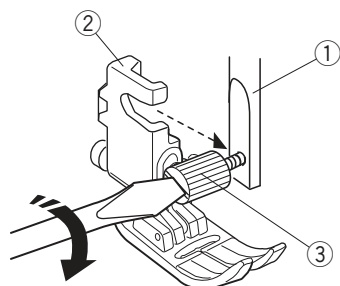
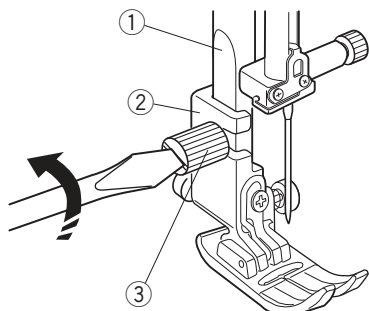

Odstránenie držiaku pätiiek

Zdvihnete ihlu do najvyššej polohy a zdvihnete páčku prítlačnej pätky. Uvoľníte skrutku.

Odstráňte držiak pätiiek.

- ① Prítlačná tyč
- ② Držiak pätiiek
- ③ Skrutka

Nasadenie držiaku pätiiek

Nasadíte držiak pätiiek na prítlačnú tyč smerom zozadu. Uťahnete skrutku držiaku pomocou skrutkovača.

Výmena ihliel

! Upozornenie:

Pred výmenou ihly vždy vypnite hlavný vypínač stroja.

Zdvihnute ihlu stlačením tlačidla ihla hore/dole a spustíte prítlačnú pätku. Vypnite hlavný vypínač stroja.

Uvoľnite skrutku ihlovej svorky a odstráňte ihlu zo svorky.

① Skrutka ihlovej svorky

Vložte novú ihlu do ihlovej svorky plochou stranou smerom dozadu. Pri vkladaní ihly do ihlovej svorky ju zatlačte čo najviac nahor proti zarážke a skrutkovačom pevne utiahnete skrutku ihlovej svorky.

② Plochá strana

③ Zarážka

Pre kontrolu či je ihla rovná ju položte plochou stranou na rovný povrch (stehová doska, sklo, a pod.) Medzera medzi ihlou a povrchom by mala byť rovnomerná. Nikdy nepoužívajte tupú alebo ohnutú ihlu.

④ Medzera

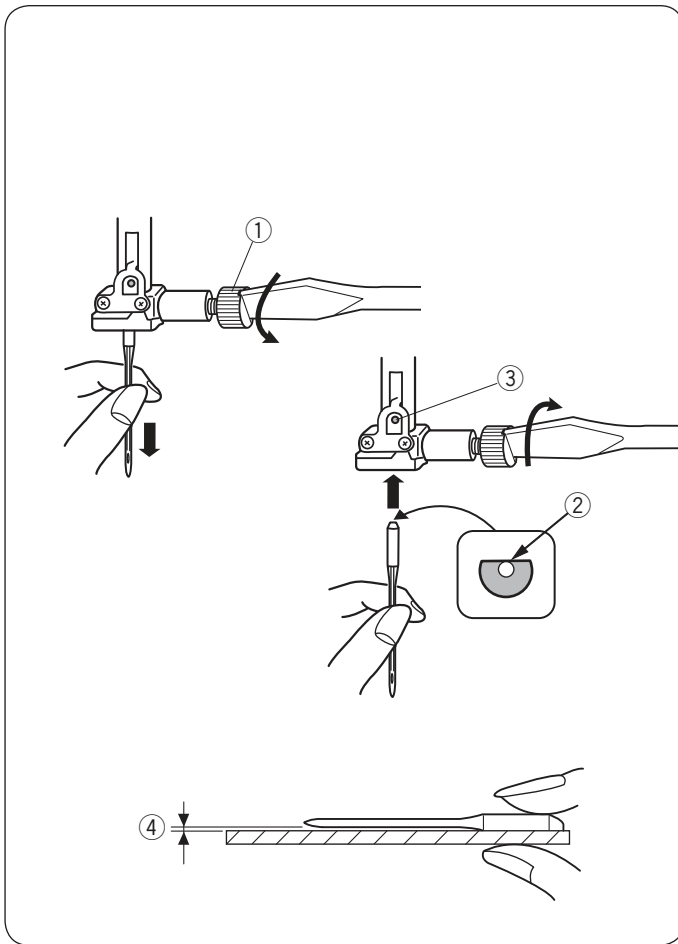

Látka	Niť	Ihla
Jemná Lawn Žoržet Trikot Organza Krep	Hodváb #80-100 Bavlna #80-100 PES #80-100	#9/65-11/75 Ihla s modrým hrotom
Stredná Lôžkoviny Jersey Obrusoviny Fleece	Hodváb #50 Bavlna #50-80 PES #50-80	#11/75-14/90
Ťažká Denim Tvíd Oblekovka Quilting	Hodváb #30-50 Bavlna #40-50 PES #40-50	#14/90-16/100

Poznámka:

1 x dvojihla, 1 x ihla s modrým hrotom (#11/75), 2 x #11/75 ihly a 1 x #14/90 ihla sú súčasťou príslušenstva stroja (Diel č. 820827007).

Tabuľka ihliel a látok

- Pre bežné šitie používajte ihlu 11/75 alebo 14/90.
- Jemnú niť a ihlu používajte na šitie ľahkých materiálov, aby nedošlo k poškodeniu látky pri šití.
- Ťažšie materiály vyžadujú ihlu dosť silnú, aby prešla látkou a nedochádzalo k štiepeniu hornej nite.
- Vždy vyskúšajte ihlu na malý kúsok látky, ktorú budete používať pre aktuálne šitie.
- Používajte rovnakú niť pre navlečenie hornej aj spodnej nite.
- Pri šití strečových, syntetických a veľmi jemných látok použite ihlu s modrým hrotom, ktorá efektívne predchádza vynechávaniu stehov.

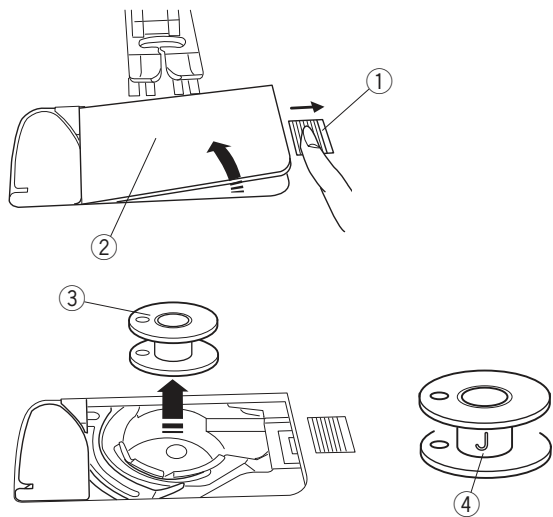

Navíjanie cievok Odstránenie cievky

Posuňte tlačidlo pre uvoľnenie krytu cievky smerom vpravo a odstráňte kryt cievky.

- ① Tlačidlo pre uvoľnenie krytu
- ② Kryt cievky

Vyberte cievku z cievkového puzdra.

- ③ Cievka

Poznámka:

Použite plastovú cievku "J" pre horizontálny chápáč (označenie "J" ④). Použitím iných cievok - napríklad predvinutých papierových či kovových môže dôjsť k problémom pri šití alebo poškodeniu cievkového puzdra.

Nasadenie cievky nite

Zdvihnite kolík na cievku a navlečiete na ňu cievku nite.

Nasaďte veľký držiak cievok a pevne ho pritlačte smerom k cievke.

- ① Veľký držiak cievok

Malý držiak cievok použite pre zafixovanie úzkych alebo malých cievok nití.

- ② Malý držiak cievok

Držiak cievky (prídavný) použite na pridržanie cievok neštandardnej veľkosti, viď obrázky.

Veľkosti cievok nití sú nasledovné:

Priemer cievok je v rozpätí od 3/8" do 7/16" (9.5 až 10.5 mm), dĺžka cievok je od 2 3/4" do 3" (70 až 75 mm).

- ③ Držiak cievok (prídavný)
- ④ Celkový priemer (3/8" až 7/16")
- ⑤ Dĺžka cievok (2 3/4" až 3")

Pevne nasadte držiak na cievku do otvoru a zafixujte cievku podľa obrázku.

Prídavný kolík na cievku

Prídavný kolík používajte v prípade, že potrebujete navinúť cievku, bez toho aby bolo nutné vyvliecť hornú niť alebo pri šití dvojhlou. Vložte prídavný kolík do otvoru podľa obrázku.

Na prídavný kolík nasadte cievku nite a zafixujte ju držiakom.

- ① Prídavný kolík na cievku
- ② Otvor pre prídavný kolík
- ③ Veľký držiak cievok

Poznámka:

Prídavný kolík na cievku sa používa aj pri šití dvojhlou.

Navijanie cievok

Poznámka:

Nastavte posuvný ovládač rýchlosti na najvyššiu rýchlosť (viď strana 8).

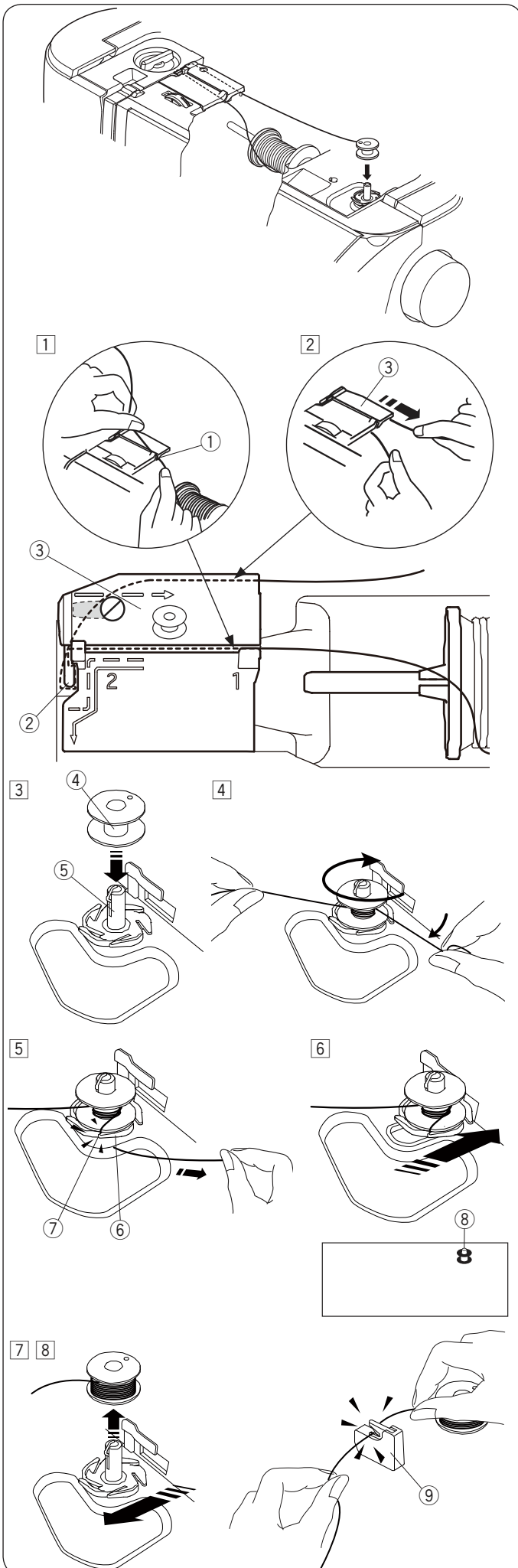

- 1 Vytiahnite niť z cievky.
Pridržujte niť oboma rukami a prevlieknite ju vodičom nite ①.
① Vodič nite
- 2 Vytiahnete niť vľavo a dopredu okolo ďalšieho vodiča nite ②.
Vytiahnite niť smerom dozadu a doprava okolo a pod vodiacou doštičkou ③.
Pevne vytiahnite niť doprava zatiaľ čo ju pridržiate oboma rukami.
② Vodič nite
③ Vodiaca doštička
- 3 Nasadíte cievku na navíjací hriadeľ.
④ Cievka
⑤ Navíjací hriadeľ cievok
- 4 Vytiahnite niť smerom k cievke.
Pridržujte niť oboma rukami a niekoľkokrát ju omotajte okolo cievky v smere hodinových ručičiek.
- 5 Vložte niť do jedného z výrezov ⑦ napínacej doštičky ⑥ a zatiahnite za niť pre jej odstrihnutie.
⑥ Napínacia doštička
⑦ Výrez
- 6 Zatlačte cievku smerom vpravo. Na LCD obrazovke sa objaví ikonka cievky ⑧.
⑧ Ikonka cievky
- 7 Spustíte stroj.
Zastavte stroj, akonáhle je cievka plne navinutá a prestane sa otáčať. Vráťte navíjací hriadeľ do pôvodnej pozície.
- 8 Odstráňte cievku. Odstrihnite niť pomocou orezu B ⑨.
⑨ Orez nite B

Poznámka:

Z bezpečnostných dôvodov sa stroj zastaví automaticky po 1,5 minúte od zahájenia navíjania.

1

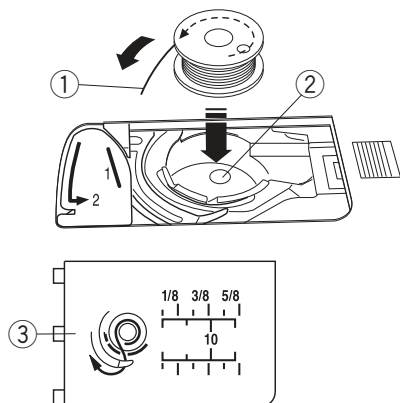

2

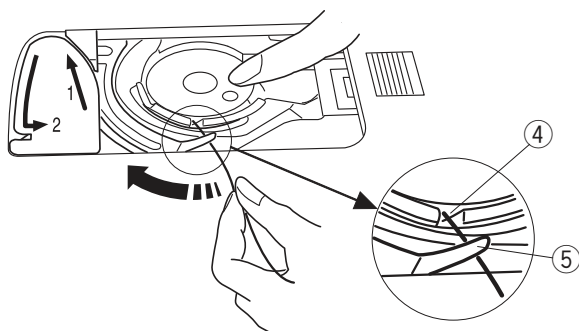

3

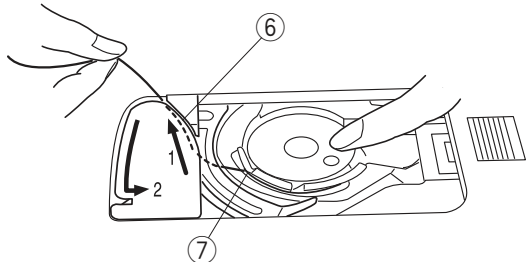

Správne

Nesprávne

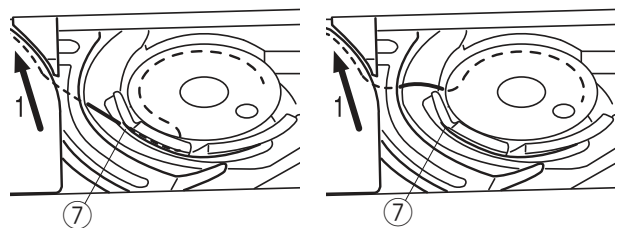

4

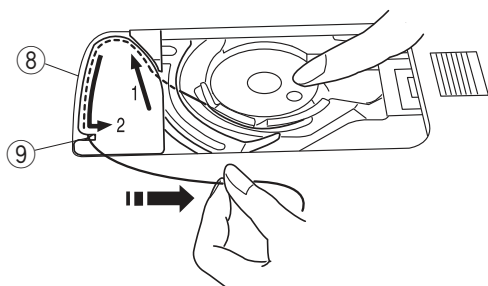

5

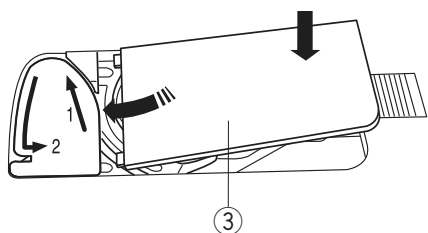

Vloženie cievky

- 1 Vypnite hlavný vypínač stroja.
Vložte cievku do cievkového puzdra tak, aby sa niť odvíjala proti smeru hodinových ručičiek, ako je zobrazené na nákrese na plastovom kryte cievky.
- ① Koniec nite
 - ② Cievkové puzdro
 - ③ Kryt cievky

- 2 Pridržiavajte cievku prstom tak, aby sa neotáčala. Vedzte niť do predného zárezu na cievkovom puzdre. Zatiahnute niť smerom vľavo tak, aby sa prevliekla pod vodičom.

- ④ Predný zárez
- ⑤ Vodič

- 3 Vytiahnete niť vľavo a prevlieknete ju vodičom nite s označením "1". Uistite sa, že niť vychádza z bočného výrezu v cievkovom puzdre.

- ⑥ Vodič nite 1
- ⑦ Bočný výrez

Poznámka:

Ak niť nevychádza z bočného výrezu cievkového puzdra, znovu navlečte niť od kroku 1.

- 4 Pokračujte v navliekaní nite smerom k vodiču s označením "2" a pretiahnite niť výrezom vpravo. Niť bude orezaná na správnu dĺžku a fixovaná na mieste.

- ⑧ Vodič nite 2
- ⑨ Výrez (Orez nite)

- 5 Vložte ľavú hranu krytu cievky do otvoru. Zatiačte na kryt cievky, aby dosadol na miesto.

Poznámka:

Ak nie je určené inak, je možné začať šiť bez nutnosti vytiahnutia spodnej nite. Vid' strana 19 - ako vytiahnuť spodnú niť.

Navliekanie stroja

Zdvihnute prítlačnú páčku pre zdvih pätky. Zapnete hlavný vypínač stroja - do pozície on (zapnuté). Stlačte tlačidlo ihla hore/dole pre zdvih ihlovej tyče do najvyššej polohy. Vypnite hlavný vypínač stroja. Navlečte niť v poradí od 1 do 7.

Upozornenie:

Pred navliekaním stroja sa vždy uistite, že je hlavný vypínač stroja vypnutý.

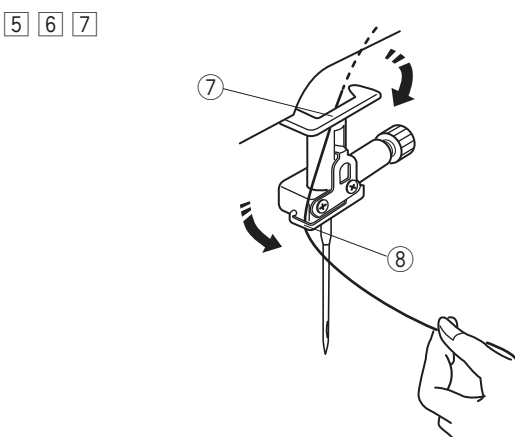
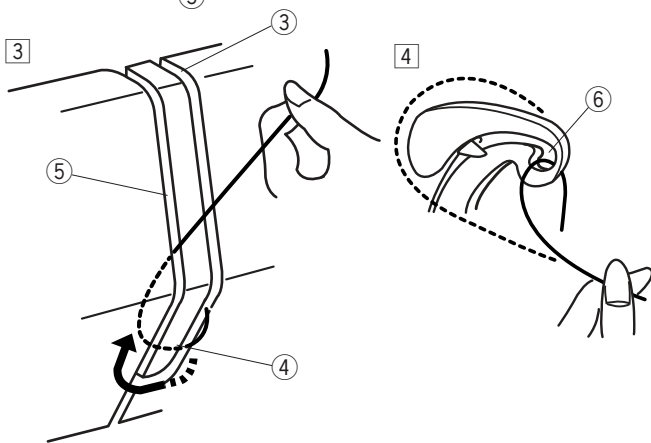
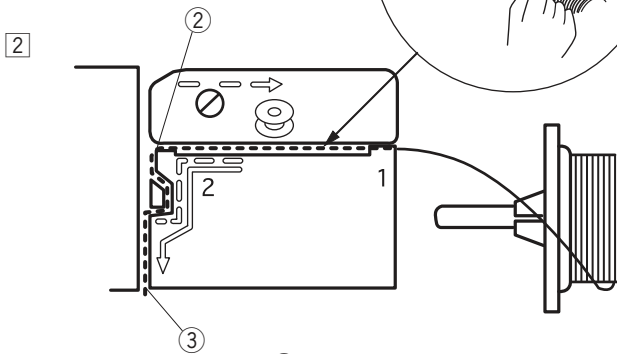
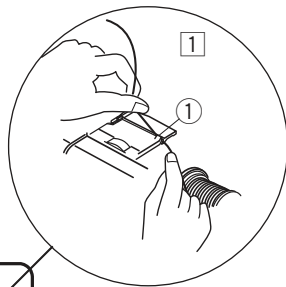
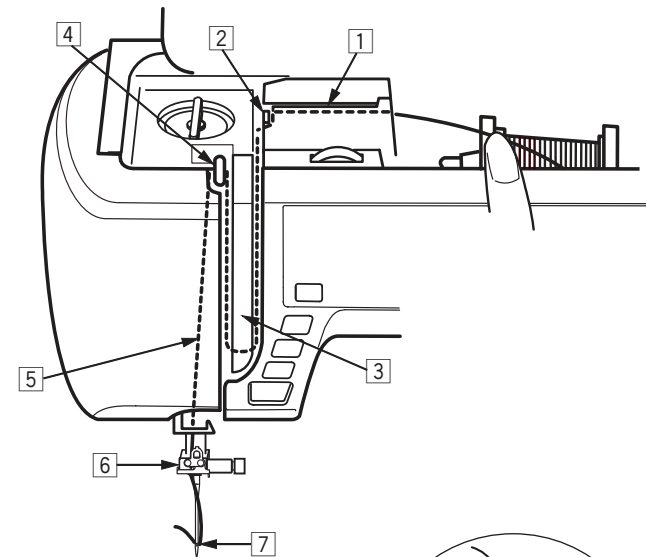

- 1 Pridržiavajte niť oboma rukami a pretiahnite ju do vodiaceho žliabku.

1 Vodiac žliabok

- 2 Držte niť oboma rukami a pretiahnite ju okolo rohu vodiča.

Pevne pritiahnite niť k sebe pozdĺž pravého žliabku, kým nezapadne na miesto.

2 Roh vodiča

3 Pravý žliabok

- 3 Vedte niť dole pozdĺž pravého žliabku a okolo spodnej časti vodiacej doštičky. Vytiahnete niť hore pozdĺž ľavého žliabku.

3 Pravý žliabok

4 Vodiaca doštička

5 Ľavý žliabok

- 4 Kým pridržiavate niť pri cievke, pevne vytiahnite niť hore a potom dozadu do posuvnej páčky hornej nite. Potom zatiahnite niť dopredu, aby sa prevliekla do očka posuvnej páčky.

6 Očko posuvnej páčky hornej nite

- 5 Potom vytiahnite niť dole pozdĺž ľavého žliabku spodného vodiča nite.

7 Spodný vodič nite

- 6 Prevlečte niť ľavým vodičom na ihlovej tyči.

8 Vodič nite na ihlovej tyči

- 7 Potom navlečiete ihlu pomocou integrovaného navliekača. (Viď nasledujúca strana).

Integrovaný navliekač ihly

Poznámka:

- Navliekač ihiel je možné použiť na ihly od #11 d o #16. Doporučujeme ihly o sile 50 až 90.
- Navliekač ihiel nie je možné použiť na navlečenie dvojihly.

! Upozornenie:

Vždy sa uistite, že je vypnutý hlavný vypínač stroja ešte pred použitím integrovaného navliekača.

1

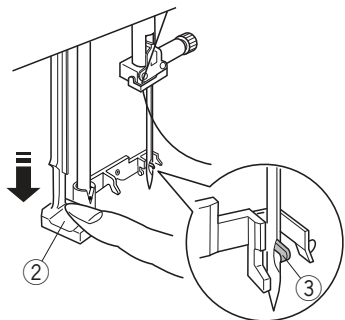
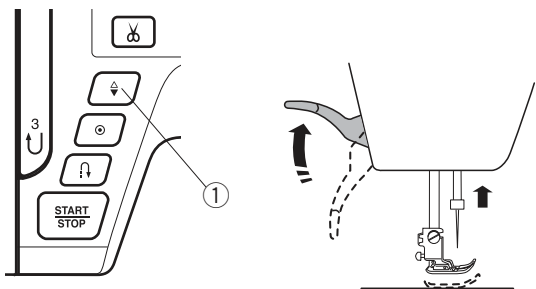

2

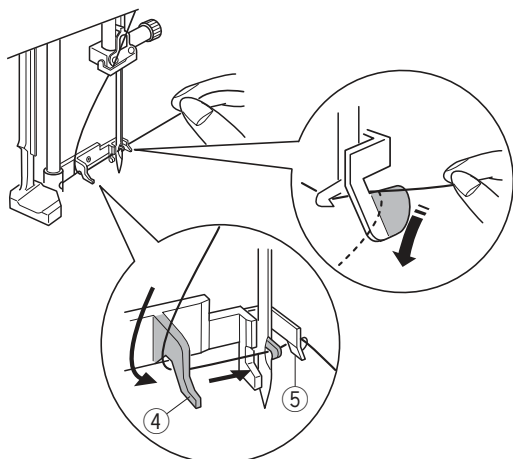

3

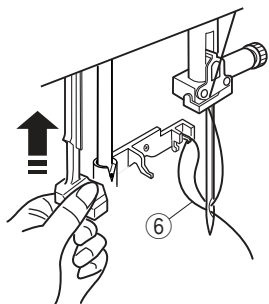

4

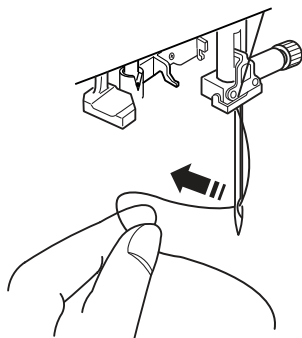

1 Zapnite hlavný vypínač stroja.

Stlačte tlačidlo ihla hore/dole pre zdvih ihly do najvyššej polohy. Vypnite hlavný vypínač stroja. Spustíte čo najviac dole páčku navliekača. Háčik navliekača prejde očkom ihly smerom zozadu.

- ① Tlačidlo ihla hore/dole
- ② Páčka navliekača
- ③ Háčik

2 Prevlečte niť zľava doprava pod ľavým vodičom, pod háčikom navliekača smerom k pravému vodiču. Potom vytiahnite niť z pravého vodiča smerom k sebe.

- ④ Ľavý vodič
- ⑤ Pravý vodič

3 Zdvihnite navliekač pomaly tak, aby slučka nite bola prevlečená očkom ihly.

- ⑥ Slučka nite

4 Vytiahnete niť z očka ihly smerom dozadu.

Poznámka:

Navliekač ihiel nie je možné použiť na navlečenie dvojihly.

Vytiahnutie spodnej nite

Po použití automatického odstrihnutia nití alebo navlečenia cievkového puzdra, môžete začať šiť, bez toho aby bolo nutné vyťahovať spodnú niť.

Napriek tomu môžu byť niektoré šicie operácie, napríklad šitie riasiacich stehov, a pod, kedy je treba spodnú niť pred začatím šitia vytiahnuť.

- 1 Vyberte cievku. Potom znovu vložte cievku do cievkového puzdra a prevlečte niť podľa pokynov na strane 16, ale ponechajte cca 10 cm (4") nite.

① Spodná niť

Poznámka:

Nepoužívajte orez spodnej niti.

② Orez niti

- 2 Zdvihnite prítlačnú pätku. Ľahko pridržte hornú niť ľavou rukou.

③ Horná niť

- 3 Dvakrát stlačte tlačidlo ihla hore/dole pre spustenie a zdvih ihly a vytiahnutie spodnej nite.

④ Tlačidlo ihla hore/dole

- 4 Vytiahnite obe nite cca 10 cm (4") pod a za prítlačnú pätku.

1

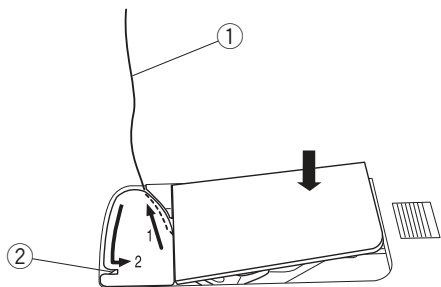

2

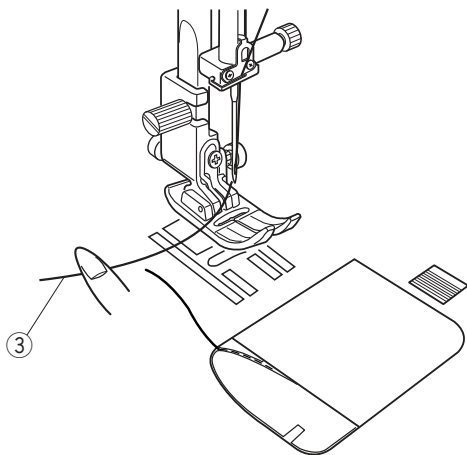

3

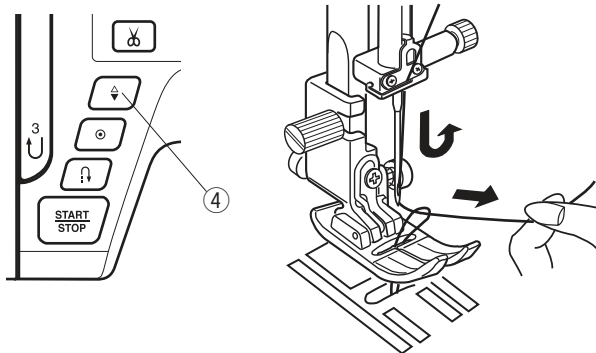

4

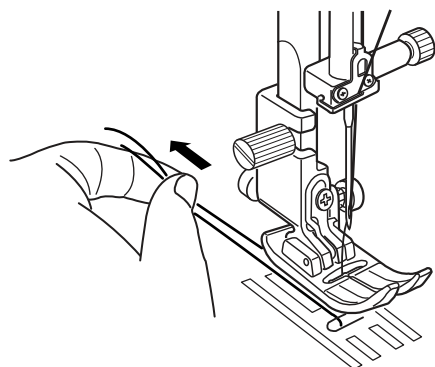

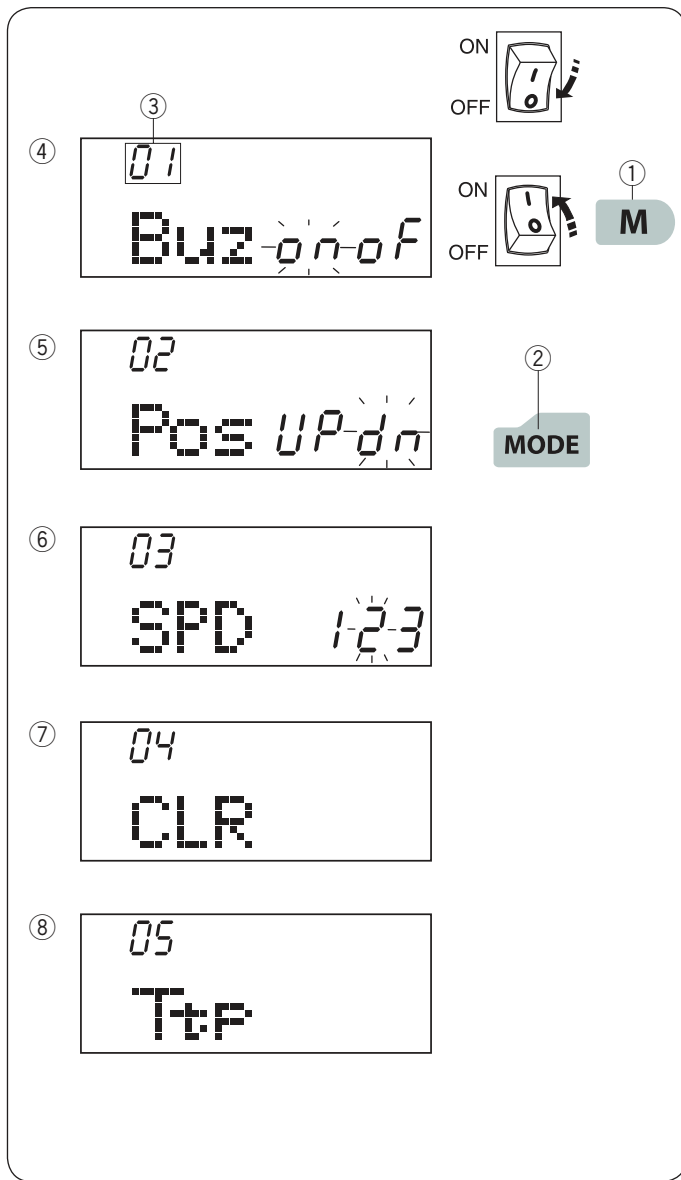

Úprava nastavení stroja

Prednastavené hodnoty stroja možno meniť podľa vašich potrieb.

Pre vstup do módu nastavenia vypnite hlavný vypínač stroja. Stlačte a pridržte tlačidlo pamäti ① a zapnite hlavný vypínač stroja, kým sa na obrazovke neobjaví mód nastavenia. Stlačte tlačidlo módu ② pre voľbu požadovaného nastavenia.

S každým stlačením tlačidla módu sa zmení číslo módu ③ a môžete nastaviť:

- ④ Zvukové upozornenie
- ⑤ Polohu ihly po došití
- ⑥ Počiatočnú rýchlosť šitia
- ⑦ Návrat k pôvodným hodnotám
- ⑧ Kalibráciu tlačidiel stroja

Pre opustenie módu nastavenia stlačte tlačidlo pamäte.

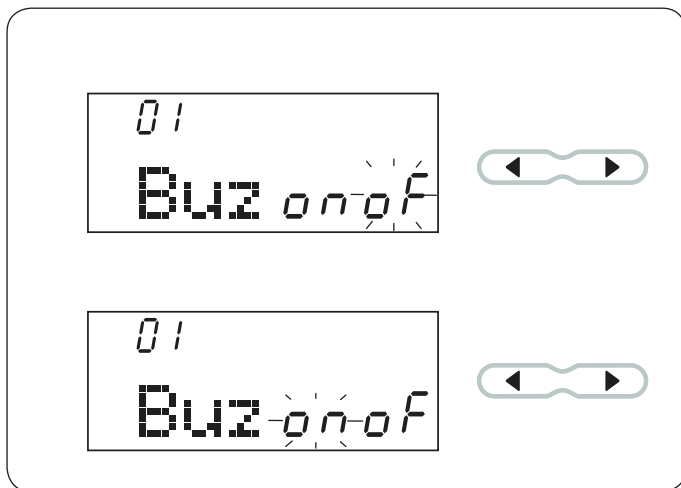

Zvukové upozornenie

Zvukové upozornenia možno zapnúť alebo vypnúť. Prednastavená hodnota je zapnuté "ON". Vstúpte do módu nastavenia stroja.

Pre vypnutie zvuku stlačte kurzorové tlačidlo: a rozblíkajú sa "oF".

Pre zapnutie zvuku stlačte kurzorové tlačidlo: a rozblíkajú sa "on".

Stlačte tlačidlo pamäti pre použitie zmien.

Poznámka:

Zvukové oznámenie upozornenia nie je možné vypnúť.

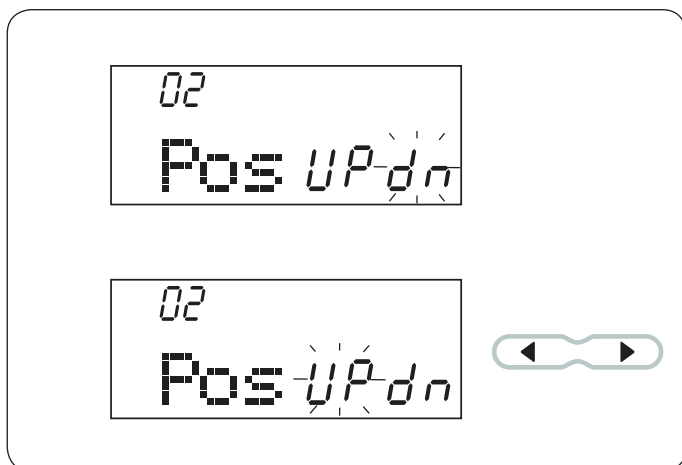

Nastavenie polohy ihly po došití

Stroj sa vždy zastaví s ihlou v dolnej polohe, s výnimkou šitia gombíkových dierok, zvláštnych stehov, ako sú plátacie, očka, monoramy, a pod. Napriek tomu je možné voľiť polohu ihly po došití - hore alebo dole.

Vstúpte do módu nastavenia stroja. Stlačte tlačidlo módu pre vstup do nastavenia polohy ihly po došití. Prednastavená hodnota nastavenia polohy ihly je dole: "dn".

Pre zmenu polohy ihly po došití stlačte kurzorové tlač.: ◀ a rozbliká sa "UP". Stlačte tlačidlo pamäti pre použitie nastavení.

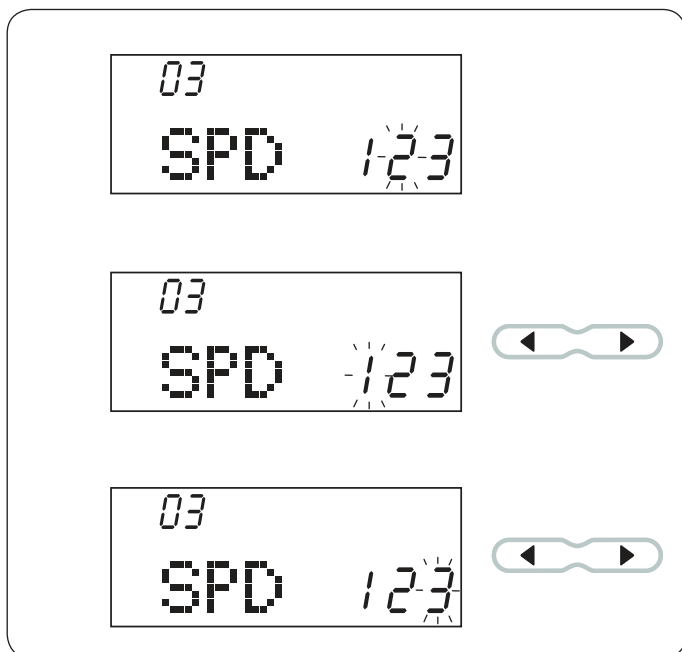

Nastavenie počiatkovej rýchlosti šitia

Stroj po spustení najprv šije pomaly a rýchlosť šitia sa postupne zvyšuje až na maximum, ak šijete pomocou tlačidla štart/stop. Požadovanú počiatkovú rýchlosť šitia môžete nastaviť - od 1 (pomalá), 2 (stredná) alebo 3 (vysoká).

Vstúpte do módu nastavenia stroja. Stlačte tlačidlo módu dvakrát pre vstup do nastavenia počiatkovej rýchlosti šitia. Pôvodná nastavená hodnota je "2" (stredná).

Pre zmenu počiatkovej rýchlosti šitia stlačíte: ▶
◀ kurzorové tlačidlá a zvolená hodnota sa rozbliká. Stlačte tlačidlo pamäti pre použitie nastavení.

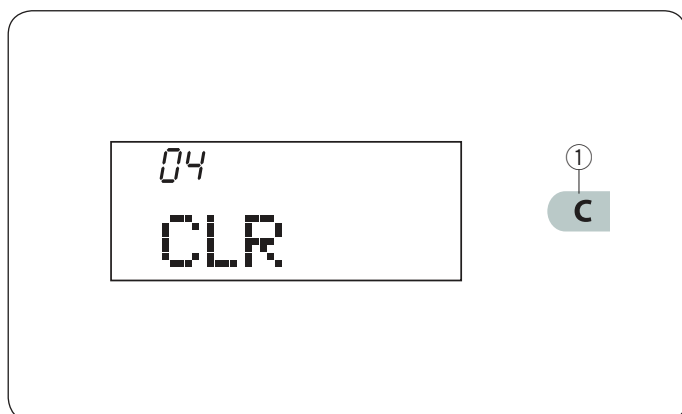

Návrat k pôvodným hodnotám nastavenia

Nasledujúce upravené nastavenia možno vymazať a vrátiť sa k pôvodnému - továrenskému nastaveniu stroja.

- Zvuk upozornení
- Poloha ihly po došití
- Nastavenie počiatkovej rýchlosti šitia

Vstúpte do módu nastavenia stroja. Stlačte tlačidlo módu trikrát pre vstup do vymazania všetkých nastavení a návrat k pôvodnému - továrenskému nastaveniu stroja. Stlačte a pridržte tlačidlo ① kým stroj nezapípa a stroj sa vráti do továrenského nastavenia. Stlačte tlačidlo pamäti pre uloženie nastavení.

1 2

05
TtP

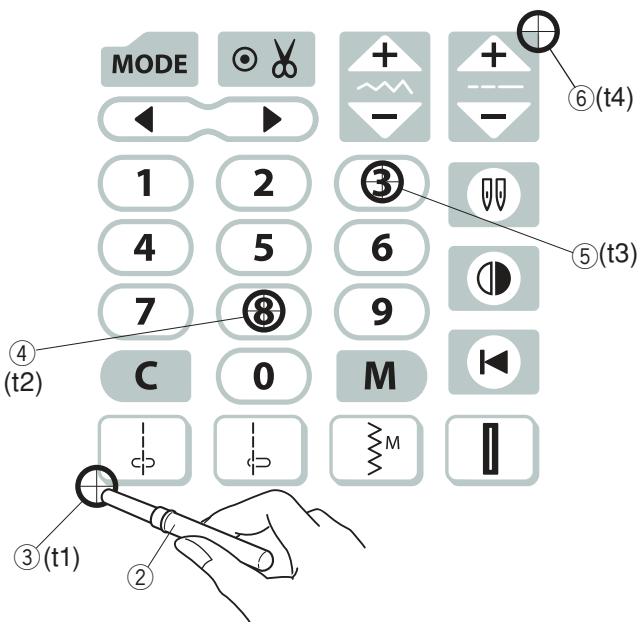
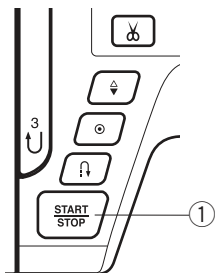

3
05
TtP t 1

4
05
TtP t 2

5
05
TtP t 3

6
05
TtP t 4

7
05
TtP

M

Kalibrácia polohy tlačidiel

Ak sa zdá, že sú funkčné tlačidlá mimo ovládaciu polohu, je treba ich kalibrovať nasledujúcim spôsobom.

- 1 Vstúpte do módu nastavenia stroja. Stlačte tlačidlo módu 4x pre vstup do kalibrácie.
- 2 Stlačte tlačidlo štart/stop 1.

- 3 Objaví sa obrazovka pre upravenie pozície tlačidiel, "t1" sa zobrazí v pravej časti obrazovky. Použite páračik 2, stlačte 3 na dotykovom paneli stroja.

- 4 "t2" sa objaví na LCD obrazovke. Stlačte 4 na dotykovom paneli.

- 5 "t3" sa objaví na LCD obrazovke. Stlačte 5 na dotykovom paneli.

- 6 "t4" sa objaví na LCD obrazovke. Stlačte 6 na dotykovom paneli.

- 7 Obrazovka sa vráti do režimu úpravy pozície tlačidiel. Stlačte tlačidlo pamäti pre použitie nastavení.

Základné šitie

Rovný steh

Nastavenie stroja

- | | |
|-------------------|----------------|
| ① Vzor: | MÓD 1: 01 |
| ② Napätie nite: | AUTO |
| ③ Prítlačná pätká | Cikcak pätká A |
| ④ Prítlak pätky: | 5 |

Začínáme šít'

Zdvihnute prítlačnú pätku a umiestnite látku hranou ku švovému vodiču na ihlovej doske. Spustíte ihlu do bodu, odkiaľ chcete začať šiť.

Hornú vyťahnite dozadu za pätku.

Spustíte prítlačnú pätku.

Poznámka:

Vyťahnite hornú niť vľavo, ak používate pätku pre saténový steh F alebo automatickou gomb. pätku R.

Zošliapnite pedál alebo stlačte tlačidlo štart/stop pre začatie šitia. Jemne vedzte látku pozdĺž švového vodiča na ihlovej doske, nechajte stroj prirodzene podávať látku.

Zaistenie švov

Pre zabezpečenie koncu švu stlačte tlačidlo spätného chodu a ušite niekoľko stehov späť.

Stroj bude šiť v spätnom chode, kým budete držať tlačidlo spätného chodu.

- ① Tlačidlo spätného chodu

Stlačte tlačidlo spätného chodu raz, ak chcete ušit' lock-a-matic steh (vzor 02) alebo zapošívací steh (03) a stroj automaticky zapošíje.

Šitie od hrany silných materiálov

Čierne tlačidlo na cikcak pätke pri jeho stlačení zafixuje pätku v horizontálnej polohe.

Je to nápomocné, ak začínate šiť silnejší materiál od hrany alebo šijete naprieč švom. Spustíte ihlu do látky do bodu, odkiaľ chcete začať šiť.

Spustíte pätku, zatiaľ čo držíte čierne tlačidlo na pätke. Pätká je zafixovaná v horizontálnej polohe, čo efektívne zabraňuje vyklíznutiu látky.

- ① Silná látka
- ② Čierne tlačidlo

Zmena smeru šitia

Zastavte stroj.

Zdvihnute prítlačnú pätku.

Otočte látkou okolo ihly pre zmenu smeru šitia.

Spustíte prítlačnú pätku a začnete šiť novým smerom.

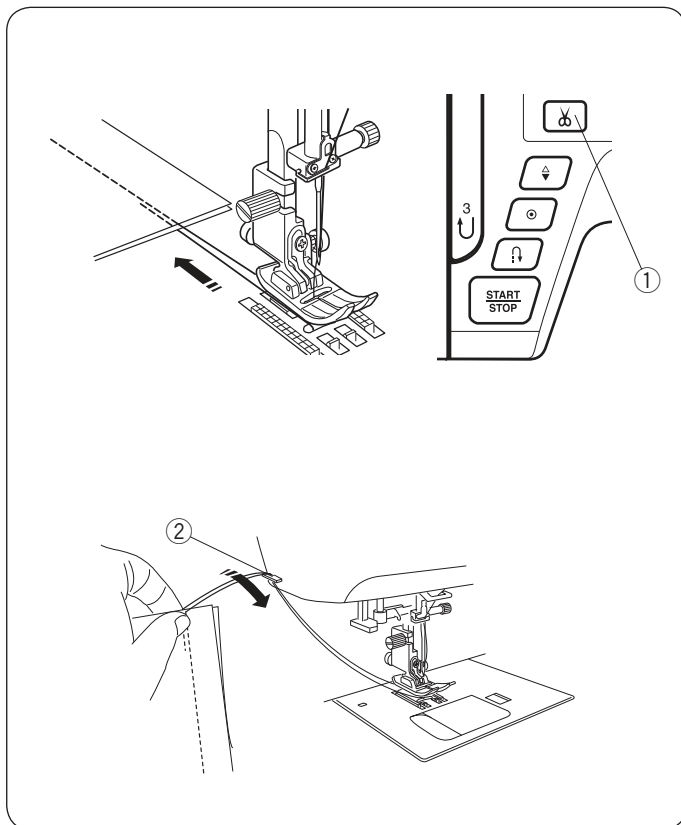

Odstrihnutie nití

Pre odstrihnutie nití po dokončení šitia stlačíte tlačidlo automatického odstrihnutia. Ihlová tyč po odstrihnutí sama vyjde hore.

- ① Tlačidlo odstrihnutia nití

Poznámka:

Tlačidlo odstrihnutia nití nefunguje, ak je zdvihnutá prítlačná pätká.

Ak potrebujete odstrihnúť špeciálne či silné nite, použite orez na bočnej strane čelného krytu, aby nedošlo k poškodeniu strihacieho mechanizmu.

Pre použitie orezu na bočnej strane čelného krytu stroja vyťahnite látku aj s niťami dozadu na pätku. Potom zdvihnite látku a prevlečte nite do orezu, vid' obrázok smerom zozadu.

Potom zatiahnite smerom k sebe pre odrezanie nití.

- ② Orez nití

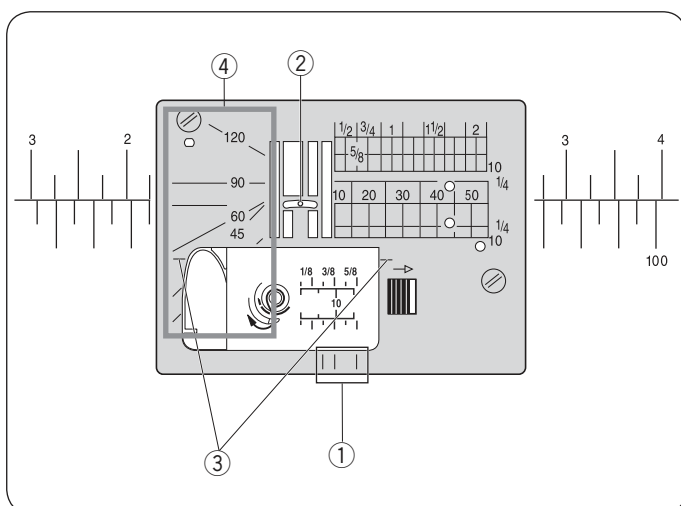

Vodiče na ihlovej doske

Švové vodiče sú vyznačené na ihlovej doske, voľnom ramene a kryte cievky.

Švové vodiče 1/4", 3/8" a 5/8" sú tiež vyznačené v prednej časti ihlovej dosky.

- ① Švové vodiče v prednej časti ihlovej dosky.

Čísla na ihlovej doske značia vzdialenosť od ihly v stredovej polohe v milimetroch a v palcoch.

- ② Stredová poloha ihly

Rohové vodiče sú veľmi užitočné pri šití hranatých rohov.

- ③ Rohový vodič

Stupnice uhla na ihlovej doske sa používajú pre patchworkové zošívanie (pozri stranu 56).

- ④ Stupnica uhlov

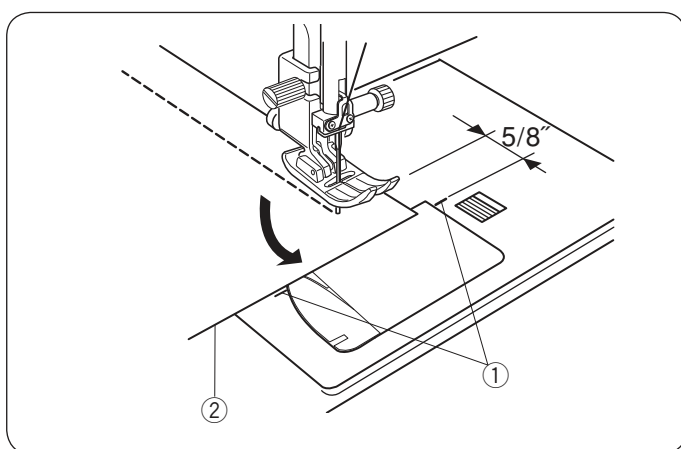

Rohový vodič

Pre zachovanie 5/8" švového prídavku pri šití hranatého rohu použite rohový vodič na ihlovej doske.

Zastavte stroj, akonáhle predná hrana látky dosiahne líniu rohového vodiča.

Zdvihnite prítlačnú pätku a otočte látku o 90 °.

Spustite prítlačnú pätku a začnite šiť novým smerom.

- ① Rohový vodič

- ② Hrana látky

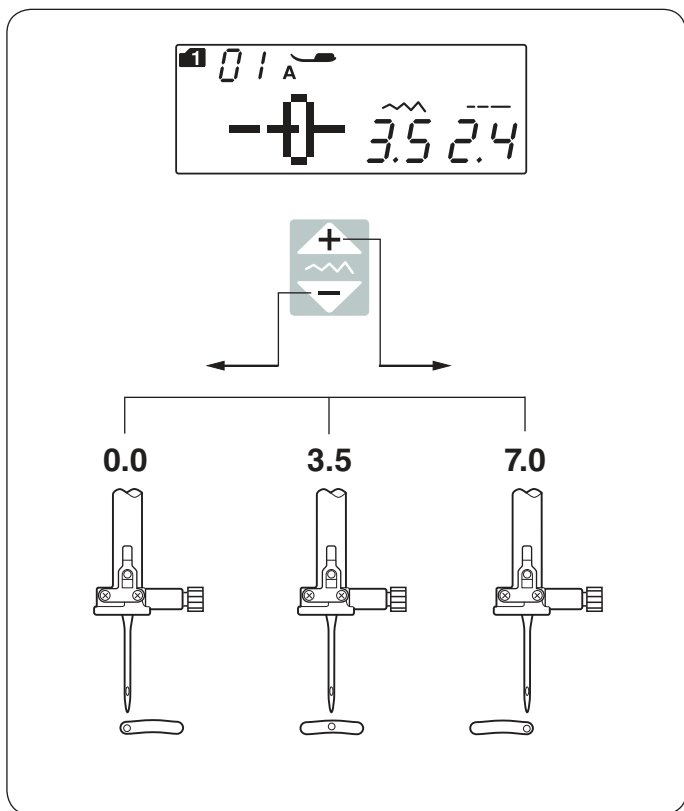

Nastavenie polohy ihly pri šití

Polohu ihly pri šití rovných stehov možno upravovať stlačením tlačidla pre nastavenie šírky stehu.

Polohu ihly pri šití možno upraviť u nasledujúcich rovných stehov:

Mód 1:

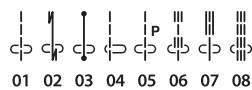

Mód 2:



Stlačte “” znamienko na tlačidle pre nastavenie šírky stehu pre posun ihlovej tyče doprava.

Stlačte “” znamienko na tlačidle pre nastavenie šírky stehu pre posun ihlovej tyče doľava.

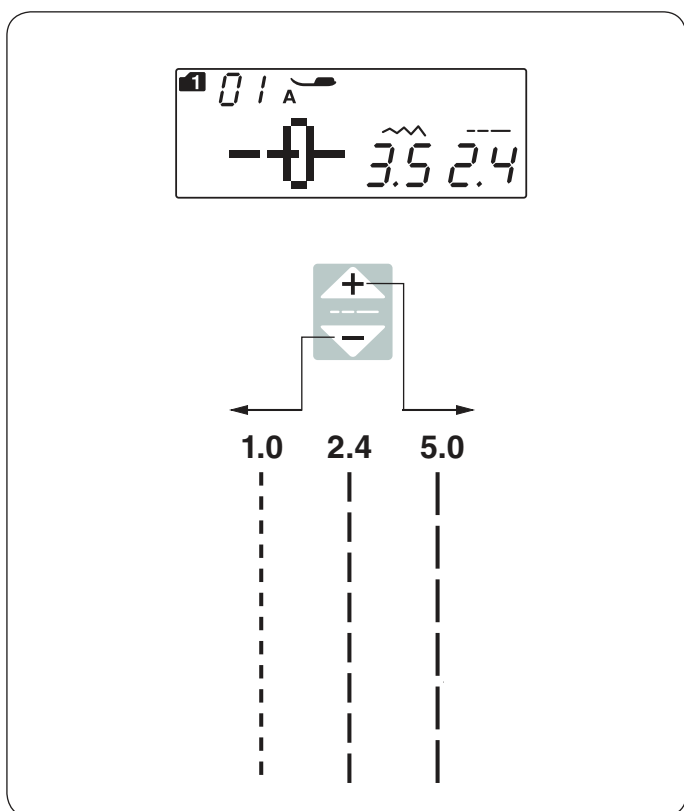

Nastavenie dĺžky stehu

Dĺžku stehu možno upraviť stlačením tlačidla pre nastavenie dĺžky stehu.

Hodnota dĺžky stehu sa zmení s každým stlačením tlačidla.

Stlačte “” znamienko pre zvýšenie dĺžky stehu.

Stlačte “” znamienko pre zníženie dĺžky stehu.

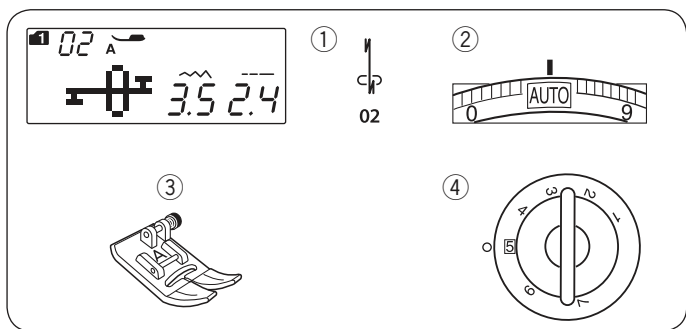

Lock-a-Matic steh

Nastavenie stroja

- | | |
|--------------------|----------------|
| ① Vzor: | MÓD 1: 02 |
| ② Napätie nite: | AUTO |
| ③ Prítlačná pätká: | Cikcak pätká A |
| ④ Prítlak pätky: | 5 |

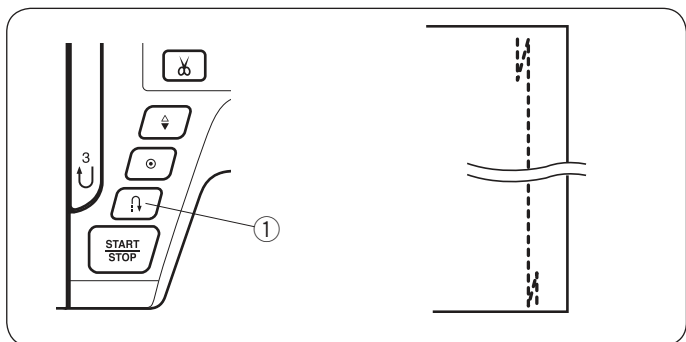

Tento steh sa používa pre zabezpečenie začiatku a konca švu pomocou zadného stehu. Akonáhle dosiahnete koniec švu, stlačíte raz tlačidlo spätného chodu ①. Stroj ušije 4 spätné stehy, 4 stehy vpred a potom sa automaticky zastaví.

- ① Tlačidlo spätného chodu

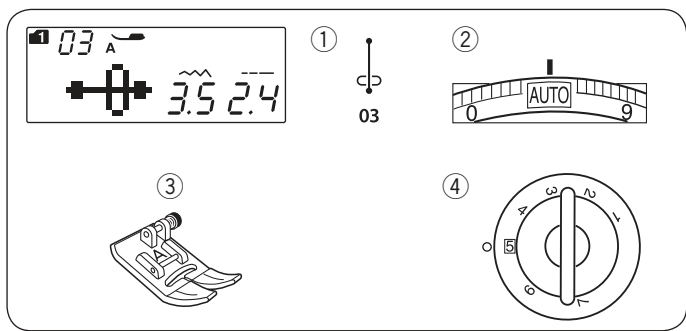

Zaist'ovací steh

Nastavenie stroja

- | | |
|--------------------|----------------|
| ① Vzor: | MÓD 1: 03 |
| ② Napätie nite: | AUTO |
| ③ Prítlačná pätká: | Cikcak pätká A |
| ④ Prítlak pätky: | 5 |

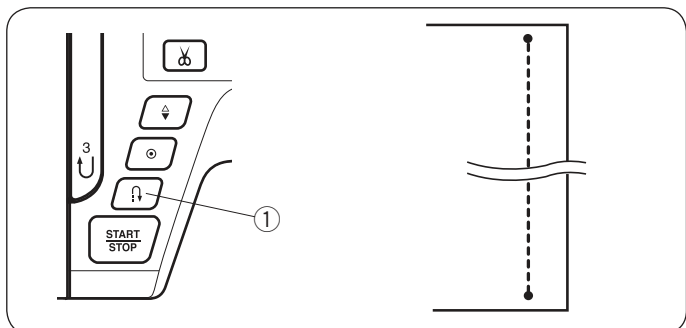

Tento unikátny steh sa používa tam, kde sú potrebné neviditeľné zapošívacie stehy. Spustíte ihlu blízko prednej hrany látky. Stroj ušije niekoľko zaist'ovacích stehov na mieste a bude pokračovať v šití vpred. Ak stlačíte tlačidlo spätného chodu ① na konci švu, stroj ušije niekoľko zaist'ovacích stehov na mieste a potom sa automaticky zastaví.

- ① Tlačidlo spätného chodu

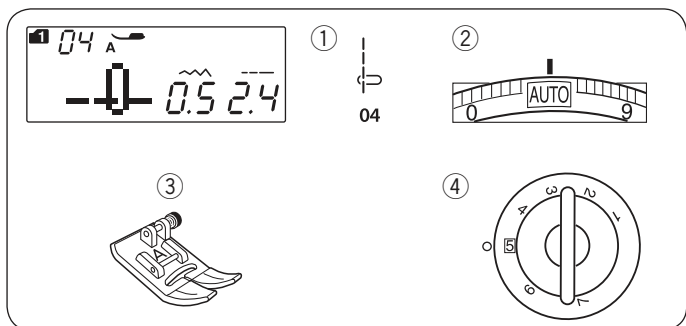

Rovný steh s ihlou v ľavej polohe

Nastavenie stroja

- | | |
|--------------------|----------------|
| ① Vzor: | MÓD 1: 04 |
| ② Napätie nite: | AUTO |
| ③ Prítlačná pätká: | Cikcak pätká A |
| ④ Prítlak pätky: | 5 |

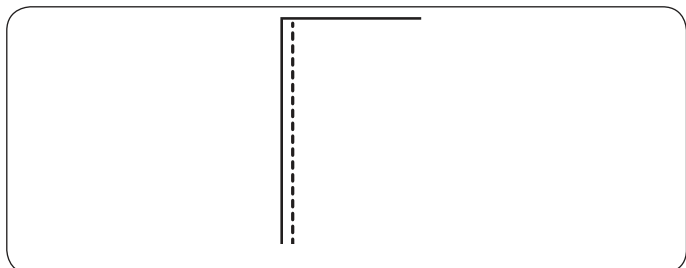

Použite tento steh pre zaistenie švu pri hrane látky.

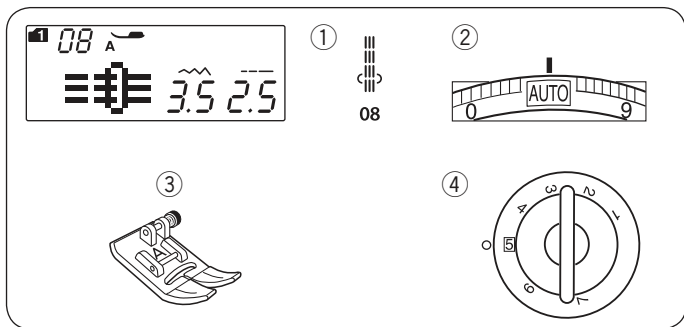

Trojité strečový steh

Nastavenie stroja

- | | |
|--------------------|----------------|
| ① Vzor: | MÓD 1: 08 |
| ② Napätie nite: | AUTO |
| ③ Prítlačná päťka: | Cikcak päťka A |
| ④ Prítlak päťky: | 5 |

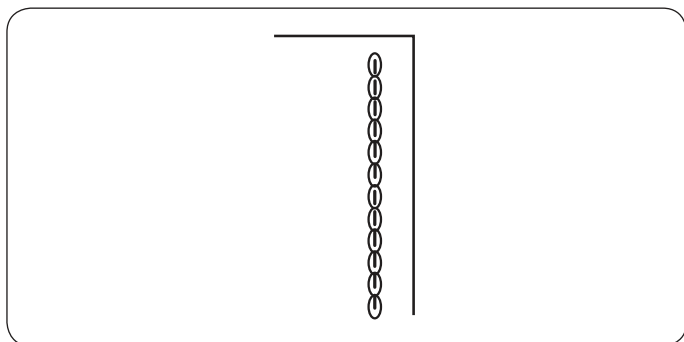

Tento silný a odolný steh odporúčame použiť pre zaistenie oblastí, kde je potrebná ako sila tak pružnosť pre zabezpečenie pohodlia a odolnosti. Použite na zošitie oblastí ako je rozkrok, podpazušie, a pod. Tiež sa používa pre zošívanie vreciek.

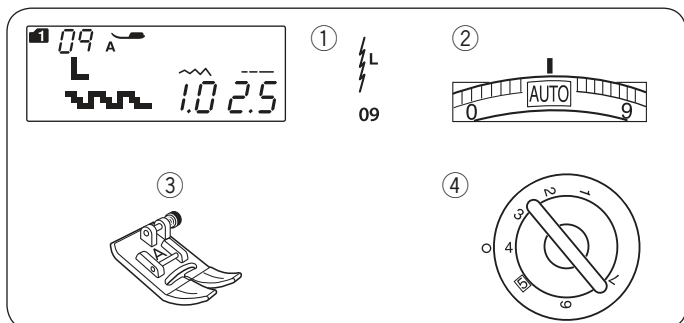

Úpletový steh

Nastavenie stroja

- | | |
|--------------------|----------------|
| ① Vzor: | MÓD 1: 09 |
| ② Napätie nite: | AUTO |
| ③ Prítlačná päťka: | Cikcak päťka A |
| ④ Prítlak päťky: | 4 |

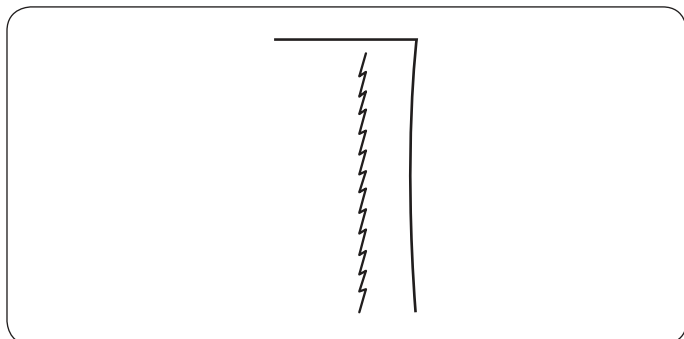

Tento úzky strečový steh s ihlou v ľavej polohe je navrhnutý tak, aby predchádzal krčaniu úpletových látok a šikmých švov, zatiaľ čo umožňuje plné rozžehlenie švu.

Použite tento steh pri zošívaní tenkých látok ako je trikot, jemné jersey, a pod.

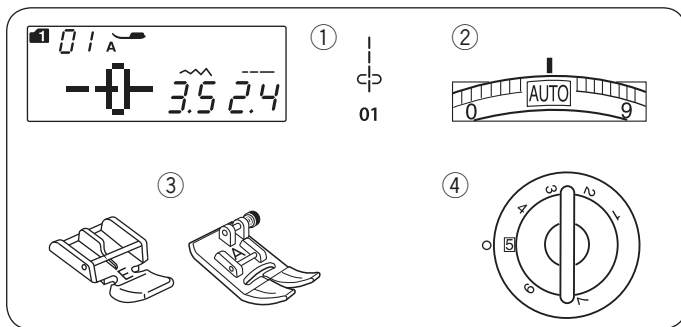

Prišívanie zipsu Nastavenie stroja

- | | |
|--------------------|-----------------------------------|
| ① Vzor: | MÓD 1: 01 |
| ② Napätie nite: | AUTO |
| ③ Prítlačná pätká: | Zipsová pätká E
Cikcak pätká A |
| ④ Prítlak pätky: | 5 |

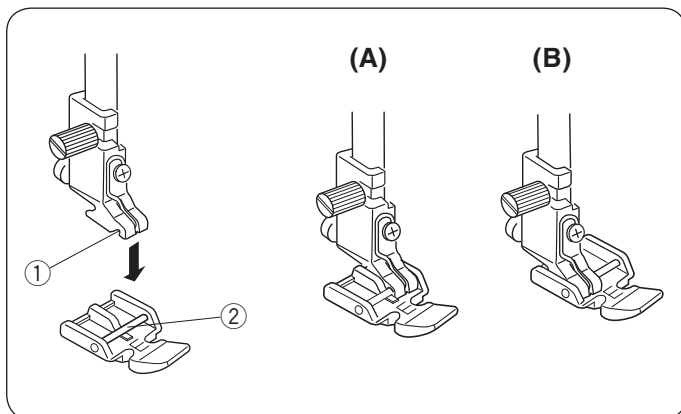

Nasadenie zipsovej pätky

Priložte zipsovú pätku k držiaku pätiiek tak, aby hriadeľ pätky E bol pod drážkou držiaku.

- ① Drážka
- ② Hriadeľ

(A): Pre ušitie ľavej strany zipsu nasadte zipsovú pätku na hriadeľ po pravej ruke.

(B): Pre ušitie pravej strany zipsu nasadte zipsovú pätku na hriadeľ po ľavej ruke.

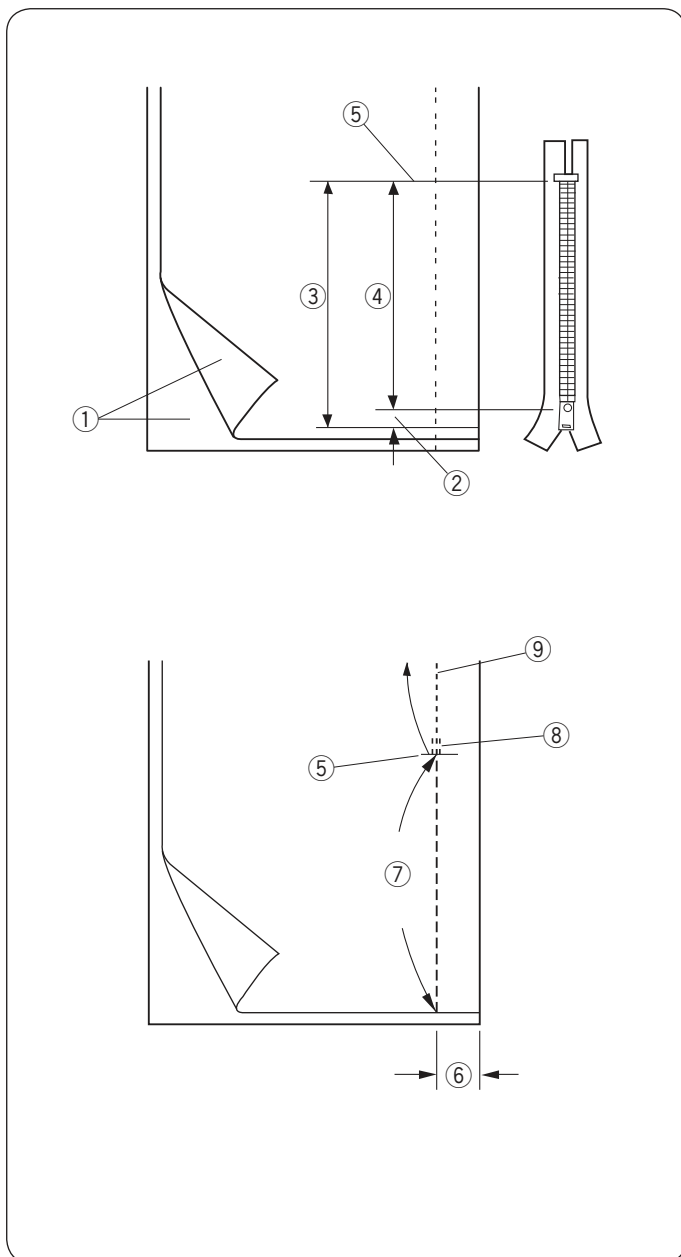

Príprava látky

Pridajte 1 cm (3/8") k veľkosti zipsu. To bude celková veľkosť zipsového otvoru.

- ① Lícové strany látok
- ② 1 cm (3/8")
- ③ Veľkosť zipsového otvoru
- ④ Veľkosť zipsu
- ⑤ Konec zipsového otvoru

Priložte lícové strany látok k sebe a šite až ku koncu zipsového otvoru s 2 cm (5/8") švovým prídavkom. Použite tlačidlo spätného chodu pre zaistenie švu. Ručne zvýšte dĺžku stehu na 5.0 a pristehujte zipsový otvor s uvoľneným napätím hornej nite 1-3.

- ⑤ Konec zipsového otvoru
- ⑥ 2cm(5/8") švový prídavok
- ⑦ Stehovanie
- ⑧ Spätné stehy
- ⑨ Stehy švu

Šitie

- 1 Preložte späť ľavý švový prídavok. Otočte pravý švový prídavok dole a vytvorte 0.2 až 0.3 cm (1/8") navyše. Priložte zúbky zipsu k záhybu a prišpendlite na miesto. Nastavte dĺžku stehu a napätie hornej nite späť k pôvodným hodnotám.

- ① 0.2 až 0.3 cm (1/8") prídavok
- ② Zúbky zipsu
- ③ Záhyb
- ④ Koniec zipsového otvoru
- ⑤ Veľkosť otvoru

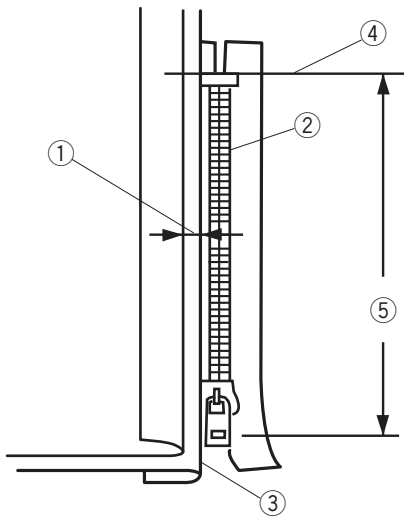

2

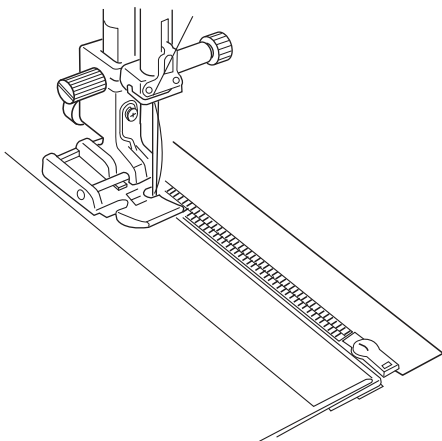

- 2 Nasadte zipsovú pätku E na hriadeľ po pravej ruke. Spustite pätku na hornú časť ku koncu zipsového otvoru, aby ihla prechádzala látkou vedľa záhybu a zipsovej páske. Šite pozdĺž zipsu, vedte zúbky zipsu pozdĺž bočnej hrany pätky.

Upozornenie:

Uistite sa, že ihla pri šití nenarazí do prítlačnej pätky alebo do zúbkov zipsu, akonáhle nasadíte zipsovú pätku.

3

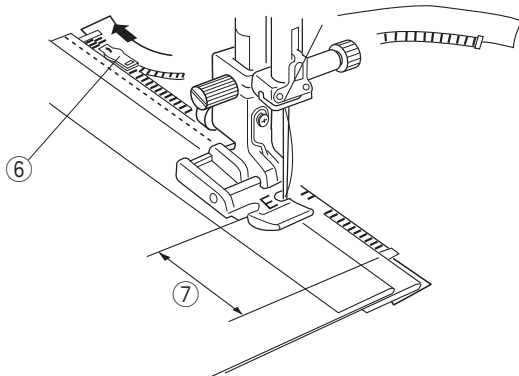

- 3 Prešívajte cez všetky vrstvy pozdĺž záhybu. Zastavte 5 cm (2") predtým, než zipsová pätk E dosiahne jazdca na zipsovej páske. Spustite ihlu do látky. Zdvihnite pätku, rozopnite zips a odstráňte jazdca. Spustite pätku a došite zostávajúcu časť švu.

- ⑥ Jazdec
- ⑦ 5 cm (2")

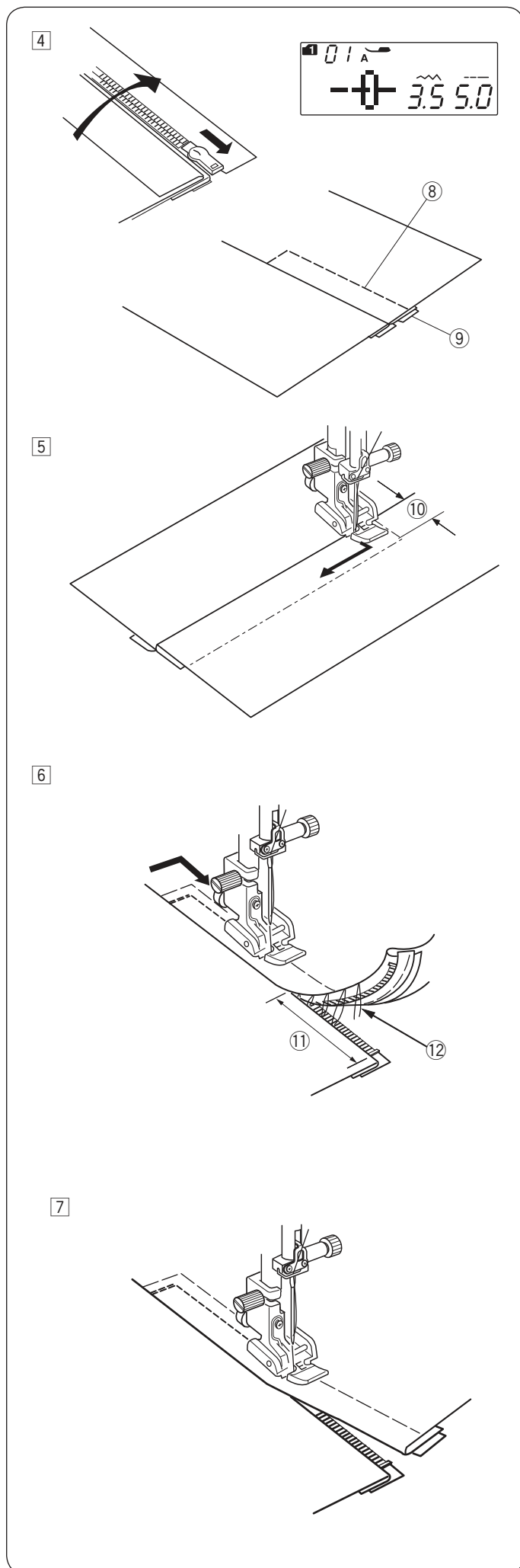

- 4 Zapnite zips a roztvorte látku lícnou stranou nahor. Nasadte cikcak pätku A. Upravte dĺžku stehu na 5.0, šírku stehu na 3.5 (prednastavené hodnoty) a napätie hornej nite na 1. Pristehujte roztvorenú látku a zipsový pásik k sebe.

- 8 Stehovanie
- 9 Zipsová páska

- 5 Nasadte zipsovú pätku E na ľavý hriadeľ. Nastavte dĺžku stehu a šírku stehu na prednastavené hodnoty a napätie hornej nite na "AUTO". Šite z rubovej strany pri konci zipsového otvoru 0.7-1 cm (3/8") a otočte látku o 90°.

- 10 0.7-1 cm (3/8")

! Upozornenie:

Uistite sa, že ihla nenarazí do prílačnej pätky alebo do zúbkov zipsu ešte pred samotným šitím.

- 6 Šite skrz odev aj zipsovú pásku, vedte zúbky zipsu pozdĺž hrany pätky. Zastavte asi 5 cm (2") od horného konca zipsu. Vypárajte stehovanie. Spustite ihlu do látky, zdvihnite pätku a rozopnite zips.

- 11 5 cm (2")
- 12 Stehovanie

- 7 Spustite pätku a došite zostávajúcu časť švu, uistite sa, že je záhyb pravidelný. Po došití švu odstráňte zvyšky nití zo stehovania.

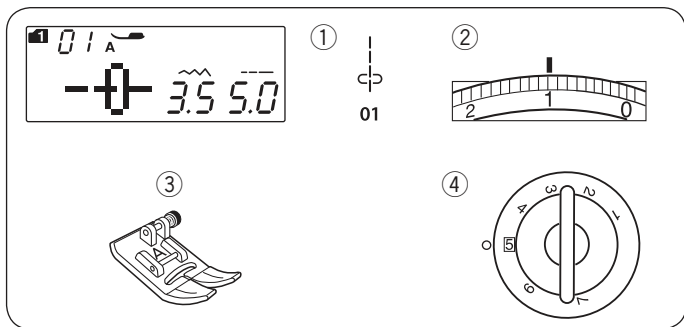

Riadenie

Nastavenie stroja

- | | |
|--------------------|----------------|
| ① Vzor: | MÓD 1: 01 |
| ② Napätie nite: | 1 |
| ③ Prítlačná pätká: | Cikcak pätká A |
| ④ Prítlak pätky: | 5 |

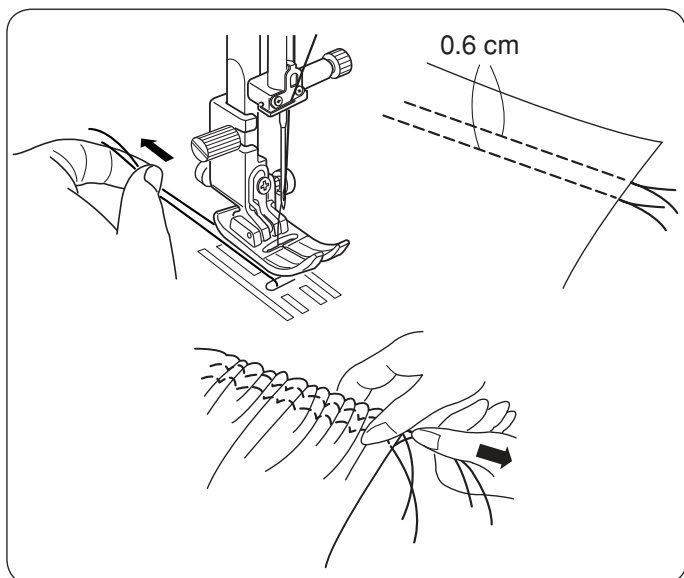

Uvoľnite napätie hornej nite na "1" a zvýšte dĺžku stehu na 5.0.

Poznámka:

Vyťahnite spodnú niť a ponechajte asi 10 cm (4") nite pod a za prítlačnou pätkou pred zahájením šitia. Použite orez nití na bočnej strane čelného krytu.

Ušite dve rady rovnakých stehov asi 0.6 cm (1/4") od seba. Na jednom konci zviažte nite k sebe. Zatahnite za spodnú niť a vytvorte riasenie.

Zviažte nite aj na druhom konci a riasenie rovnomerne rozmiestnite

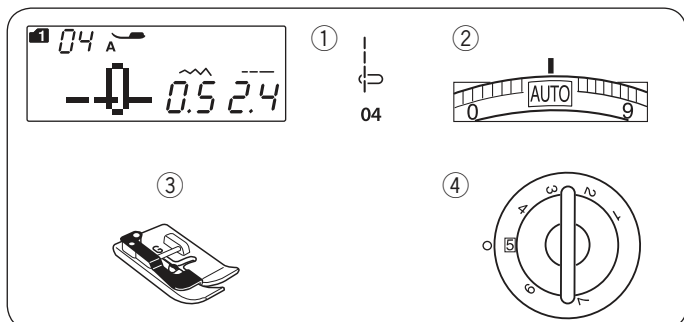

Sámky

Nastavenie stroja

- | | |
|--------------------|-----------------------|
| ① Vzor: | MODE 1: 04 |
| ② Napätie nite: | AUTO |
| ③ Prítlačná pätká: | Pätká pre slepý lem G |
| ④ Prítlak: | 5 |

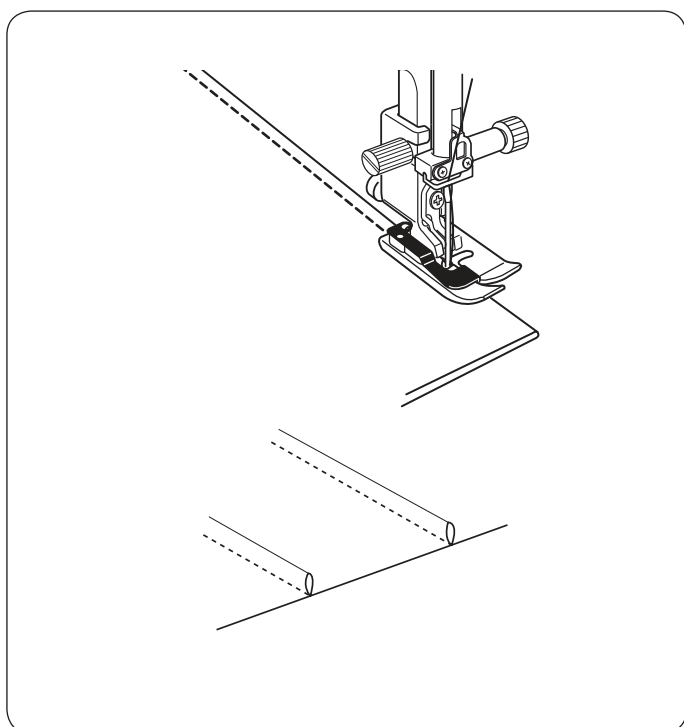

Preložte látku rubovými stranami k sebe. Umiestnite preloženú látku pod pätku na slepý lem. Porovnajte hranu záhybu s vodičom na pätke a spustite pätku. Pri šití používajte vodič na pätke k dodržaniu rovnakej vzdialenosti od hrany látky.

Roztvorte látku a zožehlite sámký na jednu stranu vid'. obrázok

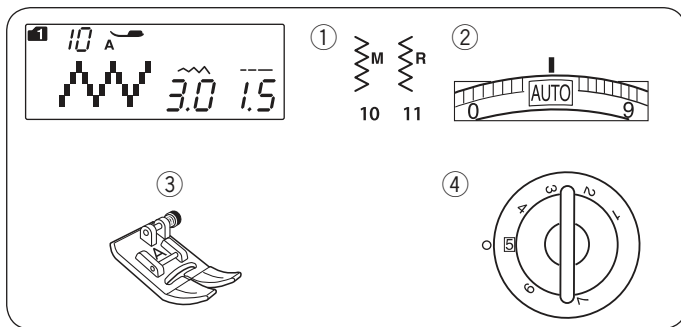

Cikcak steh Nastavenie stroja

- | | |
|--------------------|----------------|
| ① Vzor | MÓD 1: 10, 11 |
| ② Napätie nite: | AUTO |
| ③ Prítlačná päťka: | Cikcak päťka A |
| ④ Prítlak päťky: | 5 |

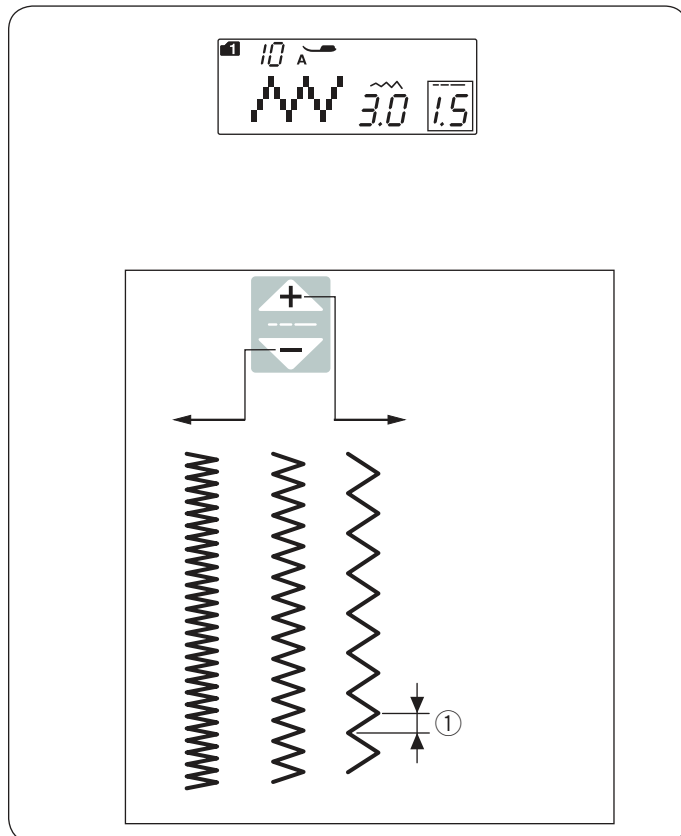

Cikcakový steh sa používa pre rôzne šicie operácie, vrátane obrubovania. Možno ho použiť na väčšinu tkaných látok. Hustý cikcak steh sa tiež používa pre našívania aplikácií.

Upravenie dĺžky stehu

Dĺžku cikcak stehu možno upraviť stlačením tlačidla pre nastavenie dĺžky stehu.

Stlačte “” znamienko na tlačidle pre úpravu dĺžky stehu pre zvýšenie dĺžky stehu.

Stlačte “” znamienko na tlačidle pre úpravu dĺžky stehu pre zníženie dĺžky stehu

- ① Dĺžka stehu

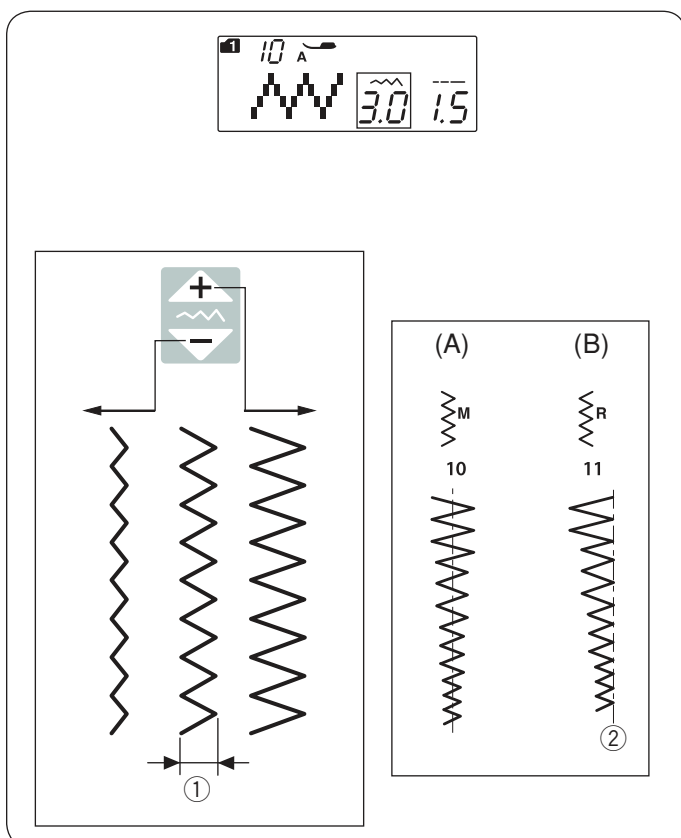

Upravenie šírky stehu

Šírku cikcak stehu možno upraviť stlačením tlačidla pre nastavenie šírky stehu.

Stlačte “” znamienko na tlačidle pre nastavenie šírky stehu pre zvýšenie šírky stehu.

Stlačte “” znamienko na tlačidle pre nastavenie šírky stehu pre zníženie šírky stehu.

- ① Šírka stehu

(A): Vzor číslo 10 (mód 1) má fixnú stredovú polohu ihly. Šírka stehu sa mení symetricky.

(B): Vzor číslo 11 (mód 1) má fixnú pravú polohu ihly. Ak meníte šírku stehu, zmení sa ľavá poloha ihly ② Fixná pravá poloha ihly

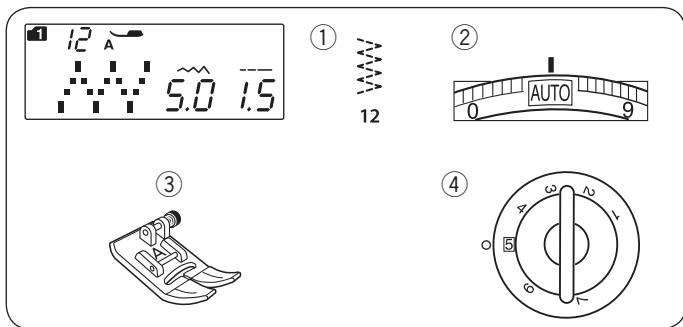

Niekoľkonásobný cikcak steh (Trikotový steh) Nastavenie stroja

- ① Vzor: Mód 1: 12
- ② Napätie nite: AUTO
- ③ Prítlačná päťka: Cikcak päťka A
- ④ Prítlak päťky: 5

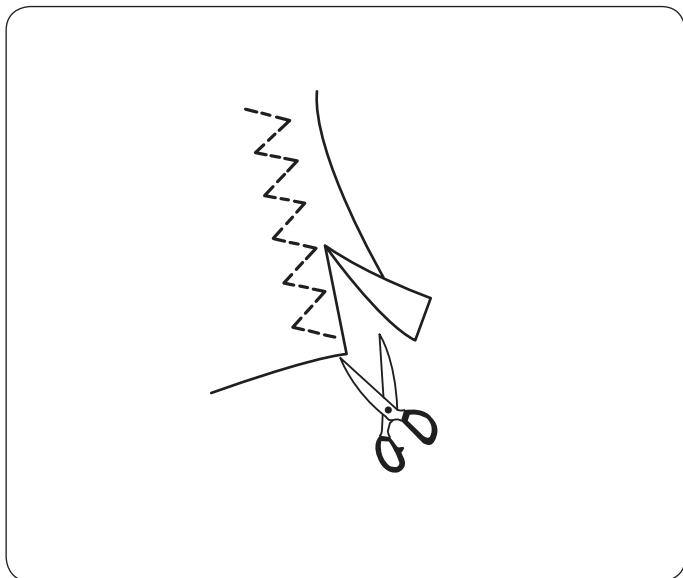

Tento steh sa používa pre zakončenie hrubých hrán syntetických a iných strečových látok, ktoré majú tendenciu sa krčiť.

Šíte pozdĺž hrany látky, nechávajte zodpovedajúci švový prídavok.

Po došití odstrihne švový prídavok v blízkosti stehu.

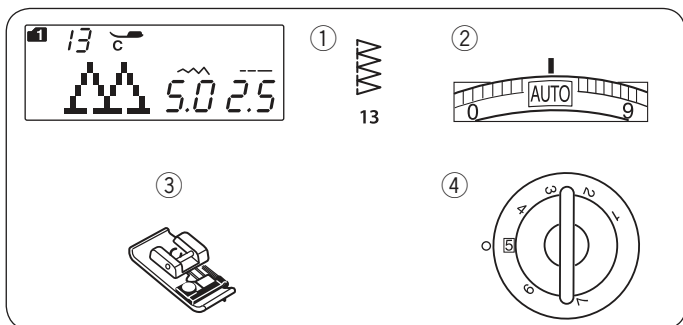

Obrubovací steh Nastavenie stroja

- ① Vzor: Mód 1: 13
- ② Napätie nite: AUTO
- ③ Prítlačná päťka: Obrubovacia päťka C
- ④ Prítlak päťky: 5

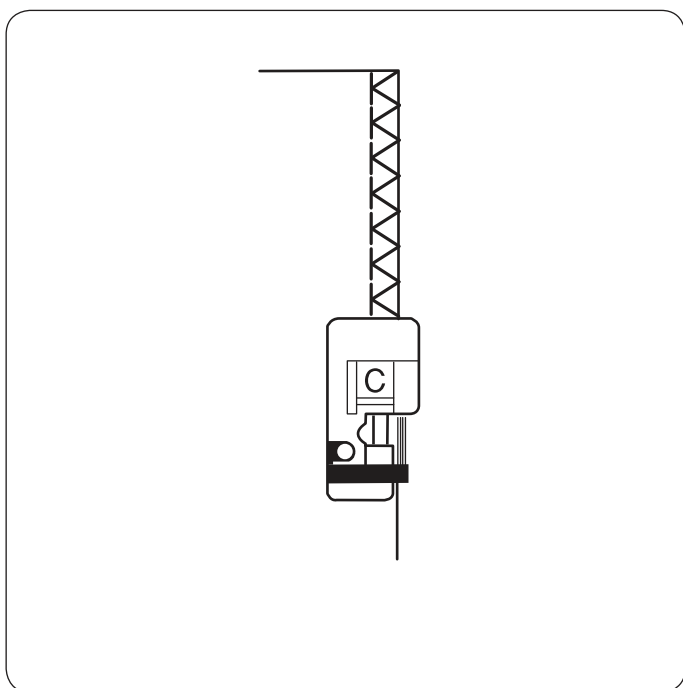

Tento steh možno použiť pre súčasné lemovanie a zošitie švu v jednom kroku.

Použite tento steh, pokiaľ nie je potreba rozžehlovať šev. Priložte hrany látok k vodiču na päťke a šíte.

! Upozornenie:

Šírku stehu je možné nastaviť v rozmedzí od 5.0 a 7.0. Na pružné materiály odporúčame ihlu s modrým hrotom.

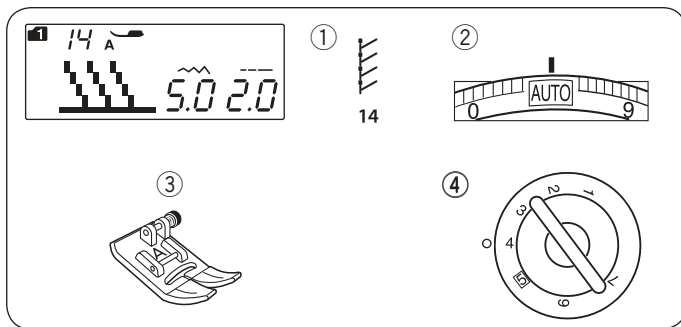

Steh na úplety Nastavenie stroja

- | | |
|--------------------|----------------|
| ① Vzor: | Mód 1: 14 |
| ② Napätie nite: | AUTO |
| ③ Prítlačná pätká: | Cikcak pätká A |
| ④ Prítlak pätky | 4 |

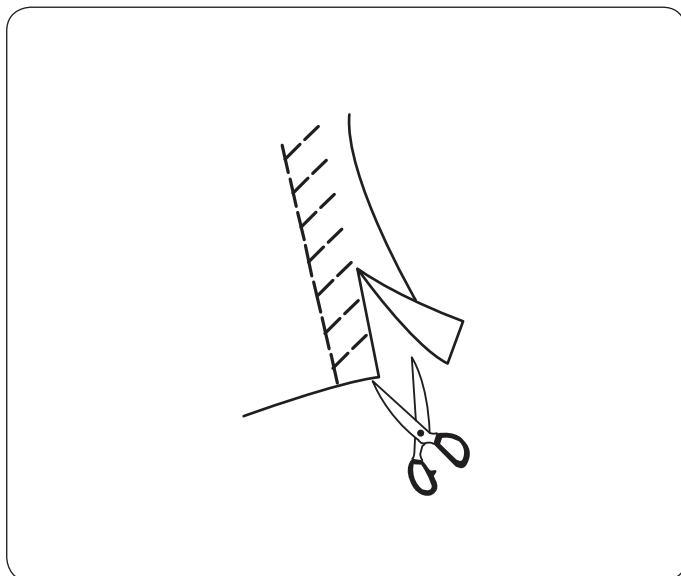

Umiestnite látku tak, aby ste vytvorili šev 5/8" (1.5 cm). Odstrihnite presah v blízkosti stehu. Postupujte opatrne, nech nepoškodíte stehy.

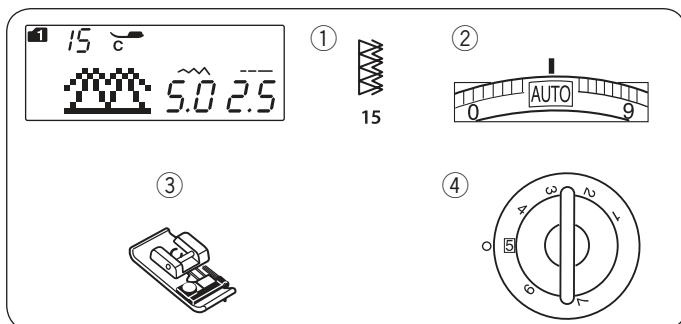

Dvojitý overlockový steh Nastavenie stroja

- | | |
|--------------------|---------------------|
| ① Vzor: | MÓD 1: 15 |
| ② Napätie nite: | AUTO |
| ③ Prítlačná pätká: | Overlocková pätká C |
| ④ Prítlak pätky: | 5 |

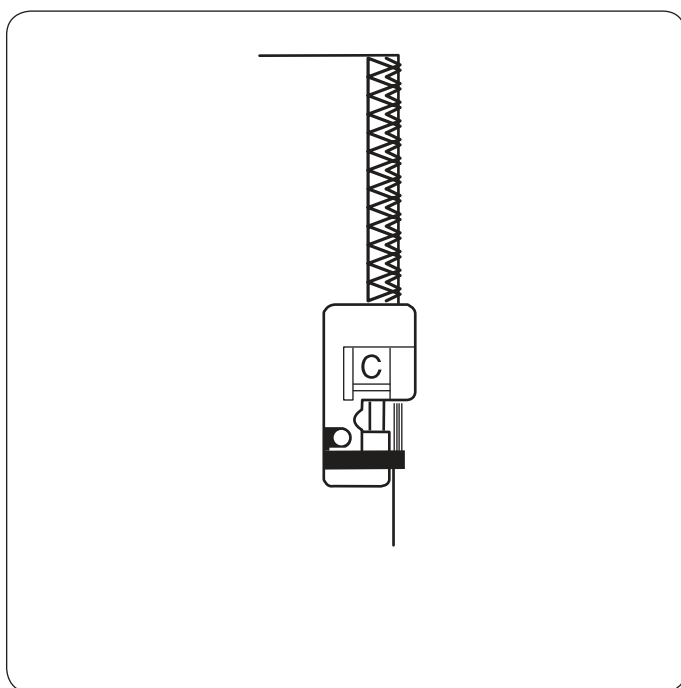

Jedná sa o výborný steh vhodný pre látky, ktoré sa nadmerne strapkajú, ako napríklad lôžkoviny, gabardén, a pod. Dve rady cikcak stehu sú súčasne šité cez hranu, aby zaistili hranu látky pred štiepením.

! Upozornenie

Šírku stehu je potrebné nastaviť medzi 5.0 a 7.0. Pre šitie strečových látok odporúčame ihlu s modrým hrotom.

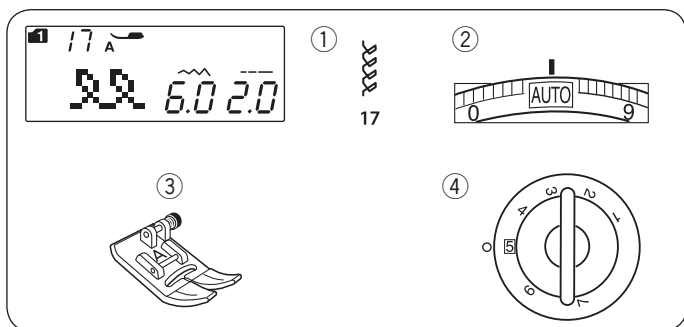

Viditeľné lemovanie

Nastavení stroja

- | | |
|--------------------|----------------|
| ① Vzor: | MÓD 1: 17 |
| ② Napätie nite: | AUTO |
| ③ Prítlačná pätká: | Cikcak pätká A |
| ④ Prítlak pätky: | 5 |

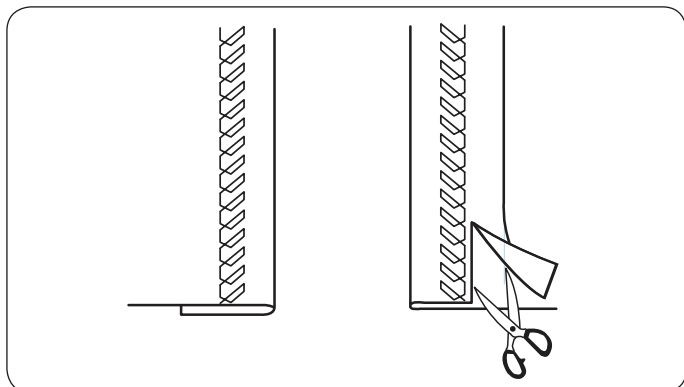

Preložte a prežehlíte jednoduchý lem. Umiestnite látku lícovou stranou smerom nahor. Šíte pozdĺž záhybu v požadovanej vzdialenosti. Odstrihnite presahujúcu látku.

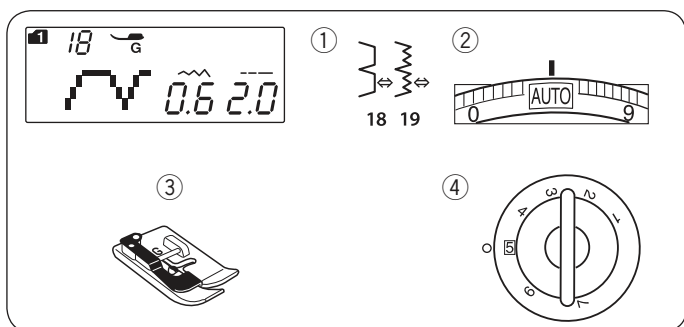

Slepé lemovanie

Nastavenie stroja

- | | |
|--------------------|-----------------------|
| ① Vzor: | MÓD 1: 18, 19 |
| ② Napätie nite: | AUTO |
| ③ Prítlačná pätká: | Pätká pre slepý lem G |
| ④ Prítlak pätky: | 5 |

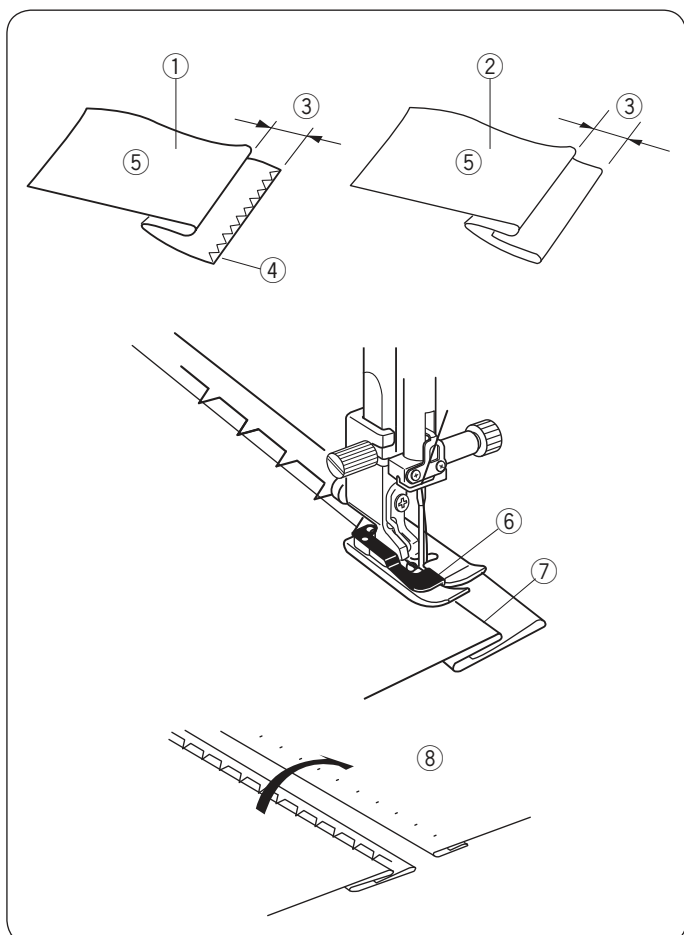

Zvoľte vzor 18 pre bavlnené látky alebo 19 pre elastické látky.

Preloženie látky

Preložte látku a vytvorte lem podľa obrázku.

- ① Ťažká látka
- ② Jemná a stredná látka
- ③ 0.4 – 0.7 cm (3/16"–1/4")
- ④ Obrúbenie
- ⑤ Rubová strana látky

Šitie

Umiestnite látku tak, aby záhyb prechádzal ľavou stranou vedľa vodiča na pätke.

Spustíte prítlačnú pätku. Upravte polohu ihly pomocou tlačidla pre nastavenie šírky stehu tak, aby ihla prechádzala preloženou hranou látky pri pohybe vľavo.

Šíte a vedzte záhyb látky pozdĺž vodiča na pätke.

- ⑥ Vodič na pätke
- ⑦ Záhyb

Roztvorte látku lícnou stranou nahor.

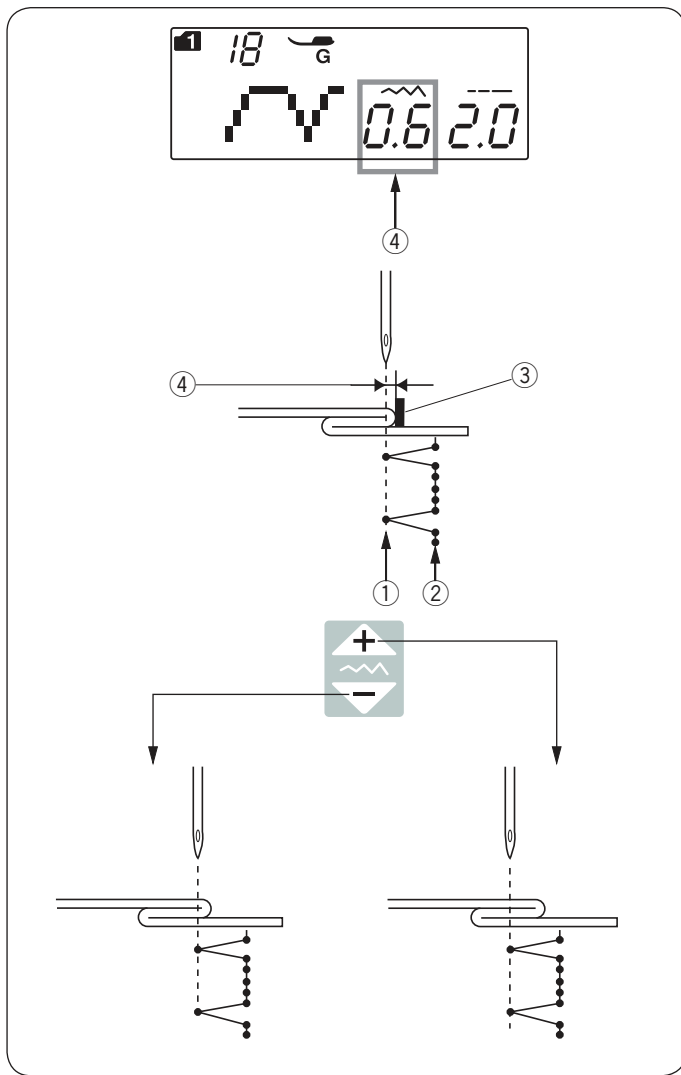

Stehy na lícnej strane látky budú takmer neviditeľné.

- ⑧ Lícná strana látky



Zmena polohy ihly pri šití

Stlačte tlačidlo pre nastavenie šírky stehu. Na LCD obrazovke sa zobrazí vzdialenosť medzi ihlou v ľavej polohe a vodičom v milimetroch (4).

Stlačte “” znamienko pre posun ihly vpravo.
Stlačte “” znamienko pre posun ihly vľavo.

- ① Ihla v ľavej polohe
- ② Ihla v pravej polohe pri šití
- ③ Vodič na pätku
- ④ Vzdialenosť medzi ihlou v ľavej polohe a vodičom.

Poznámka:

Šírku stehu pri vzoroch 18 (mód 1) a 19 (mód 1) nie je možné meniť, ale dôjde k zmene polohy ihly pri šití.

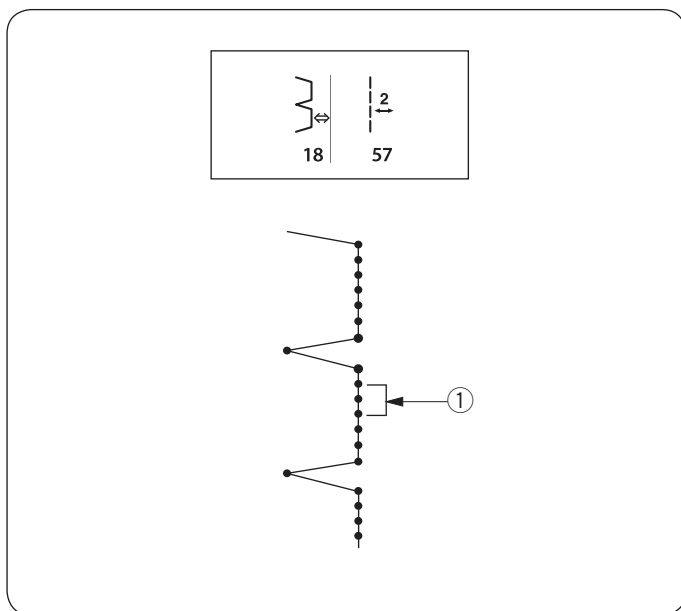

Šití dlhších rovných stehov pri vzore 18

Naprogramujte kombináciu vzoru 18 (mód 1) a vzoru 57 (mód 2).

Dva rovné stehy budú pridané k stehu pre slepý lem pri kombinovaní so vzorom 57 (mód 2)

- ① (Vid' strana 65).

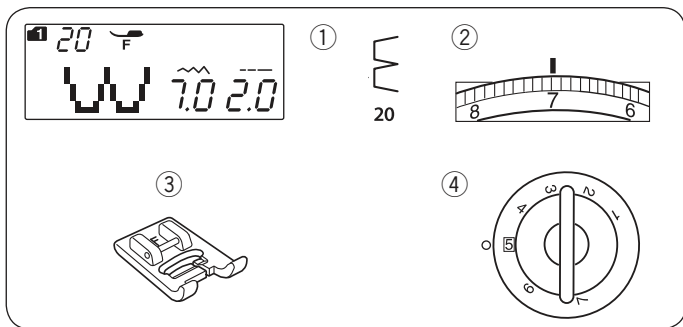

Lastúrový steh

Nastavenie stroja

① Vzor:	MÓD 1: 20
② Napätie nite:	6-8
③ Prítlačná pätká:	Pätka pre saténový steh F
④ Prítlak	5

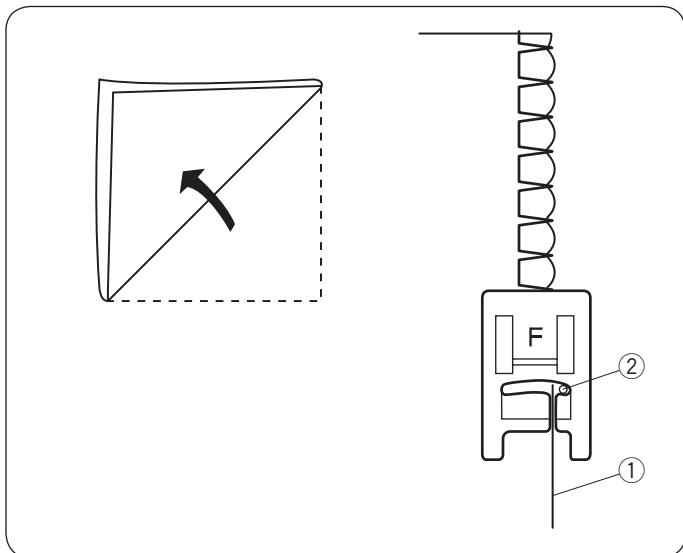

Použite ľahkú látku (napr. Trikot). Preložte látku podľa obrázku a prešite záhyb.

Nechajte ihlu začisťovať preloženú hranu a vytvárať vzhľad vrúbkovania. Môže byť treba tiež zvýšiť napätie hornej nite pre zvýšenie efektu lastúr.

- ① Preložená hrana
- ② Ihla v pravej polohe pri šití

Ak šijete rady lastúrových stehov, rozmiestňujte rady aspoň 1.5 cm (5/8") od seba.

Môžete tiež šiť lastúrové stehy na úplety alebo jemné hodvábne látky v akomkoľvek smere.

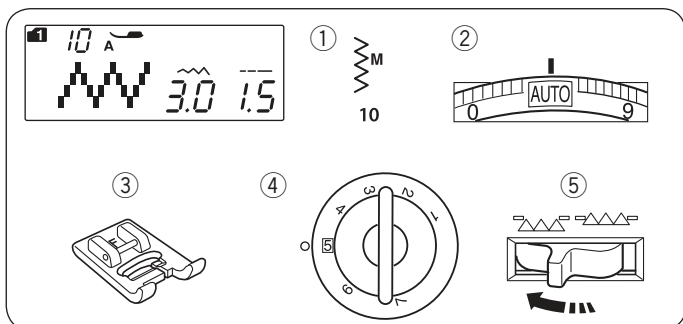

Prišívanie gombíkov

Nastavení stroje

① Vzor stehu:	MÓD 1:10
② Napätie nite:	AUTO
③ Prítlačná pätká:	Pätka pre saténový steh F
④ Prítlak pätky	5
⑤ Podávač:	Spustený

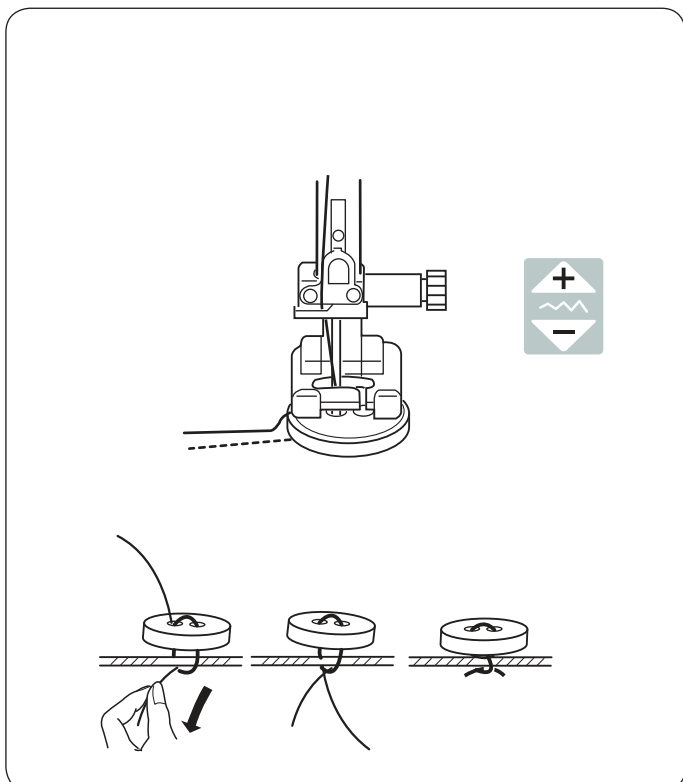

Poznámka:

Pre odstrihnutie nití nepoužívajte automatické odstrihnutie. Potom nebude možné nite k sebe zaviazať.

Spustíte podávač.

Zrovnejte otvory v gombíku s horizontálnym otvorom v prítlačnej pätke.

Spustíte pätku pre pridrżanie gombíka na mieste.

Upravte šírku stehu tak, aby ihla prechádzala aj ľavou dierkou gombíku.

Otáčajte ručným kolesom, aby ste skontrolovali, že ihla prechádza aj pravou dierkou gombíka. Prípadne ešte upravte šírku stehu. Ušite niekoľko stehov. Po dokončení šitia odstrihnite nite, ale ponechajte 7.5 cm- 10 cm (3"-4") dlhé konce oboch nití.

Vytiahnite spodnú niť pre pretiahnutie hornej nite dole na rubovú stranu látky. Zviažte nite k sebe, aby sa stehy nepárali.

* Akonáhle je prišívanie gombíka dokončené, zdvihnite podávač pre bežné šitie.



24



25



26



27



28 29



30

Gombíkové dierky

Typy gombíkových dierok

24 Štvorhranná gombíková dierka

Táto štvorhranná gombíková dierka sa využíva na ťažké materiály.

Veľkosť gombíkovej dierky je automaticky nastavená vložení gombíka do pätky.

25 Gombíková dierka s oblým koncom

Táto gombíková dierka sa používa na stredné a jemné látky, obzvlášť blúzky a detské odevy.

26 Gombíková dierka na jemné látky

Táto gombíková dierka je oblá na oboch koncoch a používa sa na jemné materiály, napríklad hodváb.

27 Kľúčová dierka

Táto gombíková dierka sa používa na stredné a ťažké materiály. Je tiež vhodná pre väčšie a silnejšie gombíky.

28-29 Strečové gombíkové dierky

Tieto gombíkové dierky sa používajú na strečové látky. Možno ich tiež použiť ako dekoratívne.

30 Manžetová gombíková dierka

Jedná sa o šablónu pre ručne šitú manžetovú gombíkovú dierku.

Poznámka:

Šicí postup pri vzoroch 25-30 je rovnaký ako pri vzore číslo 24.

Štvorhranná gombíková dierka

Nastavenie stroja

- | | |
|--------------------|---------------------------|
| ① Vzor: | MÓD 1: 24 |
| ② Napätie nite: | AUTO |
| ③ Prítlačná päťka: | Automatická gomb. päťka R |
| ④ Prítlak päťky: | 5 |

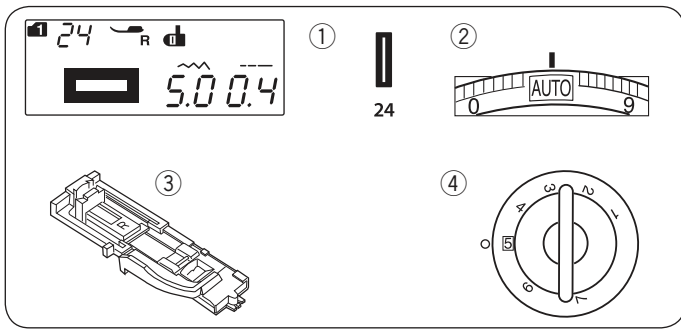

Veľkosť gombíkovej dierky je automaticky stanovená vložením gombíka do zadnej časti automatickej gombíkovej päťky R. Držiak gombíka na päťke pojme gombík o veľkosti 1 cm (3 / 8") až 2.5 cm (1") v priemere. Pri voľbe gombíkovej dierky sa na LCD obrazovke objaví odporúčanie pre spustenie gombíkovej páčky.

Poznámka:

Niekedy je nevyhnutné zmeniť veľkosť gombíkovej dierky tak, aby zodpovedala určitej špecifickej látke alebo použitej niti. Najskôr ušite skúšobnú gombíkovú dierku na zvláštny kúsok látky pre kontrolu nastavenia. Prednastavená šírka gombíkovej dierky je vhodná pre bežné gombíky. Na strečové alebo jemné látky použite výstuhu.

Šitie

- 1 Posuňte držiak gombíka smerom dozadu a vložte do neho gombík. Prítlačte ho smerom ku gombíku.
 - ① Držiak gombíku

Poznámka:

Ak je gombík príliš silný, uskutočnite najskôr skúšobné šitie na zvláštnom kúsku látky. Ak je zložité pretiahnuť gombík skúšobnou gombíkovou dierkou, je možné zväčšiť dĺžku gombíkovej dierky vytiahnutím držiaku gombíku smerom dozadu. Dĺžka gombíkovej dierky sa tým zväčší.

- 2 Extra medzera

- 2 Stlačte tlačidlo ihla hore/dole pre zdvih ihly.

Nasadzte automatickú gombíkovú päťku R rovnakým spôsobom, ako bežné päťky, hriadeľom na päťke do drážky v držiaku päťiek.

Je možné tiež zdvihnúť päťku do extra vysokej pozície pre pohodlnejšie vloženie gombíkovej päťky pod držiak päťiek. Zdvihnite prítlačnú päťku.

- 3 Drážka
4. Hriadeľ

- 3 Vytiahnite hornú niť vľavo otvorom v päťke, viď obrázok. Vyznačte polohu gombíkovej dierky na látku a umiestnite látku pod gombíkovú päťku. Spustite ihlu do počiatočného bodu otáčaním ručného kolesa.

- 5 Počiatočný bod

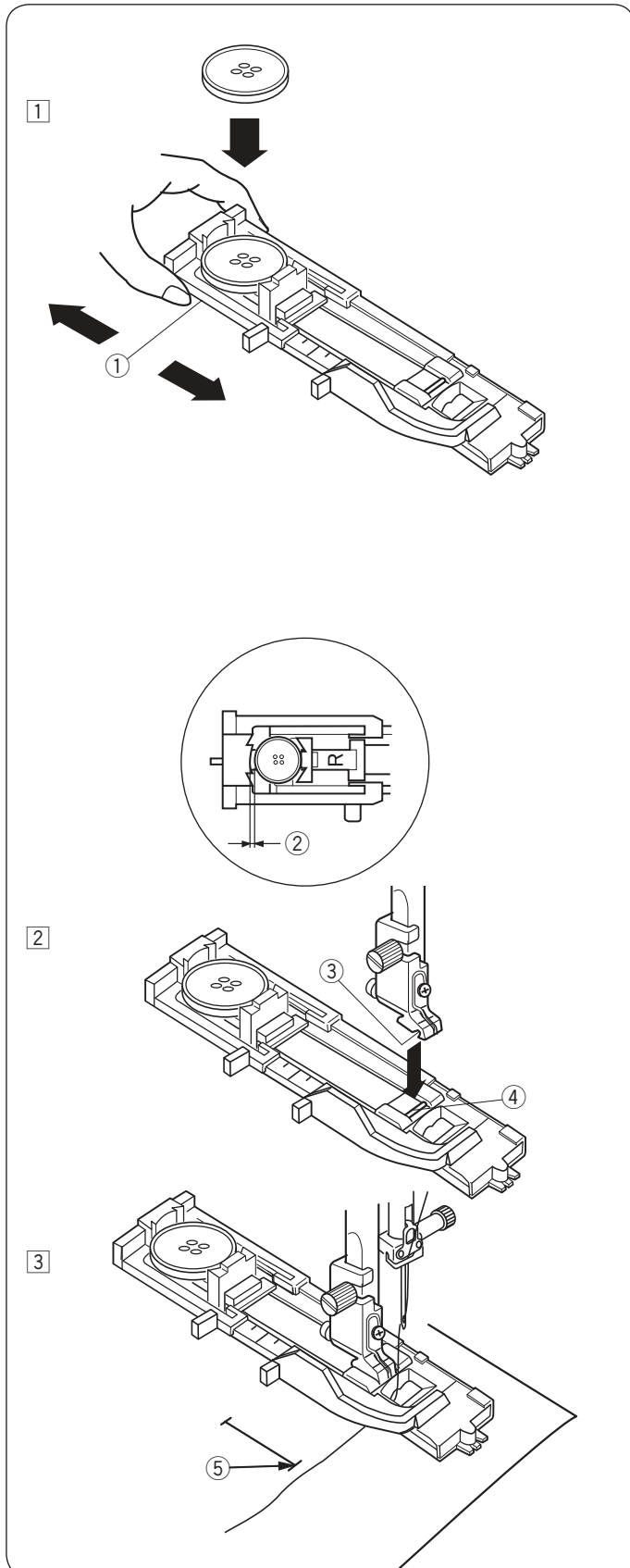

4

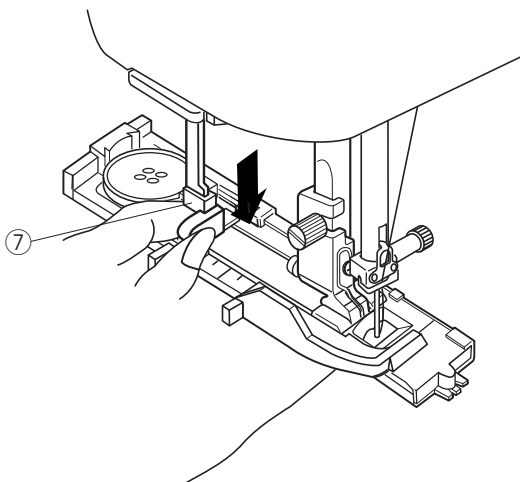

4 Spustite prítláčnú pätku a spustite tiež gombíkovú páčku čo najviac dole.

7 Gombíková páčka

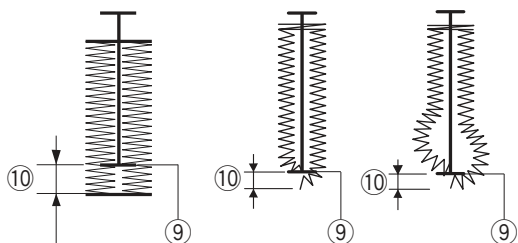
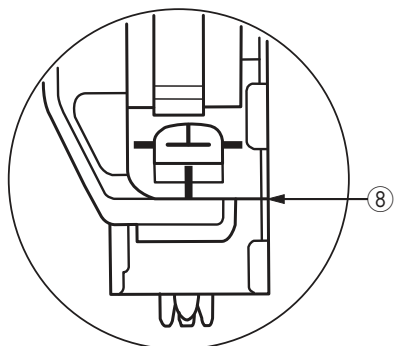

Poznámka:

Uistite sa, že nie je žiadna medzera medzi jazdcom a prednou zarážkou, inak bude gombíková dierka mimo pozíciu alebo v nej budú medzery.

8 Žiadna medzera

9 Počiatkový bod

10 Medzera

5

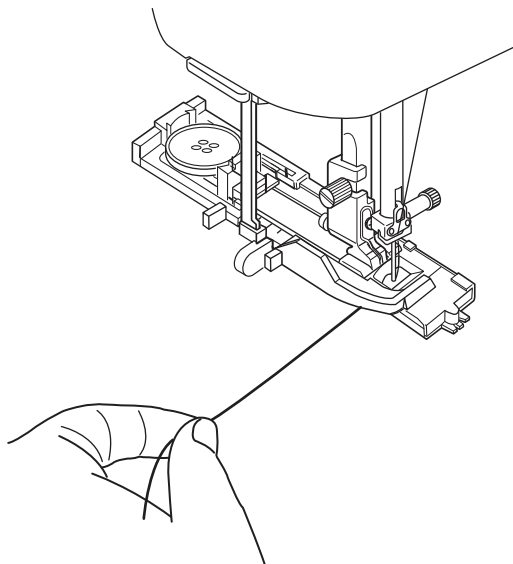

5 Začnite šiť, zatiaľ čo ľahko priťahujete hornú niť rukou smerom doľava. Po ušití niekoľkých stehov uvoľnite niť a pokračujte v šití.

6

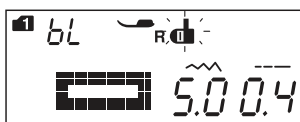
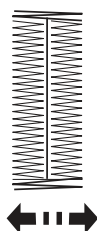
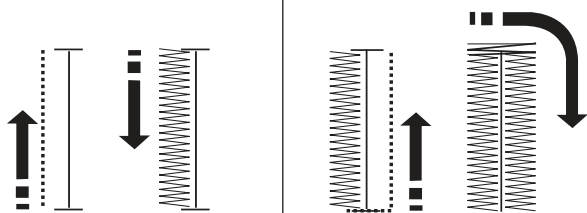

7

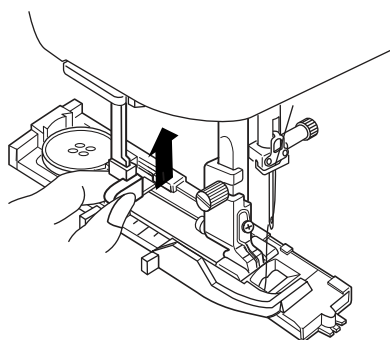

8

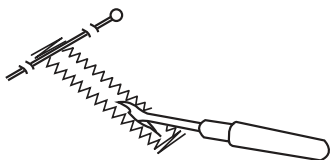

- 6 Gombíková dierka je ušitá automaticky v znázornenom poradí. Akonáhle je gombíková dierka dokončená, stroj sa automaticky zastaví s ihlou hore. Stlačte tlačidlo odstrihnutia nití a odstráňte látku.

Poznámka:

Ak začnete šiť bez spustenia gombíkovej páčky, na LCD obrazovke sa objaví varovanie a stroj sa po ušití niekoľkých stehov zastaví. Spustíte gombíkovú páčku a začnete znovu šiť.

- 7 Akonáhle dokončíte gombíkovú dierku, zatlačte gombíkovú páčku nahor čo najviac to pôjde.

- 8 Zapichnete špendlík pod zapošívacie stehy tak, aby sa predišlo prípadnému prerezaniu stehu. Prerežeme gombíkovú dierku páračikom. Pre očká použite prerážačku očiek alebo ostré nožnice.

Poznámka:

Pre vytvorenie pevnej a odolnej gombíkovej dierky ušite ďalšiu gombíkovú dierku cez tú predchádzajúcu. Akonáhle je gombíková dierka dokončená, jednoducho stlačte tlačidlo štart/stop znovu. Nezdvíhajte pätku alebo nerobte znovu voľbu vzoru. Stroj ušije gombíkovú dierku presne cez tú pôvodnú.

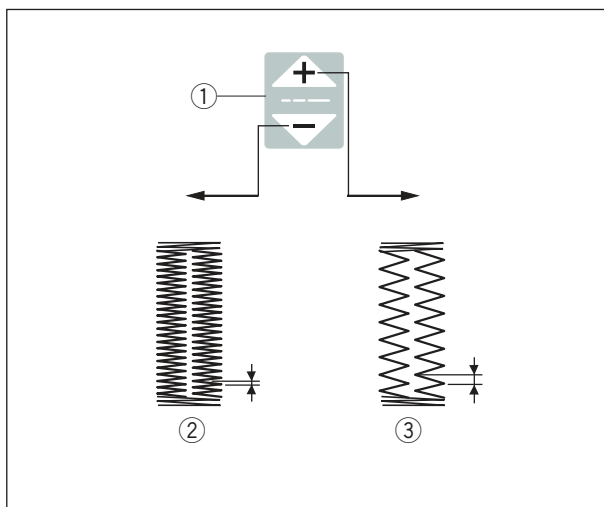
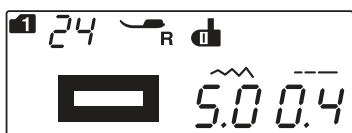
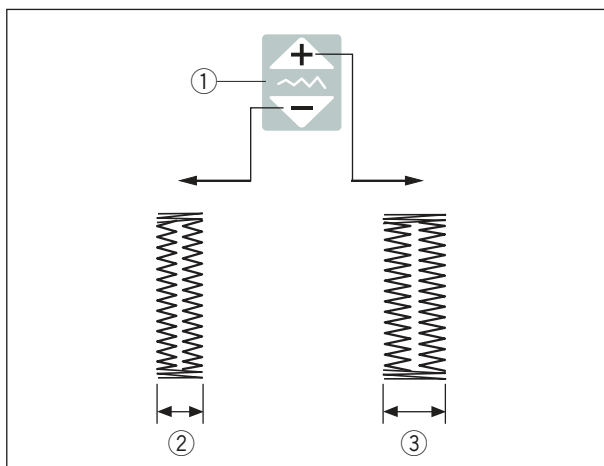
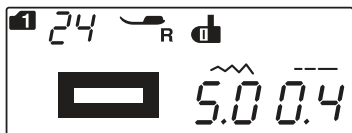

Manuálne nastavenie

Šírku gombíkovej dierky možno upraviť stlačením tlačidla pre nastavenie šírky stehu.

Stlačte “” znamienko na tlačidle pre nastavenie šírky stehu pre zvýšenie šírky stehu.

Stlačte “” znamienko na tlačidle pre nastavenie stehu pre zníženie šírky stehu.

- ① Tlačidlá pre nastavenie šírky stehu
- ② Užšia gombíková dierka
- ③ Širšia gombíková dierka

Poznámka:

Šírku gomb. dierky možno nastaviť v rozmedzí 2.5 do 7.0.

Upravenie hustoty stehu gombíkovej dierky Hustotu stehu gombíkovej dierky možno upraviť stlačením tlačidla pre nastavenie dĺžky stehu.

Stlačte “” znamienko na tlačidle pre nastavenie dĺžky stehu pre zníženie hustoty stehu gombíkovej dierky.

Stlačte “” znamienko na tlačidle pre nastavenie dĺžky stehu pre zvýšenie hustoty stehu gombíkovej dierky.

- ① Tlačidlá pre nastavenie dĺžky stehu
- ② Hustejšia gombíková dierka
- ③ Menej hustá gombíková dierka

Poznámka:

Hustotu stehu je možné nastaviť v rozmedzí od 0.2 do 0.8.

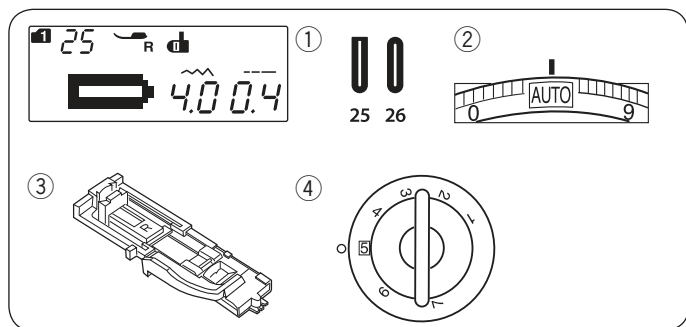

Gombíkové dierky s oblým koncom a na jemné látky

Nastavenie stroja

- ① Vzor: MÓD 1: 25, 26
- ② Napätie nite: AUTO
- ③ Prítlačná päťka: Automatická gomb. päťka R
- ④ Prítlak päťky: 5

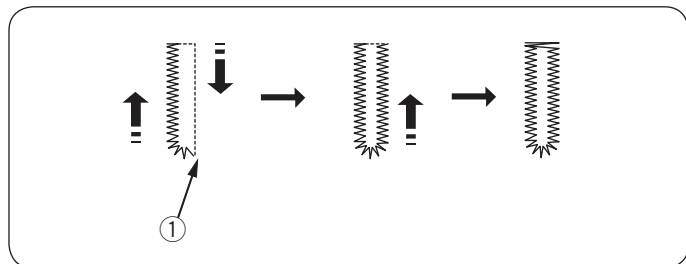

Postup šitia je rovnaký ako pri štvorhranej gombíkovej dierke (viď strany 40-42).

Stroj ušije gombíkovú dierku v nasledujúcom poradí.

- ① Počiatočný bod

Poznámka:

Šírku gomb. dierky je možné nastaviť od 2.5 do 5.5. Hustotu stehu je možné nastaviť od 0.2 do 0.8.

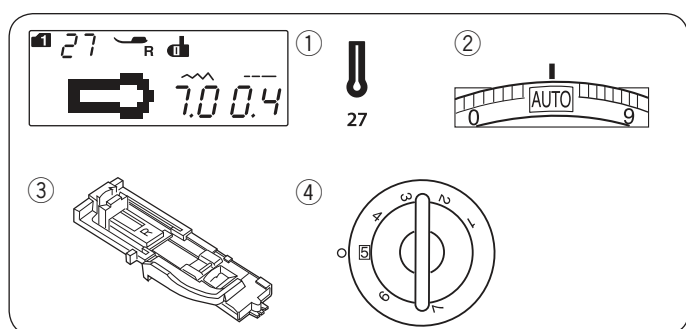

Kľúčová dierka

Nastavenie stroja

- ① Vzor: MÓD 1: 27
- ② Napätie nite: AUTO
- ③ Prítlačná päťka: Automatická gomb. päťka R
- ④ Prítlak päťky: 5

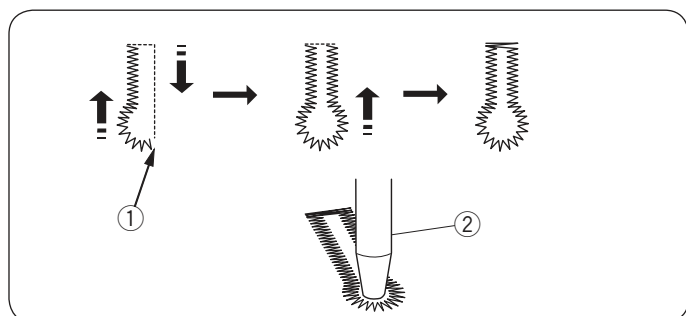

Postup šitia je rovnaký ako pri štvorhranej gombíkovej dierke (viď strany 40-42).

Stroj ušije gombíkovú dierku v nasledujúcom poradí.

Použite prerážačku očiek alebo ostré nožnice na očko.

- ① Počiatočný bod
- ② Prerážačka očiek

Poznámka:

Šírku gombíkovej dierky je možné nastaviť od 5.5 do 7.0. Hustotu stehu je možné nastaviť od 0.3 do 0.8.

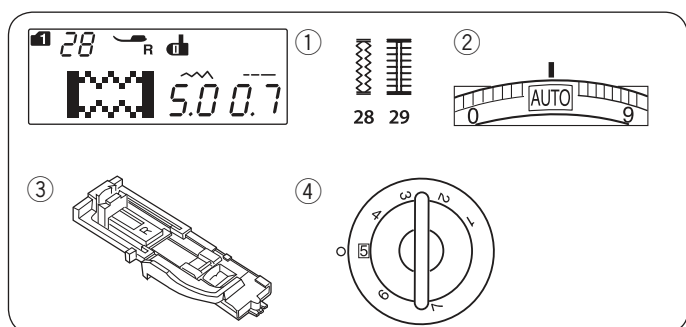

Strečové gombíkové dierky

Nastavenie stroja

- ① Vzor: MÓD 1: 28-29
- ② Napätie nite: AUTO
- ③ Prítlačná päťka: Automatická gomb. päťka R
- ④ Prítlak päťky: 5

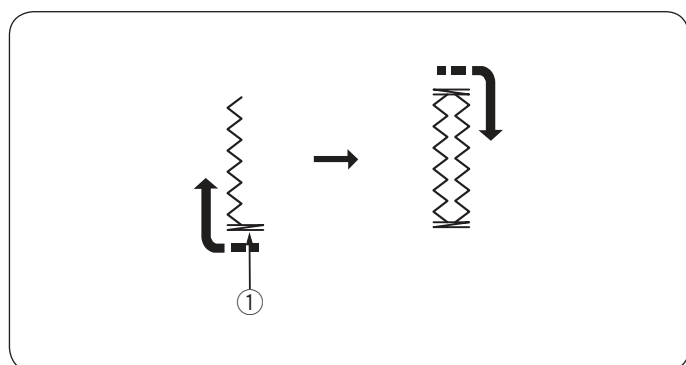

Postup šitia je rovnaký ako pri štvorhranej gombíkovej dierke (viď strany 40-42).

Stroj ušije gombíkovú dierku v nasledujúcom poradí.

- ① Počiatočný bod

Poznámka:

Šírku gombíkovej dierky je možné nastaviť od 2.5 do 7.0. Hustotu stehu je možné nastaviť od 0.5 do 1.0 pre vzor 28 (mód 1). 0.5 až 2.5 pre vzor 29 (mód 1). Ak nie sú obe strany gombíkovej dierky rovnomerné, upravte ich otočením kolieska pre vyrovnanie podávania (viď strana 72)

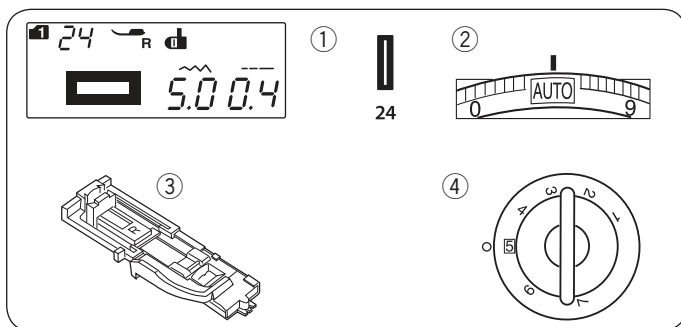

Kordová gombíková dierka

Nastavenie stroja

- | | |
|--------------------|---------------------------|
| ① Vzor: | MÓD 1: 24 |
| ② Napätie nite: | AUTO |
| ③ Prítlačná pätká: | Automatická gomb. pätká R |
| ④ Prítlak pätky: | 5 |

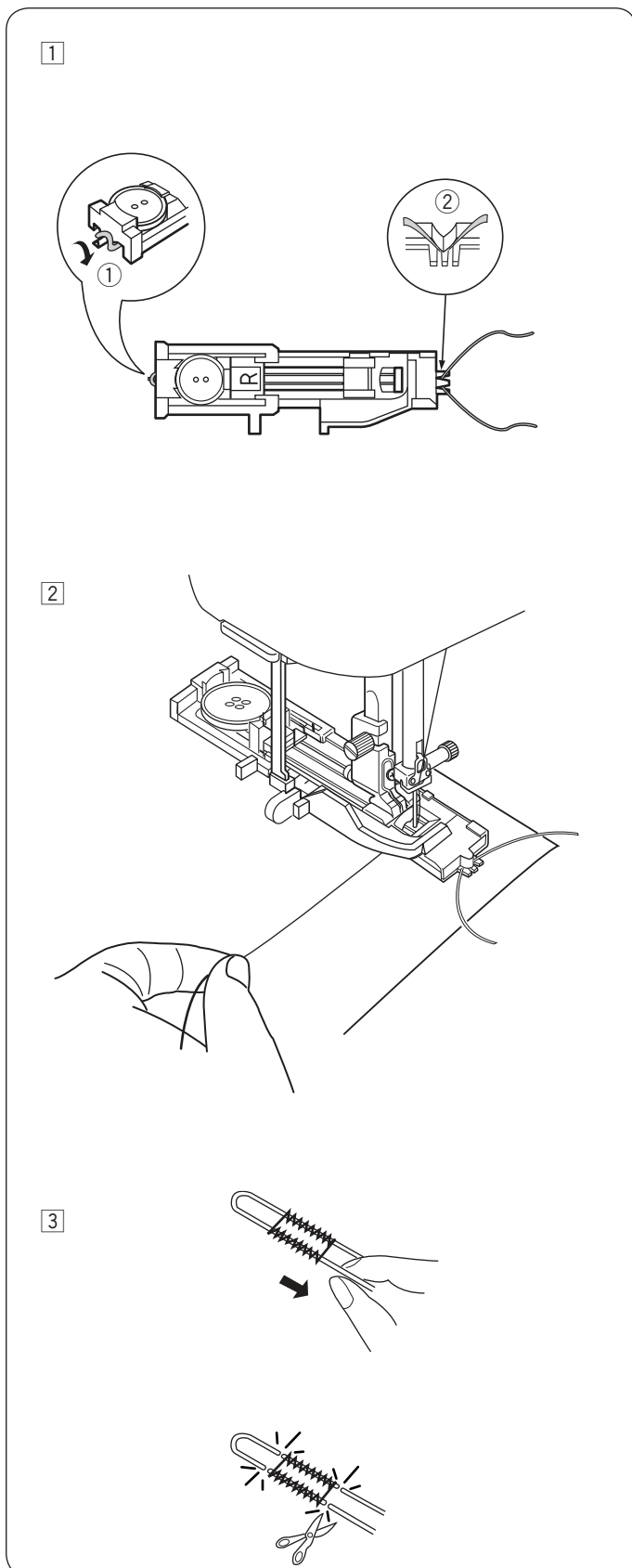

- ① Postupujte rovnako ako pri šití štvorhrannej gombíkovej dierky. Nastavte šírku stehu tak, aby zodpovedala hrúbke použitého kordu. So zdvihnutou gombíkovou pätkou zaháknite kord za výbežok ① v zadnej časti gombíkovej pätky. Vytiahnite konce smerom k sebe pod pätkou, ponechajte voľnú prednú časť pred pätkou. Zaháknite kord do vidličiek ② v prednej časti automatickej gombíkovej pätky pre ich pevné zafixovanie. Spustite ihlu do látky do bodu, odkiaľ chcete začať šiť.

① Výbežok

② Vidličky

- ② Spustite gombíkovú páčku. Vytiahnite hornú niť ľahko vľavo. Spustite stroj a ušite gombíkovú dierku. Každá z častí gombíkovej dierky bude šitá cez kord. Odstráňte látku zo stroja a odstrihnite iba nite.

- ③ Zatiahnite za konce kordu a utiahnite ich. Každý z koncov kordu navlečte do ihly na ručné šitie. Potom pretiahnite oba konce na rubovú stranu odevu a zaviažte.

Poznámka:

Odstrihnite kord na oboch koncoch, ak je pristehovaný k látke a nie je možné zaňho zatiahnuť.

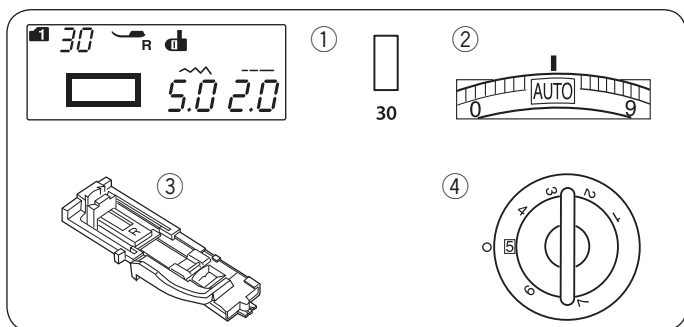

Manžetová gombíková dierka Nastavenie stroja

- | | |
|--------------------|---------------------------|
| ① Vzor: | MÓD 1: 30 |
| ② Napätie nite: | AUTO |
| ③ Prítlačná päťka: | Automatická gomb. päťka R |
| ④ Prítlak päťky: | 5 |

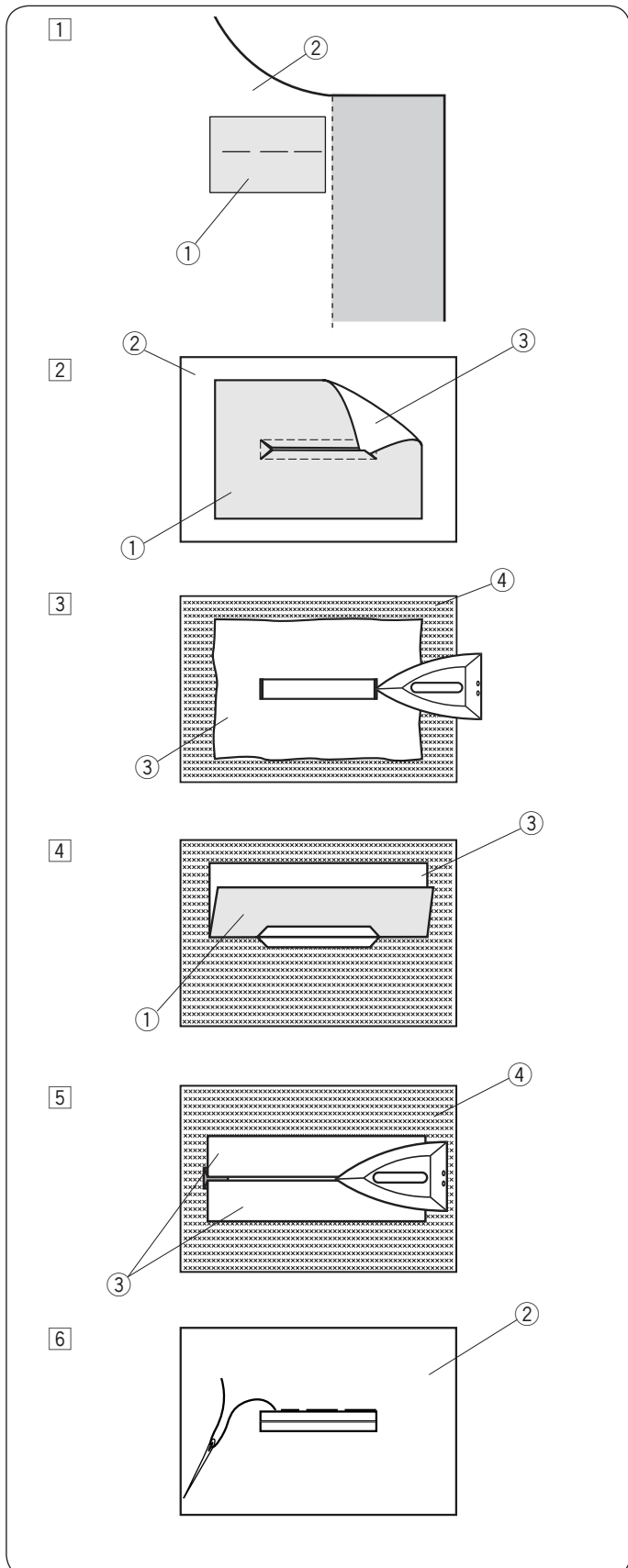

Manžetová gombíková dierka je tvorená prišitím prúžku či časti látky ku gombíkovej dierke. Tieto gombíkové dierky sú vhodné najmä pre obleky a iné odevy, nie sú však vhodné pre jemné látky, kde by mohla byť viditeľná podkladová látka alebo by mohla vytvárať vypukliny .

- 1 Pristehujte podkladovú látku k odevu lícovými stranami k sebe.
 - ① Rubová strana podkladu
 - ② Lícová strana odevu
- 2 Zvoľte vzor 30 (mód 1) .
Ušite manžetovú gombíkovú dierku na obe látky súčasne. Prestrihnite otvor gombíkovej dierky podľa obrázku, potom vytiahnite podkladovú látku vytvoreným otvorom na druhú stranu.
 - ① Rubová strana podkladovej látky
 - ② Lícová strana odevu
 - ③ Lícová strana podkladovej látky
- 3 Pretiahnite podkladovú látku, kým jej líčna strana nie je viditeľná. Použite žehličku pre prežehlenie oboch koncov rohov.
 - ③ Lícová strana podkladovej látky
 - ④ Rubová strana odevu
- 4 Preložte každú zo strán podkladovej látky a vytvarujte časti gombíkovej dierky.
 - ① Rubová strana podkladovej látky
 - ③ Lícová strana podkladovej látky
- 5 Prejdite oba záhyby žehličkou.
 - ③ Lícová strana podkladovej látky
 - ④ Rubová strana odevu
- 6 Pristehujte obe hrany švu ihlou na ručné šitie.
 - ② Lícová strana odevu

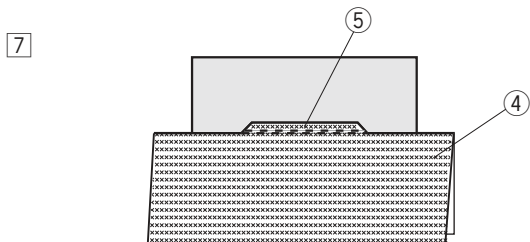

- 7 Preložte látku odevu na džítku, prešite dozadu a znovu dopredu vedľa pôvodného švu pre zaistenie oboch častí podkladovej látky.

- ④ Rubová strana podkladovej látky
- ⑤ Šitie dozadu a vpred

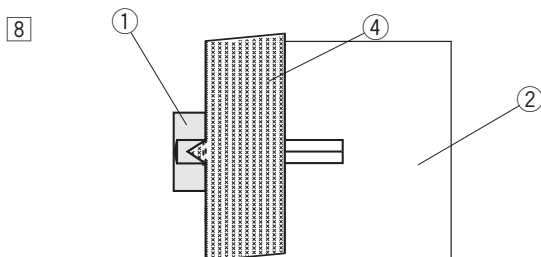

- 8 Preložte konce látky odevu a prešite dozadu a vpred trikrát cez trojuholníkový koniec.

- ① Rubová strana podkladovej látky
- ② Lícová strana odevu
- ④ Rubová strana odevu.

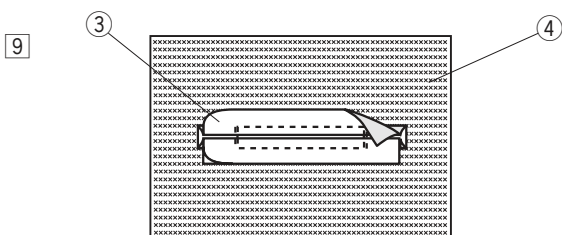

- 9 Podklad je treba odstrihnúť 1 až 1.5 cm (7/16" - 5/8") od otvoru gombíkovej dierky. Rohy odstrihnite do guľata, viď obrázok.

- ③ Lícová strana podkladovej látky
- ④ Rubová strana odevu

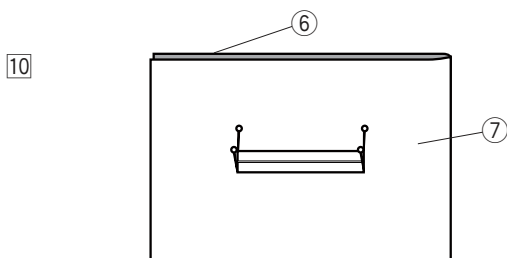

- 10 Priložte lemovku na rubovú stranu odevu. Vyznačte 4 rohy pomocou špendlíkov, viď obrázok.

- ⑥ Lemovka
- ⑦ Odev

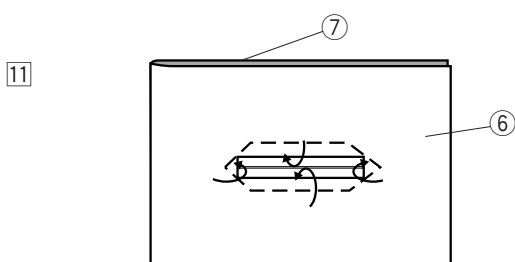

- 11 Pretočte všetky vrstvy a prestrihnite otvor gombíkovej dierky na lemovke rovnako, ako v kroku 2. 4 špendlíky vám naznačia rohy. Preložte späť každú z častí medzi lemovkou a podkladovou látkou.

- ⑥ Lemovka
- ⑦ Odev

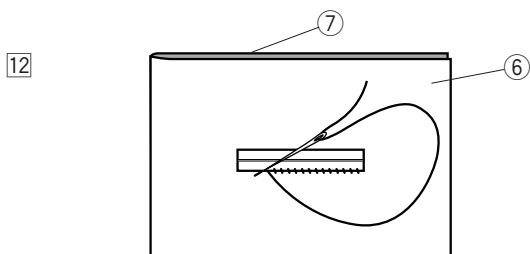

- 12 Prešite okolo otvoru gombíkovej dierky ihlou na ručné šitie, viď obrázok.

- ⑥ Lemovka
- ⑦ Odev

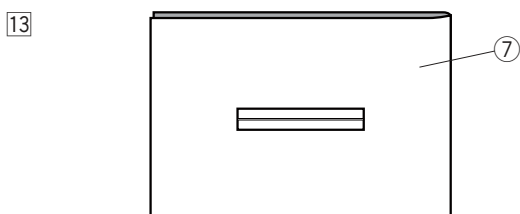

- 13 Gombíková dierka je dokončená
- ⑦ Lícová strana odevu

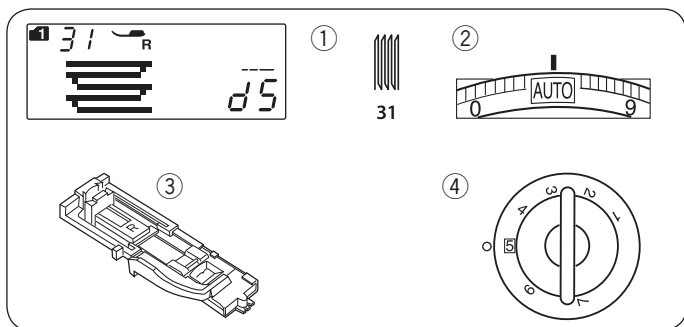

Plátanie

Nastavenie stroja

- | | |
|--------------------|---------------------------|
| ① Vzor: | MÓD 1: 31 |
| ② Napätie nite: | AUTO |
| ③ Prítlačná pätko: | Automatická gomb. pätko R |
| ④ Prítlak pätky: | 5 |

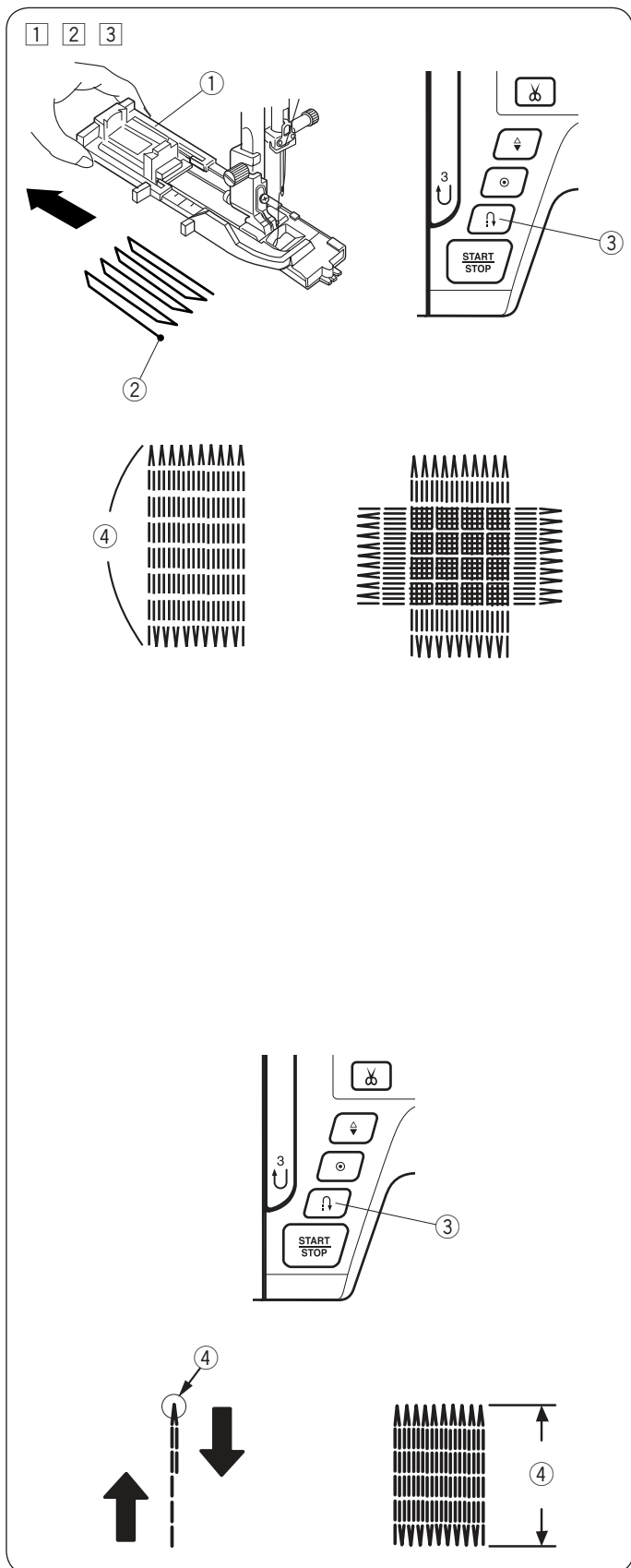

- 1 Nasadíte automatickú gomb. pätko R a úplne odstráňte držiak gombíkov. Umiestnite látku pod pätko a spustíte ihlu do bodu, odkiaľ chcete začať šiť. Spustíte prítlačnú pätko.

- ① Držiak gombíkov
- ② Počiatočný bod

- 2 Spustíte stroj a ušité požadovanú dĺžku plátania, potom stlačíte tlačidlo spätného chodu. Tým nastavíte dĺžku plátania. Pokračujte v šití, kým sa stroj nezastaví sám.

- ③ Tlačidlo spätného chodu
- ④ Požadovaná dĺžka

- 3 Ušité ďalšiu vrstvu plátacích stehov cez prvý stehy v pravom uhle, pozri obrázok.

Poznámka:

Maximálna dĺžka plátacích stehov je 2 cm (3/4") a maximálna šírka stehu je 0.9 cm (3/8").

Šitie plátacích stehov rovnakej veľkosti

Jednoducho spustíte stroj pre ušitie ďalších plátacích stehov v rovnakej veľkosti. Pre ušitie stehu inej veľkosti stlačíte tlačidlo pamäti.

Šitie kratších plátacích stehov

Prvú radu ušité v požadovanej dĺžke a zastavte stroj. Stlačíte tlačidlo spätného chodu a znova spustíte stroj. Stroj došije zostávajúcu časť plátacích stehov a automaticky sa zastaví.

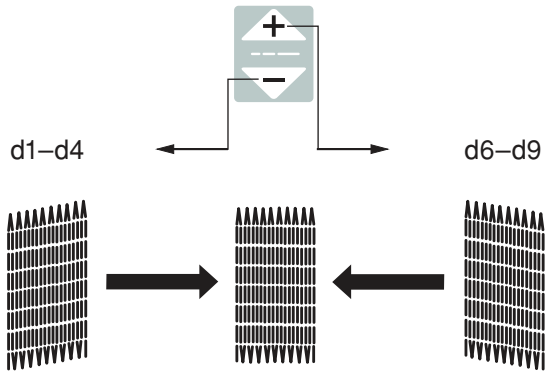
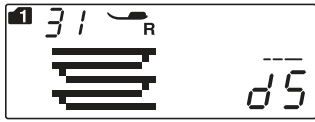

Nastavenie pravidelnosti plátacích stehov

Nepravidelnosť plátacích stehov sa dá upraviť stlačením tlačidiel “+” či “-” pre nastavenie dĺžky stehov. Ak je ľavý roh nižšie, než pravá strana stehu, stlačte “-” tlačidlo pre jeho upravenie, a naopak.

Poznámka:

Pravidelnosť je možné upraviť v rozmedzí od d1 do d9 (prednastavená hodnota je d5).

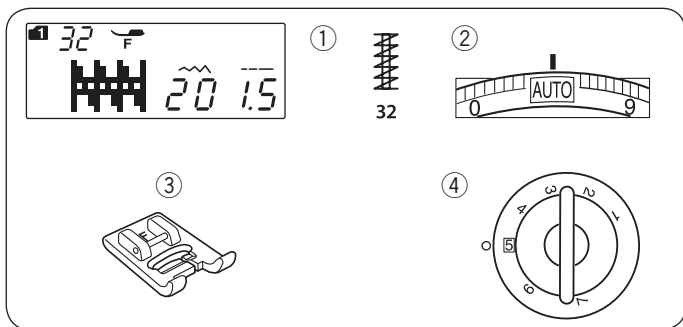

Ryglovanie Nastavenie stroja

- | | |
|--------------------|---------------------------|
| ① Vzor: | MÓD 1: 32 |
| ② Napätie nite: | AUTO |
| ③ Prítlačná pätká: | Pätka pre saténový steh F |
| ④ Prítlak pätky: | 5 |

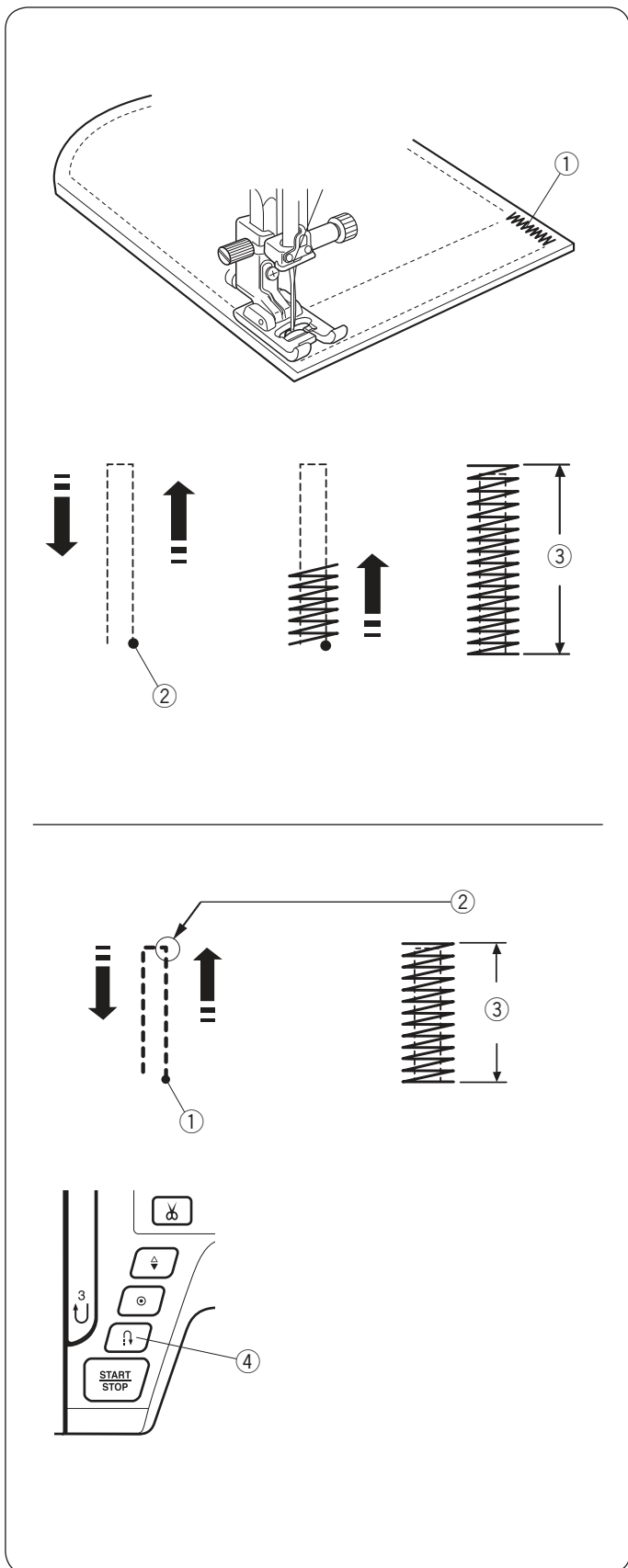

Ryglovanie sa používa pre zaistenie vreciek, švu v rozkroku, pútok v páse, a pod, tam, kde je potrebná vysoká odolnosť stehov.

Šitie

Spustíte ihlu do počiatočného bodu šitia. Spustíte pätku a šíte, kým sa stroj automaticky nezastaví. Stroj ušije ryglovanie dlhé 1.5 cm (9/16") úplne automaticky.

- ① Ryglovanie
- ② Počiatočný bod
- ③ 1.5 cm (9/16")

Šitie kratšieho ryglovacieho stehu

Pre ušitie kratšieho ryglovacieho stehu ako 1.5 cm (9/16"), najprv zastavte stroj po ušití požadovanej dĺžky a potom stlačte tlačidlo spätného chodu. Požadovaná dĺžka bola nastavená.

Spustíte stroj a pokračujte v šití, kým sa stroj automaticky nezastaví.

- ① Počiatočný bod
- ② Požadovaná dĺžka
- ③ Dĺžka ryglovania
- ④ Tlačidlo spätného chodu

Šitie ryglovacieho stehu v rovnakej veľkosti

Pre ušitie ďalšieho ryglovacieho stehu v rovnakej veľkosti jednoducho spustíte stroj a ten sa po dokončení vzoru automaticky zastaví.

Šitie ryglovacieho stehu v inej veľkosti

Pre ušitie ďalšieho ryglovacieho stehu inej veľkosti stlačte tlačidlo pamäti pre uloženie novej veľkosti a začnite šiť od začiatku.

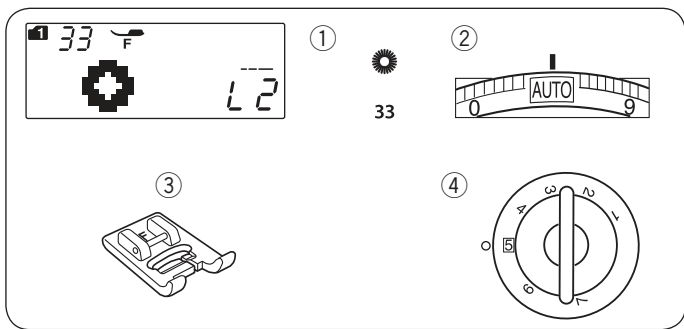

Očko

Nastavenie stroja

- | | |
|--------------------|---------------------------|
| ① Vzor: | MÓD 1: 33 |
| ② Napätie nite: | AUTO |
| ③ Prítlačná pätká: | Pätka pre saténový steh F |
| ④ Prítlak pätky: | 5 |

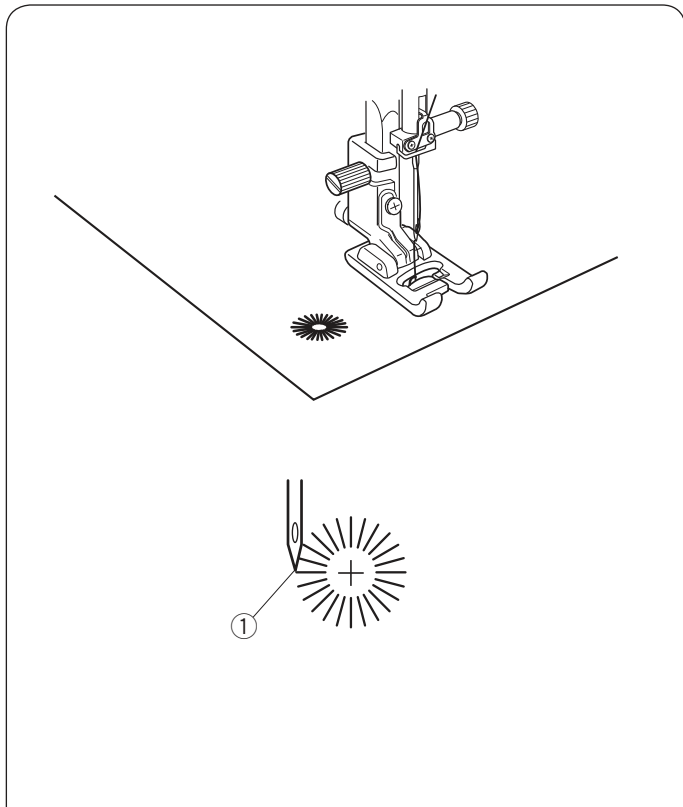

Očko sa používa napríklad na dierky v opasku, atď.

Šitie

Šíte, kým sa stroj automaticky nezastaví. Otvorte očko prerážačkou alebo ostrými nožničkami.

- ① Počiatkový bod

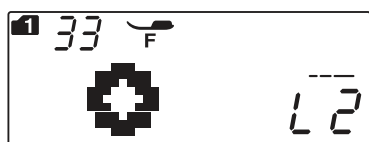

Upravenie tvaru očka

Upravte tvar očka nasledujúcim spôsobom:

Ak sa očko roztvára, stlačte znamienko na tlačidle pre úpravu dĺžky stehu.

Ak sa pokrýva, stlačte znamienko na tlačidle pre úpravu dĺžky stehu.

- ① Očko sa roztvára
② Stehy očka sa pokrývajú

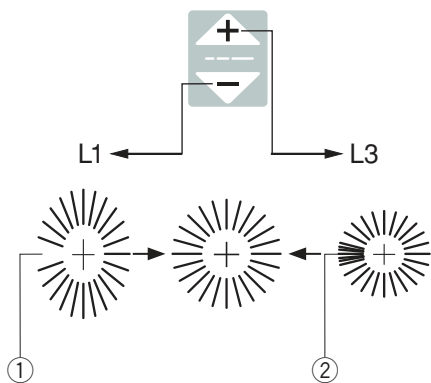

Poznámka:

Tvar očka je možné nastaviť v rozmedzí od L1 do L3 (prednastavená hodnota je L2)

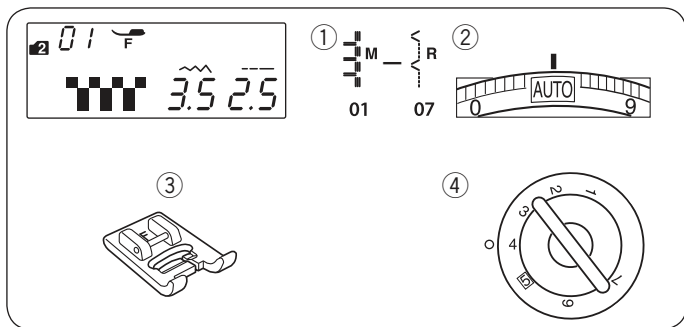

Dekoratívne stehy

Aplikácie

Nastavenie stroja

- | | |
|--------------------|---------------------------|
| ① Vzor: | MÓD 2: 01-07 |
| ② Napätie nite: | AUTO |
| ③ Prítlačná pätká: | Pätká pre saténový steh F |
| ④ Prítlak pätky: | 4 |

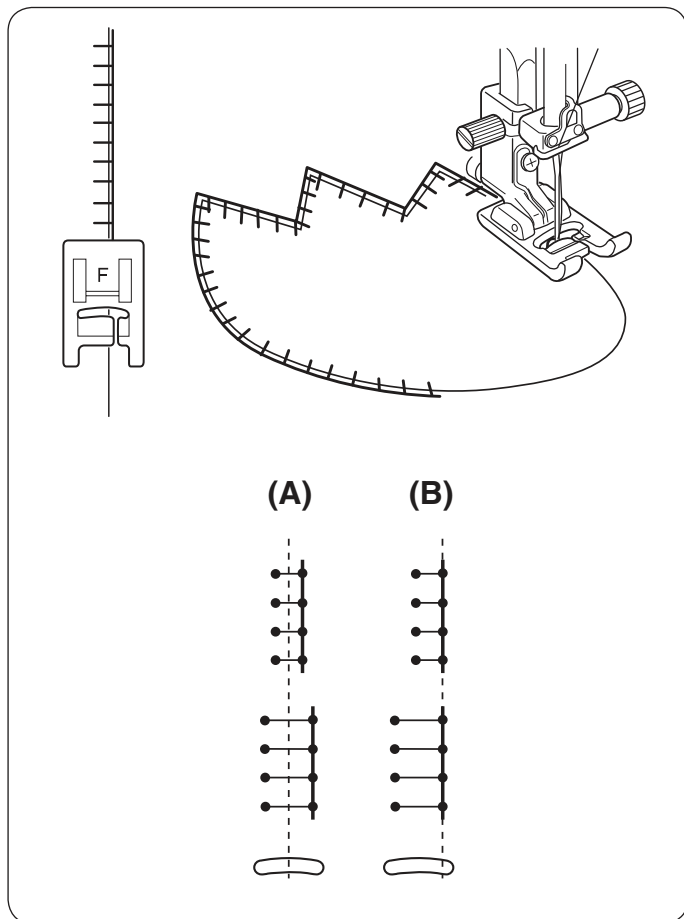

Umiestnite aplikáciu na látku a pristehujte ju na miesto alebo použite dočasné lepidlo pre jej zafixovanie. Ved'te látku tak, aby ihla prechádzala aplikáciou vľavo a vpravo iba látkou, vid' obrázok.

(A): Vzory číslo 01, 02 a 05 (mód 2) majú pevný stred ihly v centrálnej polohe. Šírka stehu sa mení symetricky.

(B): Vzory číslo 03, 04, 06, a 07 (mód 2) majú pevnú pravú polohu ihly. Ak zmeníte šírku stehu, zmení sa poloha ihly naľavo.

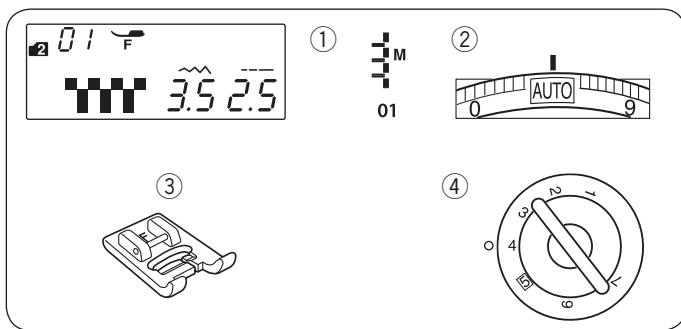

Strapkanie Nastavenie stroja

- | | |
|--------------------|---------------------------|
| ① Vzor: | MÓD 2: 01 |
| ② Napätie nite: | AUTO |
| ③ Prítlačná pätká: | Pätka pre saténový steh F |
| ④ Prítlak pätky: | 4 |

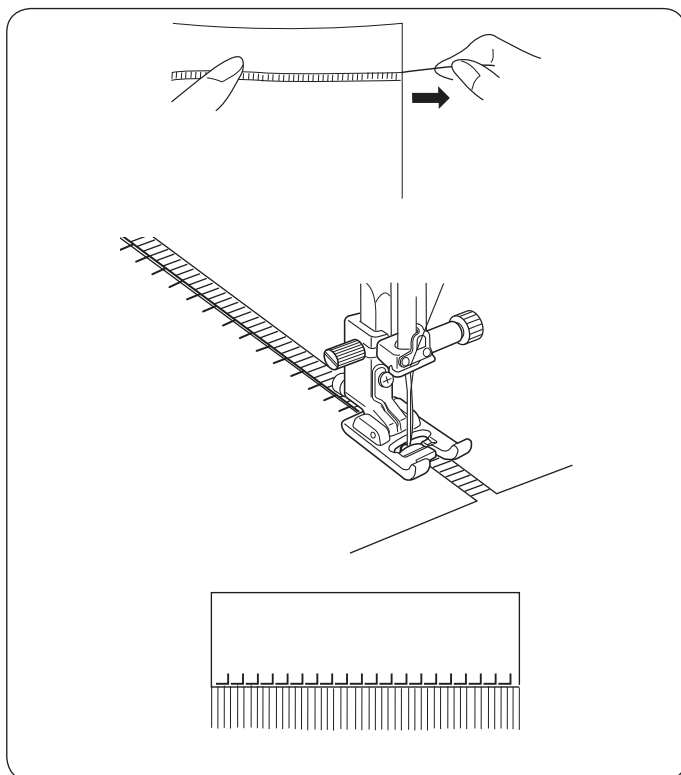

Strapkanie dodáva vášmu projektu špeciálny efekt - používa sa na príklad na obrusy, šály a pod. Zvoľte pevnú, tkanú látku, ktorá sa ľahko rozstrapkáva. Opatrne nastrihnite látku po nitke. Odstráňte jednu radu nite v mieste, kde chcete začať strapkanie.

Ušite ľavú stranu tak, aby stehy po pravej ruke prechádzali otvoreným priestorom.

Odstráňte všetky prebytočné vlákna umiestnené vpravo od stehu a vytvorte strapkanie.

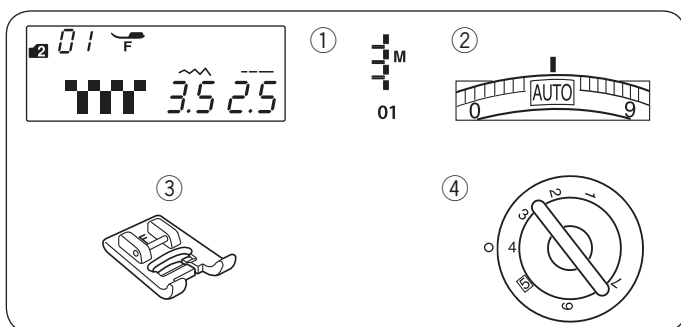

Ažurový vzor Nastavenie stroja

- | | |
|--------------------|---------------------------|
| ① Vzor: | MÓD 2: 01 |
| ② Napätie nite: | AUTO |
| ③ Prítlačná pätká: | Pätka pre saténový steh F |
| ④ Prítlak pätky: | 4 |

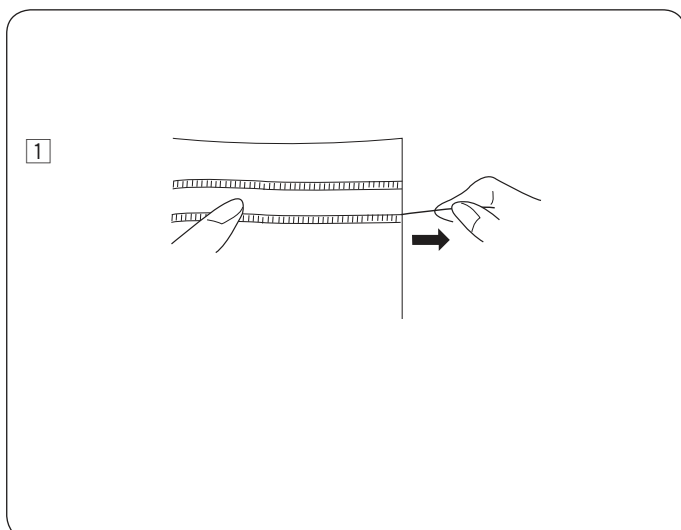

Ažurový vzor sa vytvára rovnakým spôsobom ako strapkanie. Zvoľte pevnú, tkanú látku ako je plátno, kde možno ľahko párať jednotlivé nite.

- ① Opatrne nastrihnite látku po nitke. Nastavte si šírku ažurového vzoru a odstráňte jednu radu nití pri každom konci.

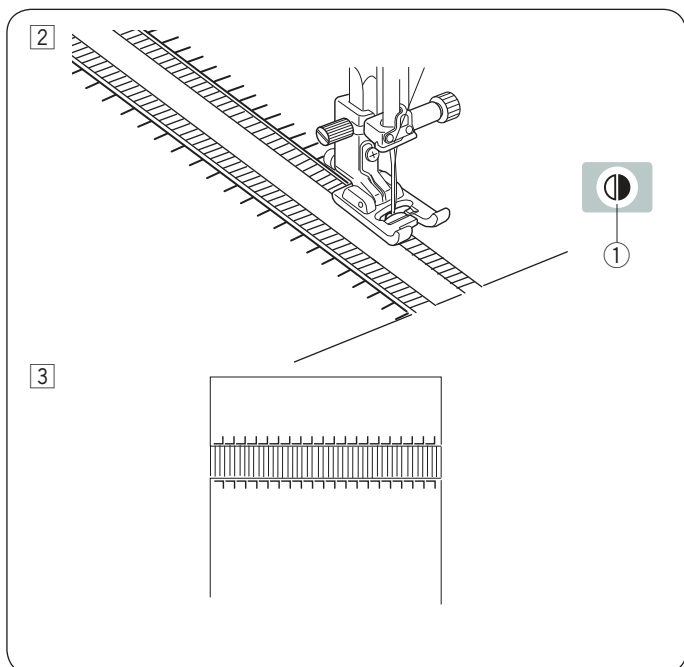

2 Ušite ľavú stranu, vedzte látku tak, aby stehy po pravej ruke prechádzali voľným priestorom. Po došití ľavej strany stlačte tlačidlo zrkadlového zobrazenia stehu. Ušite ďalšiu stranu (pozri stranu 68 pre zrkadlové zobrazenie stehu) .

1 Tlačidlo zrkadlového zobrazenia stehu

3 Odstráňte radu nití v látke medzi stehmi.

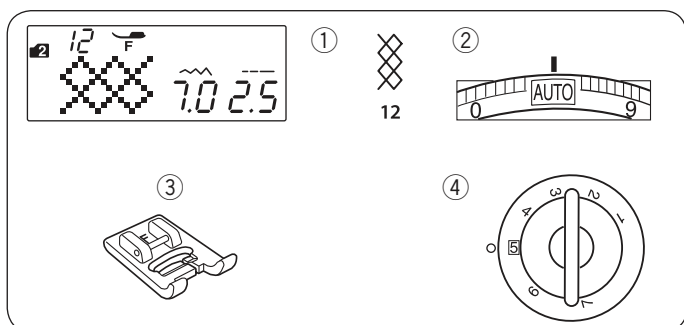

Naberanie Nastavenie stroja

1 Vzor: MÓD 2: 12
2 Napätie nite: AUTO
3 Prítlačná pätká: Pätká pre saténový steh F
4 Prítlak pätky: 5

* Vzory stehu  tiež možno použiť (mód 2).

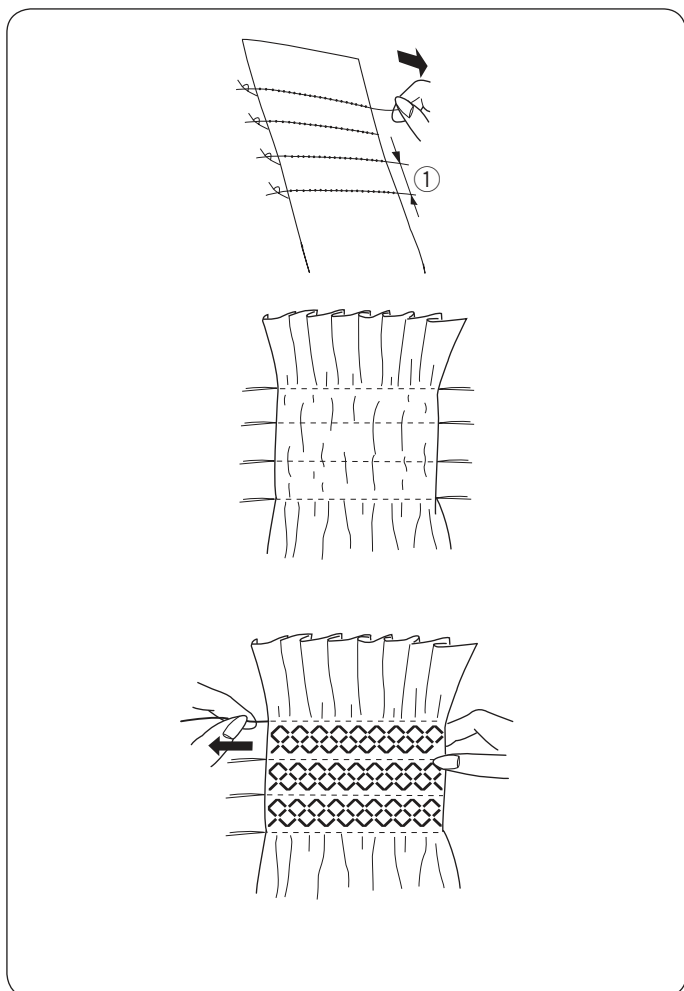

Zvoľte ľahký materiál, ako je batist, umelý hodváb, a pod. Odstrihnite trojnásobnú dĺžku než je plánovaný projekt.

Ušite rady rovných stehov 1cm (3/8") od seba s dĺžkou stehu "5.0" a napätím hornej nite na "1" medzi oblasťami, ktorú chcete naberáť.

1 1 cm (3/8")

Pri jednej strane zviažte nite k sebe. Na druhom konci zatiahnete za spodnú niť a vytvorte naberanie.

Poznámka:

Vytiahnite spodnú niť asi 10 cm(4") pod a za pätkou pred začatím šitia.

Použite orez nití na bočnej strane čelného krytu.

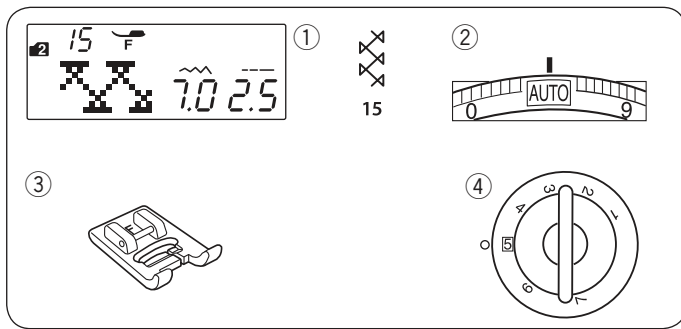

Zvoľte naberací steh a vráťte napätie nite na "AUTO". Šite naberacie stehy medzi radami rovných stehov.

Vypárajte rovné stehy.



Fagotový steh Nastavenie stroja

- ① Vzor: MÓD 2: 15
 ② Napätie nite: AUTO
 ③ Prítlačná päťka: Päťka pre saténový steh F
 ④ Prítlak päťky: 5

* Vzory stehu (mód 1)  (mód 2)  možno tiež použiť 16 16 44

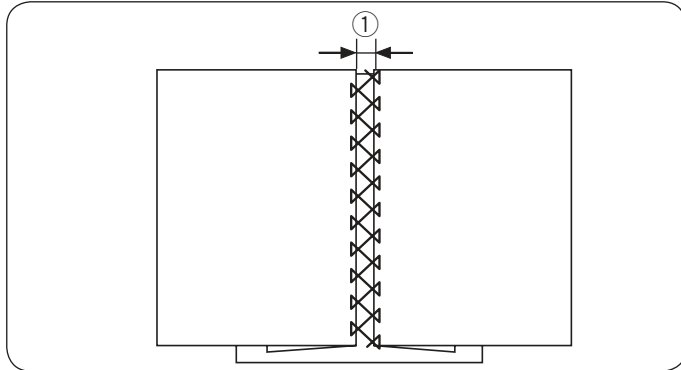

Použite tento steh pre zošitie dvoch častí látky a vytvorenie vzhľadu otvorenej práce a dodanie zaujímavého efektu.

Preložte každú z látok asi 1.5 cm (5/8") a prežehlite. Prišpendlite obe hrany (3/16") k odtrhávacej výstuhe vo vzdialenosti 0.5 cm od seba.

① 0.5 cm (3/16")

Šite pomaly a vedte látku tak, aby ihla zachytávala hranu záhybu na oboch stranách. Po dokončení šitia odtrhnite papier.

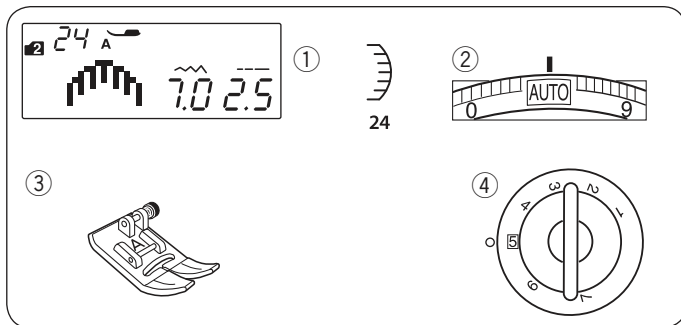

Vrúbkovanie Nastavenie stroja

- ① Vzor: MÓD 2: 24
 ② Napätie nite: AUTO
 ③ Prítlačná päťka: Cikcak päťka A
 ④ Prítlak päťky: 5

* Vzor stehu:  od (mód 2) je možno tiež použiť. 34

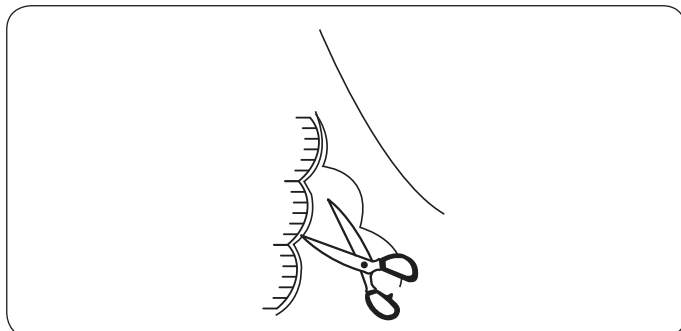

Ušite vrúbkovaný steh 1 cm (3/8 ") od hrany látky. odstrihnete presah v blízkosti stehu, postupujte opatrne, nech nedôjde k poškodeniu stehu.

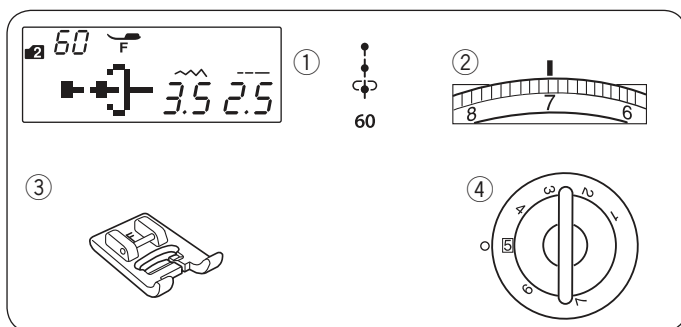

Francúzske uzlíky Nastavenie stroja

- ① Vzor: MÓD 2: 60
 ② Napätie nite: 5-8
 ③ Prítlačná päťka: Päťka pre saténový steh F
 ④ Prítlak päťky: 5

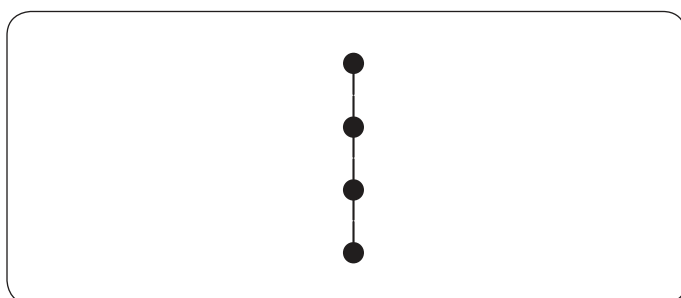

Zvýšte napätie hornej nite na hodnotu 5-8.

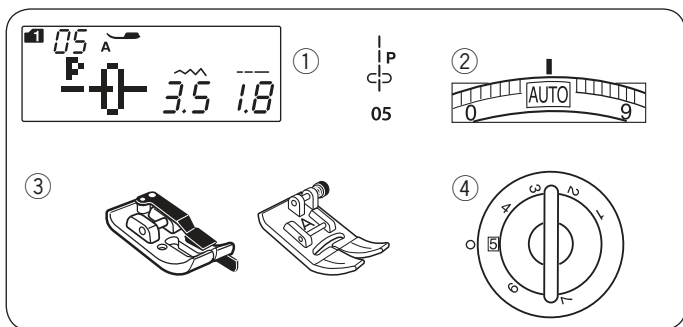

Patchworkové zošívanie Nastavenie stroja

- ① Vzor: MÓD 1: 05
- ② Napätie nite: AUTO
- ③ Prítlačná pätko: 1/4" pätko s vodičom O alebo Cickak pätko A
- ④ Prítlak patky: 5

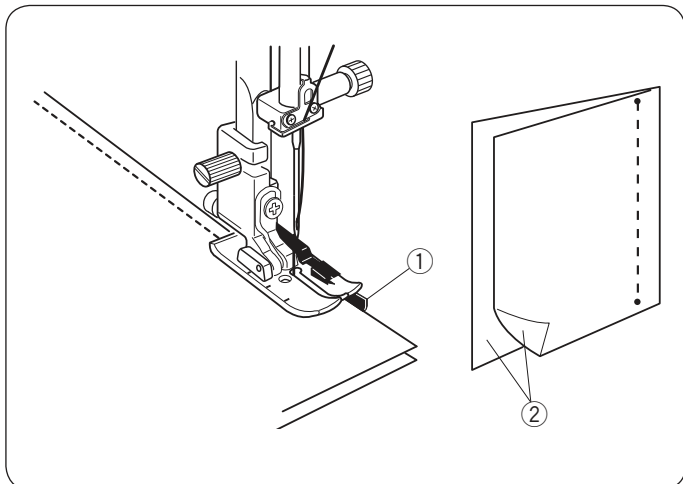

Patchworkové zošívanie

Zvoľte vzor 05 (mód 1).
Priložte lícovými stranami k seba obe časti látok. Šite zatiaľ čo vediete šev pozdĺž vodiča na pätke, aby ste zachovali konštantný švový prídavok 1/4".

- ① Vodič
- ② Lícové strany látok

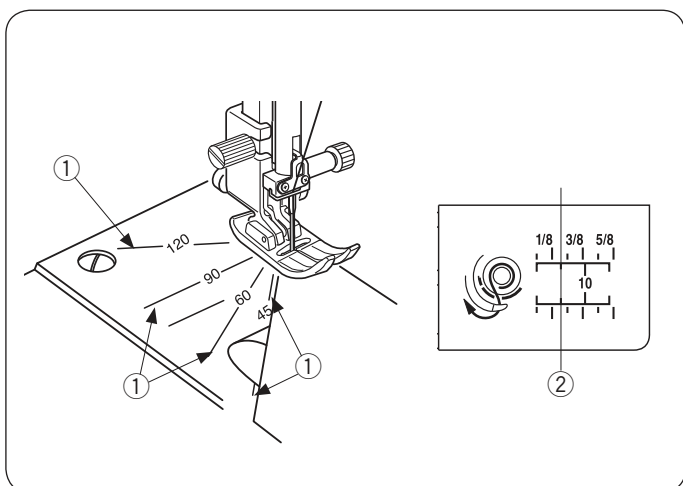

Stupnica uhlov na stehovej doske

Jednotlivé patchworkové diely je možné jednoducho zošívať, bez nutnosti vyznačenia s použitím stupnice uhla na stehovej doske. Uhly sú vyznačené v 45, 60, 90 a 120 stupňoch. Zrovnejte hranu látky pozdĺž 1/4" švovej vodiacej línie.

- ① Stupnice úhlů
- ② 1/4" švová vodič línie

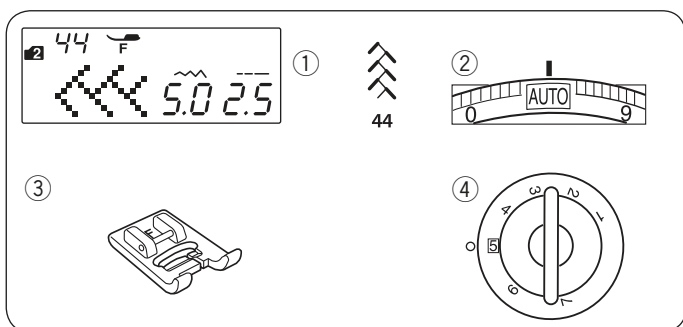

Patchwork Nastavenie stroja

- ① Vzor: MÓD 2: 44
- ② Napätie nite: AUTO
- ③ Prítlačná pätko: Pätko pre saténový steh F
- ④ Prítlak patky: 5

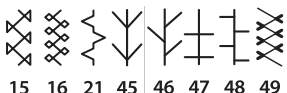
* Vzory stehov:  (mód 2) možo tiež použiť.

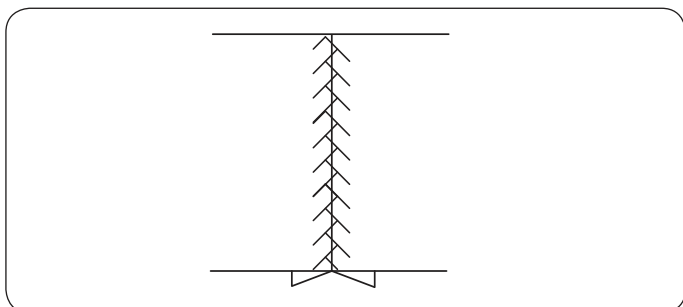

Roztvorte šev lícovými stranami nahor a šite patchworkový steh pozdĺž švovej línie, vid' obrázok.

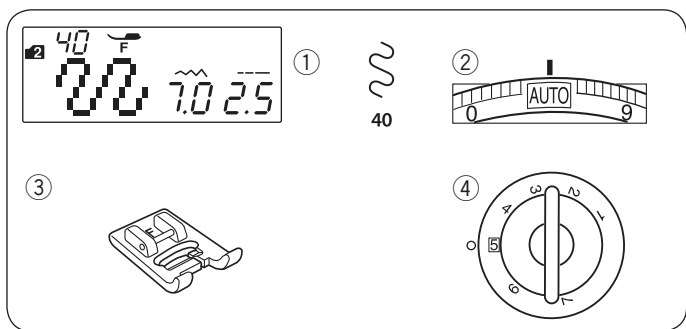

Stippling Nastavenie stroja

- ① Vzor: MÓD 2: 40
- ② Napätie nite: AUTO
- ③ Prítlačná päťka: Päťka pre saténový steh F
- ④ Prítlak päťky: 5

* Vzory stehov:  (mód 2) možno tiež použiť
41 42

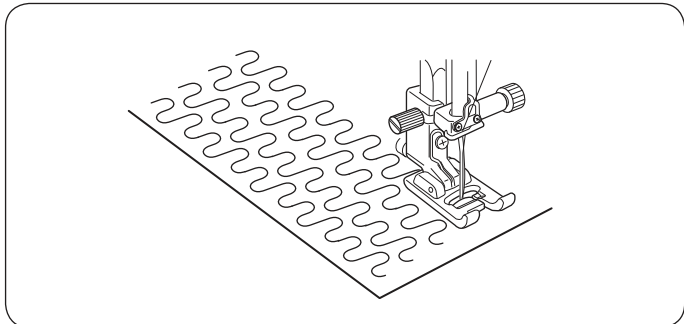

Predprogramovaný stippling steh je rýchly a jednoduchý spôsob pre prequiltovanie malých oblastí. Vložte jednotlivé vrstvy projektu a šite.

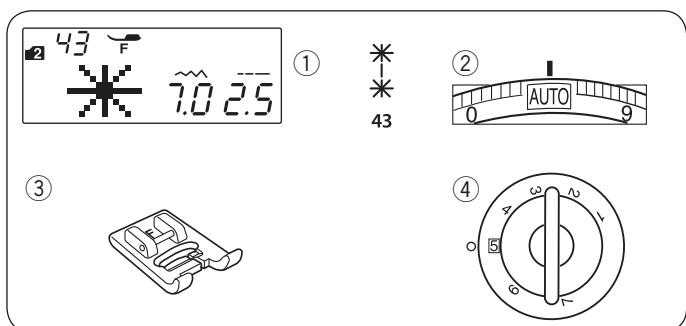

Svorkový steh Nastavenie stroja

- ① Vzor: MÓD 2: 43
- ② Napätie nite: AUTO
- ③ Prítlačná päťka: Päťka pre saténový steh F
- ④ Prítlak päťky: 5

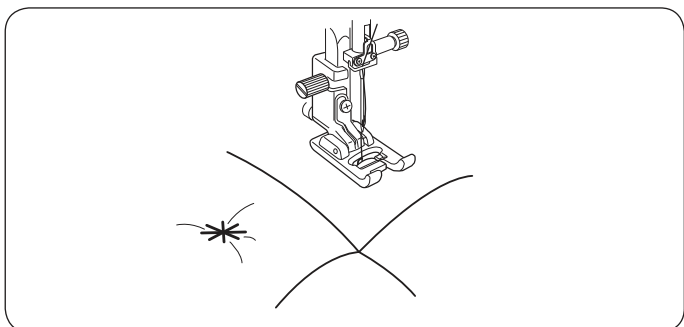

Spojiť jednotlivé vrstvy quiltu môžete veľmi jednoducho s použitím svorkového stehu. Zvoľte vzor stehu 43 (mód 2). Stlačte tlačidlo pamäte. Zvoľte zaistovací steh (vzor 89 (mód 2)). Stlačte tlačidlo pamäti. Začnite šiť. Stroj ušije svorkový steh, zaistovací steh a potom sa automaticky zastaví.

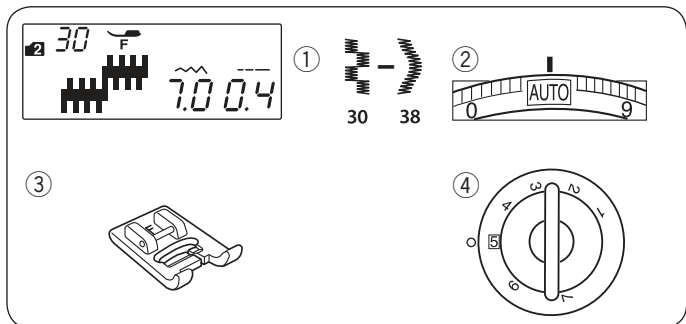

Saténové stehy Nastavenie stroja

- ① Vzor: MÓD 2: 30–38
- ② Napätie nite: AUTO
- ③ Prítlačná päťka: Päťka pre saténový steh F
- ④ Prítlak päťky: 5

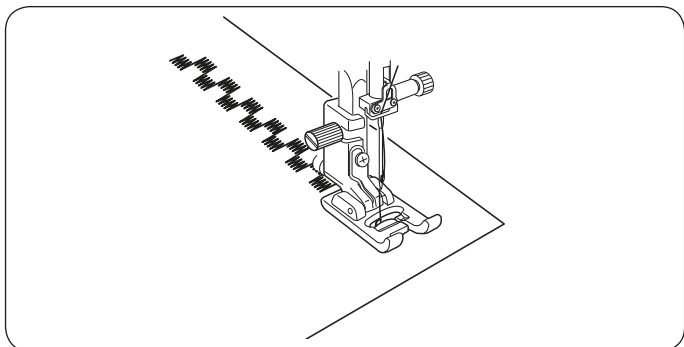

Pre delikátny vzhľad na látkach ako sú šifón, hodváb a pod., použite jednu vrstvu odtrhávacej výstuhy.

Mód 1

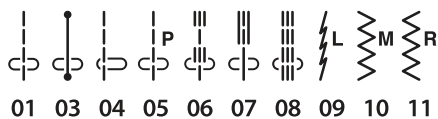

Mode 2

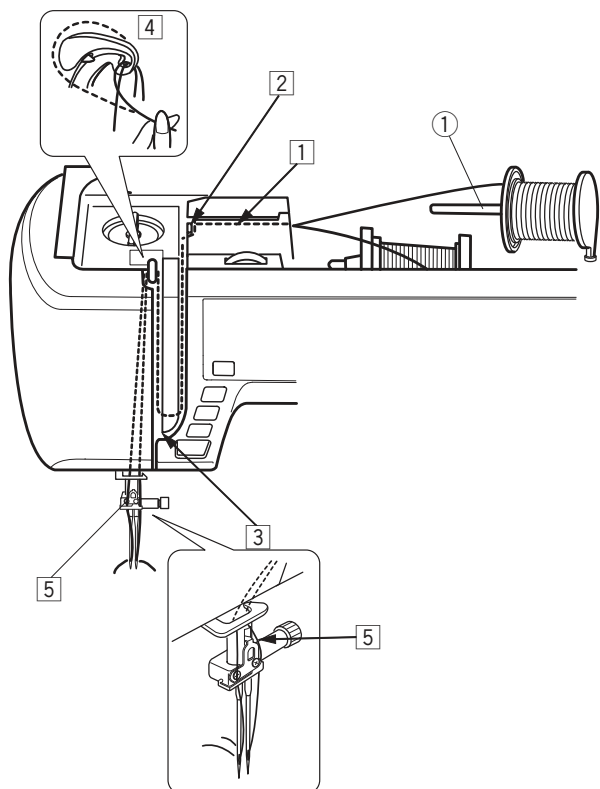
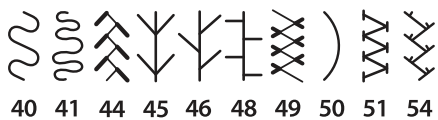
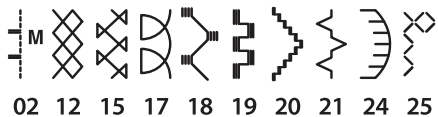

Šitie dvojihlou

Úžitkové stehy a dekoratívne stehy znázornené vľavo možno šiť dvojihlou.

Vymeňte ihlu za dvojihlu, ktorá je súčasťou štandardného príslušenstva.

! Upozornenie:

Pred výmenou ihly vypnite hlavný vypínač stroja. Nepoužívajte iné dvojihly než tie, ktoré s doporučené výrobcom, mohlo by dôjsť k poškodeniu stehovej dosky, pätky alebo chápača.

Zasuňte prídavný kolík na cievku do otvoru vedľa horizontálneho kolíka na cievku.

Nasaďte cievku nite na prídavný kolík a zafixujte ju držiakom cievky.

① Prídavný kolík na cievku

Vytiahnite nite z oboch cievok a navlečte ich v bodoch od ① do ⑤.

Uistite sa, že nie sú zamotané.

Poznámka:

Navliekanie v bodoch od ① do ⑤ je rovnaké ako pri šití obyčajnou ihlou (viď strana 17).

Jednu z nití prevlečte vodičom na ihlovej tyči zľava a druhú niť sprava. Ihly navliekajte smerom spredu dozadu.

Poznámka:

Navliekač ihly nie je možné použiť pri šití dvojihlou.

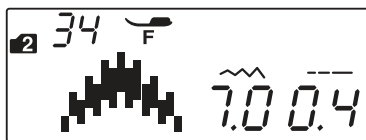
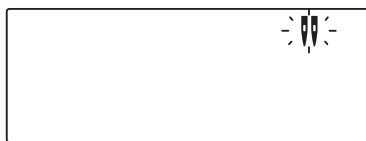
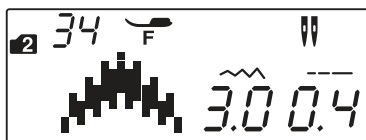
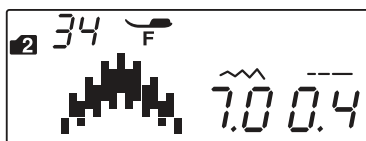
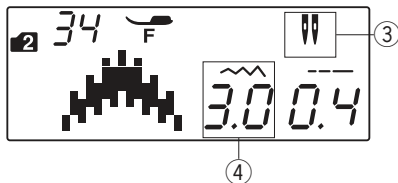

Poznámka:

- Ak šijete vzory dvojihlou, najskôr uskutočnite skúšobné šitie na zvláštnom kúsku látky.
- Ak šijete vzory dvojihlou, najskôr uskutočnite skúšobné šitie na zvláštnom kúsku látky.
- Pri zmene smeru šitia najskôr zastavte stroj, zdvihnite ihlu a pätku a potom otočte látku.
- Ak zvolíte steh, ktorý nie je vhodný pre šitie dvojihlou a stlačíte tlačidlo dvojihly, na LCD obrazovke sa rozblíkajú ikonka dvojihly a ozve sa varovný signál.

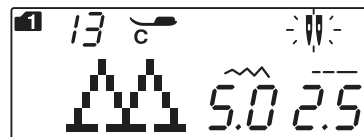

- V móde šitia dvojihlou nie je možné ukladať stehy do pamäti.
- Použite orez na bočnej strane čelného krytu pre odstrihnutie nití.
- Pre šitie dvojihlou použite nite 60 alebo silnejšie.

Gombíkové dierky a špeciálne stehy ako sú plátacie alebo očko a monogramy, nemožno zvoliť.

- ② Tlačidlo dvojihly
- ③ Ikonka dvojihly
- ④ Maximálna šírka (3.0)

Zvoľte požadovaný vzor vhodný pre šitie dvojihlou. Stlačte tlačidlo dvojihly.

Na LCD obrazovke sa objaví ikonka dvojihly a maximálna povolená šírka stehu je obmedzená do 3.0 mm. Poloha ihly pri šití rovných stehov je obmedzená od 2.0 do 5.0.

Akonáhle je šitie dvojihlou dokončené, stlačte znovu tlačidlo dvojihly. Ikonka dvojihly sa rozblíkajú.

Vymeňte dvojihlu za obyčajnú ihlu. Vypnite a znovu zapnete hlavný vypínač stroja alebo stlačte tlačidlo dvojihly pre návrat do bežného šicieho režimu.

Programovanie kombinácie vzoru

Kombinácia vzorov

Příklad: Programovanie vzorov 34 a 35 (mód 2) .

Poznámka:

- Vzory v iných skupinách, písmená a čísla je tiež možné programovať.
- Skontrolujte nastavenie napätia skúšobným šitím. Môže byť potrebné uskutočniť manuálne nastavenie pri šití kombinácie vzorov.
- Do pamäti je možné uložiť až 50 rôznych kombinácií vzorov.

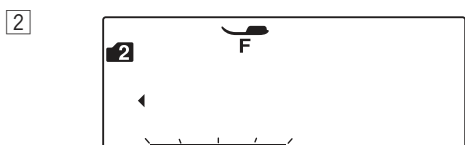

M

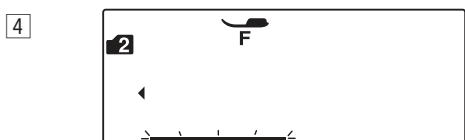
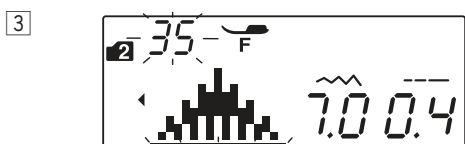

M

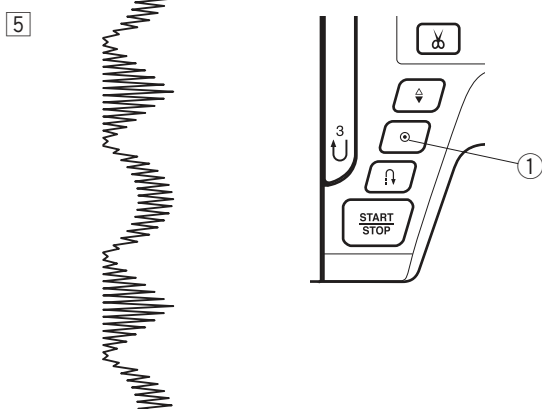

- 1 Zvoľte vzor 34 (mód 2).
- 2 Stlačíte tlačidlo pamäte.

- 3 Zvoľte vzor 35 (mód 2) .

- 4 Stlačíte tlačidlo pamäte.

- 5 Začnite šiť. Kombinácia vzorov 34 a 35 bude ušitá spojito.

Poznámka:

Ak stlačíte tlačidlo auto-lock uprostred šitia, stroj ušije dokonca aktuálny vzor, zapošíje a automaticky sa zastaví.

- ① Auto-lock tlačidlo

Programovanie Auto-lock stehu

Príklad: programovanie vzorov 32 (mód 2) a auto-lock stehu. Strož ušije vzor, auto-lock steh a zastaví sa automaticky.

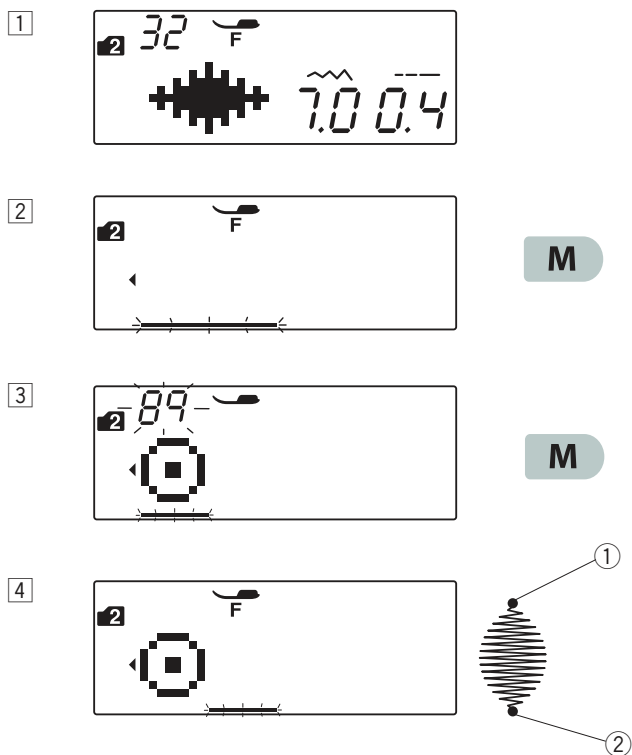

1 Zvoľte vzor 32 (mód 2).

2 Stlačte tlačidlo pamäte.

3 Zvoľte vzor 89 (mód 2).
Stlačte tlačidlo pamäte.

4 Začnite šiť. Vzor 32 a 89 (auto-lock steh) budú ušité automaticky.
② Auto-lock steh

Poznámka:

Zapošívací steh na začiatku ① je predprogramovaný.

Programovanie automatického odstrihnutia nití

Pre automatické odstrihnutie nití po dokončení kombinácie vzoru stlačte tlačidlo automatického odstrihnutia nití. Ikonka odstrihnutia bude viditeľná na LCD obrazovke. Stlačte znovu tlačidlo automatického strihania nití.

① Ikonka odstrihnutia

1 Zvoľte vzor 34 (mód 2).

2 Stlačíte tlačidlo pamäte.

3 Zvoľte vzor 35 (mód 2).

4 Stlačíte tlačidlo pamäte.

5 Stlačíte tlačidlo automatického odstrihnutia nití. Na LCD obrazovke sa objaví ikonka odstrihnutia

② Tlačidlo automatického strihania nití

6 Začnite šiť.
Stroj ušije kombináciu vzorov, steh auto-lock a odstrihne obe nite, potom sa automaticky zastaví.

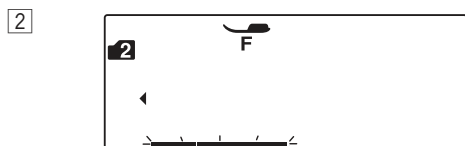
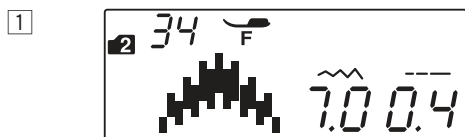
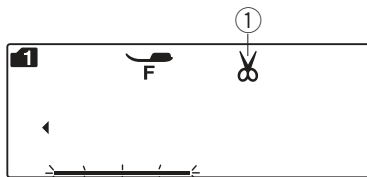
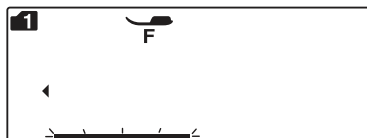

M

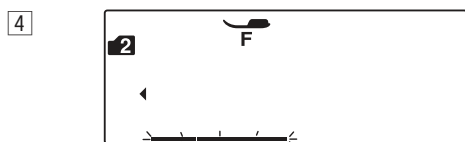
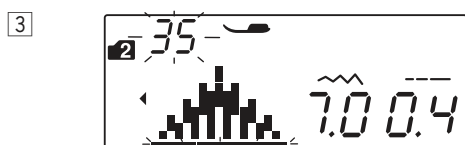

M

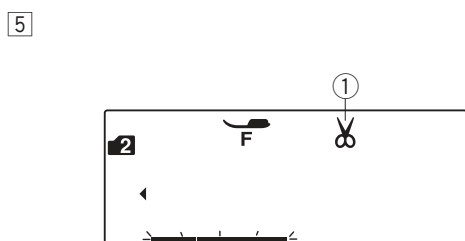

Kombinácia vzoru so zrkadlovým zobrazením

Príklad: Vzor 34 (mód 2) a jeho zrkadlové zobrazenie.

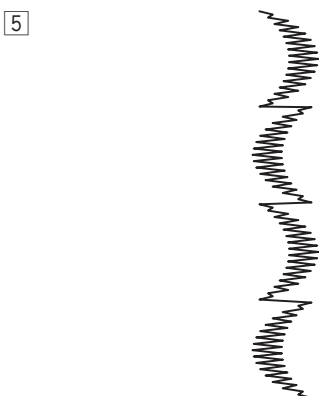
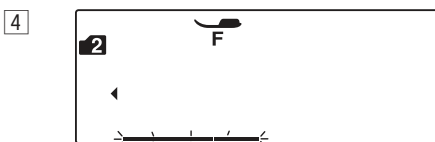
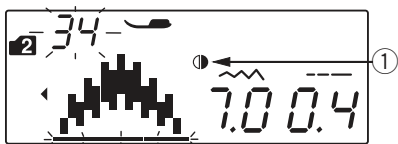
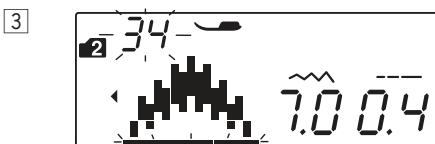
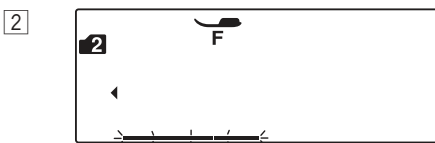
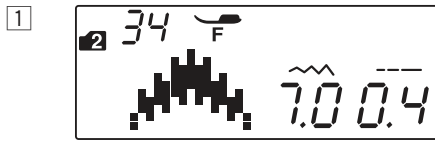

1 Zvoľte vzor 34 (mód 2).

2 Stlačte tlačidlo pamäte.

3 Zvoľte vzor 34 (mód 2).
Stlačte tlačidlo zrkadlového zobrazenia.
Objaví sa ikonka zrkadlového zobrazenia na LCD obrazovke.

① Ikonka

4 Stlačte tlačidlo pamäte.

5 Začnite šiť.
Stroj bude šiť kombináciu vzorov opakovane.

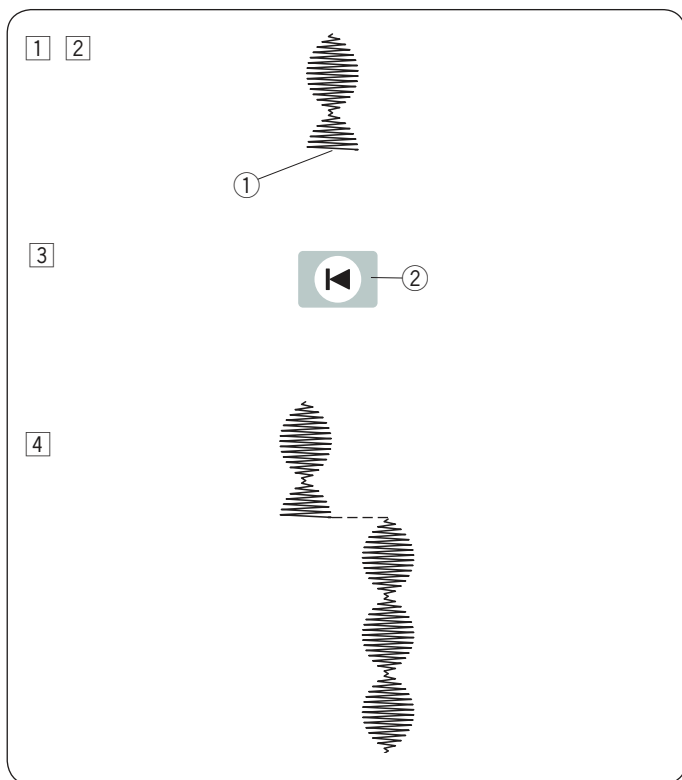

Šitie kombinácie vzoru od začiatku

Ak musíte zastaviť stroj uprostred kombinácie vzorov a prajete si začať šiť znovu od začiatku, stlačte tlačidlo opakovaného štartu pre šitie vzorov od začiatku.

Príklad: Vzor 32 (mód 2)

- 1 Zvoľte vzor 32 (mód 2). Začnite šiť
- 2 Šitie zastavené.
 - 1 Pozícia zastavenia.
- 3 Stlačte tlačidlo opakovaného štartu
- 2 Tlačidlo opakovaného štartu
- 4 Stroj začne šiť od začiatku vzoru.

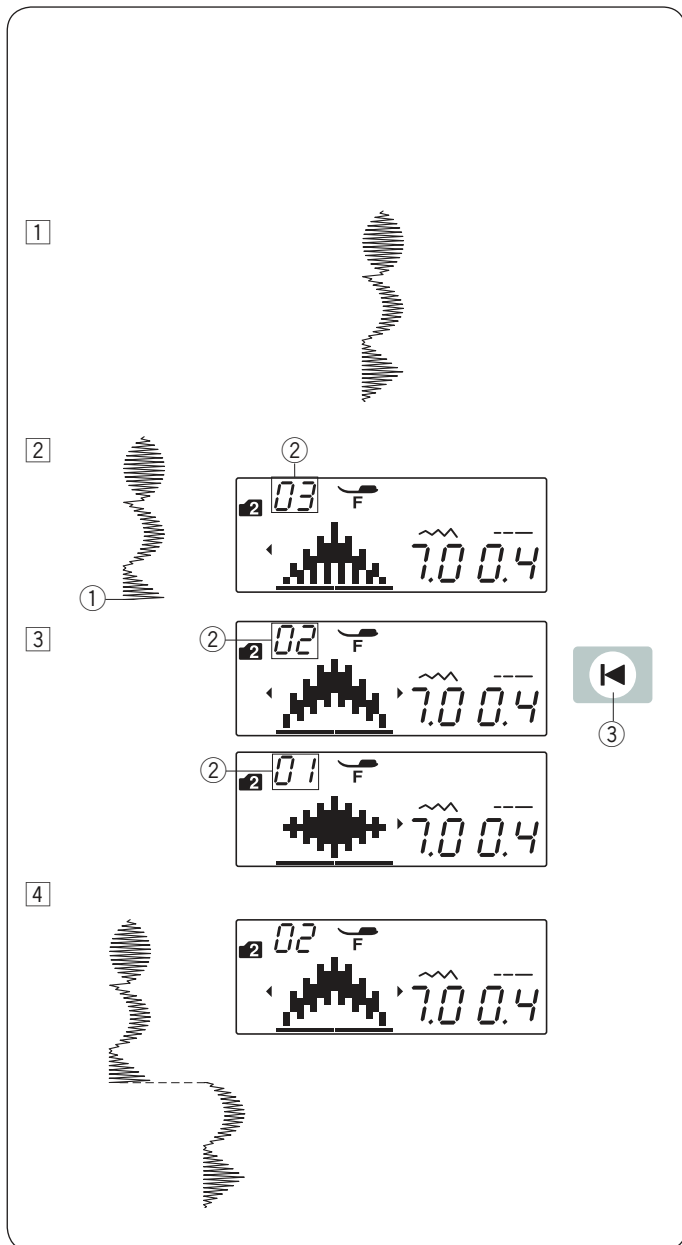

Šitie kombinácie vzorov od začiatku

Ak musíte prestať šiť uprostred kombinácie vzorov a chcete začať šiť znovu túto kombináciu od nedokončeného vzoru, stlačte tlačidlo opakovaného štartu pre voľbu vzoru, od ktorého chcete začať šiť.

Príklad: Kombinácia vzorov 32, 34 a 35 (mód 2)

- 1 Naprogramujte kombináciu vzorov 32, 34 a 35 v móde 2. Začnite šiť
- 2 Šitie zastavené. Číslo šicieho poradia sa objaví na LCD obrazovke.
 - 1 Pozícia zastavenia šitia
 - 2 Šicie poradie
- 3 Stlačíte tlačidlo opakovaného štartu. Číslo sa odpočíta a objaví sa obrázok aktuálneho vzoru s každým stlačením tlačidla opakovaného štartu. Zvoľte vzor stehu, od ktorého chcete začať.
 - 3 Tlačidlo opakovaného štartu
- 4 Stlačte tlačidlo štart/stop
Šitie začne od zvoleného čísla programovaného vzoru stehu.

Mostíkové stehy

Stehy vzorov číslo 55 až 59 (mód 2) sú mostíkové stehy, ktoré sa používajú pre vloženie rovných stehov do určitého vzoru.

Poznámka:

Mostíkové stehy číslo 57 a 59 (mód 2) nie je možné zvoliť jednotlivo.

Vložte mostíkové stehy po určitom vzore. Akonáhle je vzor vymazaný, sú vymazané aj vložené mostíkové stehy.

Príklad: Kombinácia vzoru 08 (mód 2) a vzoru 57 (mód 2).

1 Zvoľte vzor 08 (mód 2).

2 Stlačte tlačidlo pamäte.

3 Zvoľte vzor 57 (mód 2).

4 Stlačte tlačidlo pamäte.

5 Začnite šiť.

Dva rovné stehy sú pridané ku vzoru 08.

① Mostíkový steh

Poznámka:

Číslo vpravo pri obrázku vzoru značí počet vložených rovných stehov. Dĺžka stehu a poloha ihly pri šití pri vzoroch 55, 56 a 58

v móde 2 sú nezávislé na tých, ktoré sú v kombinácii vzorov. Vzory 57 a 59 v móde 2 preberajú dĺžku stehu a polohu ihly pri šití od predchádzajúceho vzoru v programovanej kombinácii.

Použite vzory 55 alebo 56 v móde 2 so saténovými stehmi.

① Vzor 55 ② Vzor 56

Použite vzor 58 v móde 2 ak chcete pridať rovné pružné stehy.

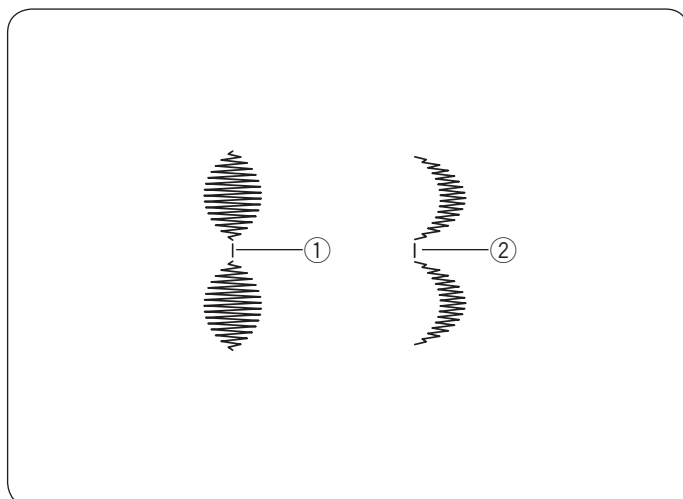
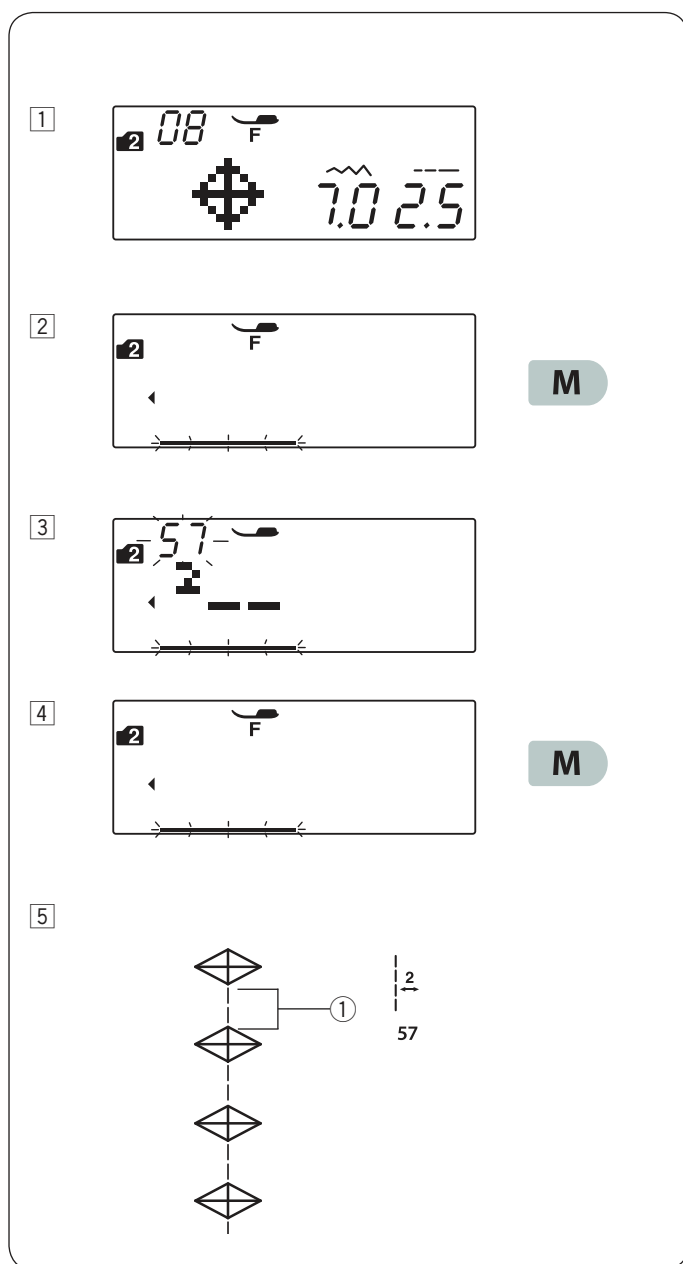

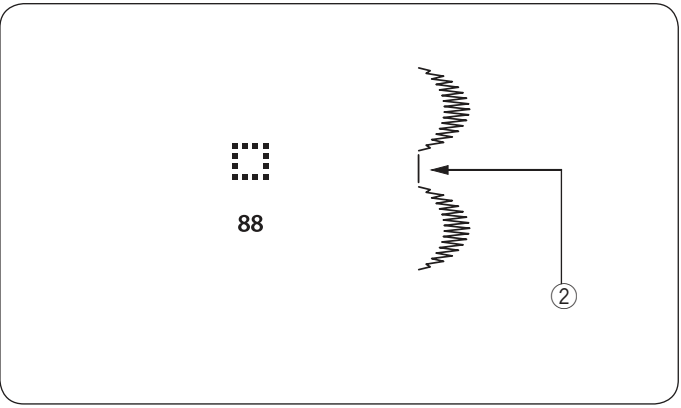

Použite vzor stehu 88 (voľný priestor) v móde 1 alebo 2 ak chcete vložiť voľný priestor medzi vzory stehov.

② Voľný priestor

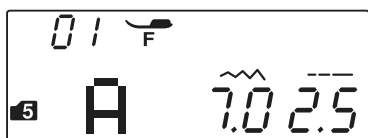
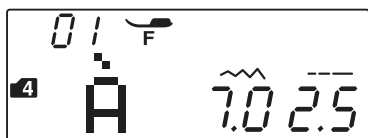
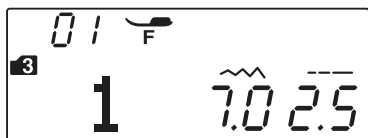

Monogramy

Voľba znaku

V módoch 3, 4 a 5 môžete naprogramovať text vložením čísel alebo písmen abecedy.

Mód 3: Abecedy/čísla/symboly

Mód 4: Európske písmená

Mód 5: Azbuka

1 2



3

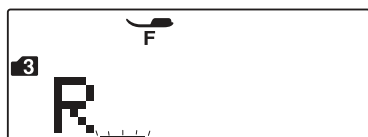

M

4



5



M

6

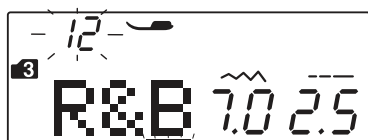

7



M

8



9

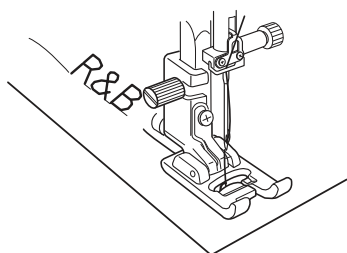

Programovanie monogramov

Príklad: naprogramovanie "R&B"

1 Dvakrát stlačte tlačidlo módu pre vstup do módu 3.

2 Zvoľte vzor 28.

3 Stlačte tlačidlo pamäte.

4 Zvoľte vzor 64.

5 Stlačte tlačidlo pamäte.

6 Zvoľte vzor 12.

7 Stlačte tlačidlo pamäte.

8 Stlačte tlačidlo automatického odstrihnutia nití.

Objaví sa ikonka odstrihnutia.

9 Stlačte tlačidlo štart/stop.

Stroj ušije "R & B", odstrihne nite a automaticky sa zastaví.

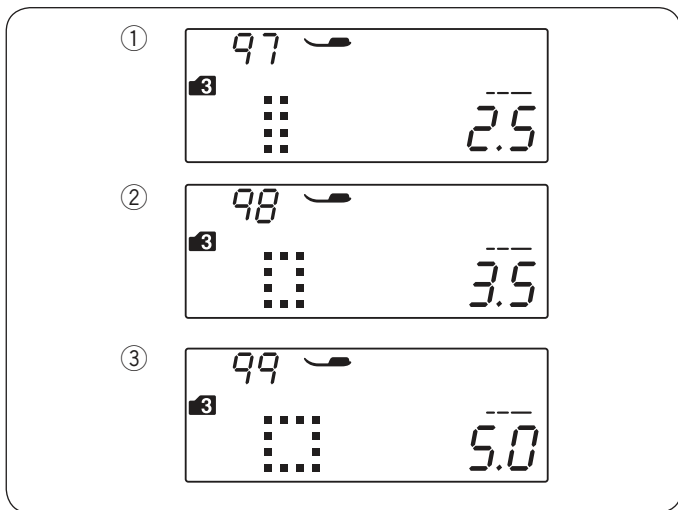

Medzery

Pre vloženie medzery medzi monogramy zvolte vzory 97, 98 alebo 99 v módoch 3, 4, alebo 5.

- ① Vzor 97: Malá medzera (2.5 mm)
- ② Vzor 98: Stredná medzera (3.5 mm)
- ③ Vzor 99: Veľká medzera (5.0 mm)

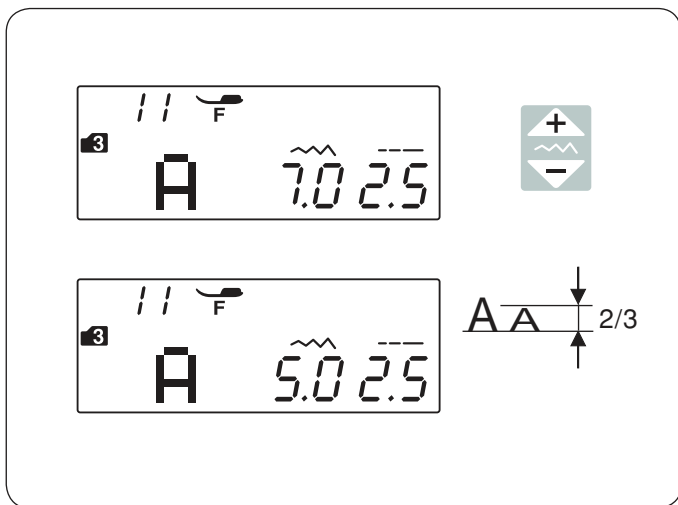

Zníženie veľkosti písmen

Pre zníženie veľkosti písmen na výšku na približne 2/3 ich pôvodnej veľkosti zvolte znak kurzorovým tlačidlom a stlačte  na tlačidle pre nastavenie šírky stehu.

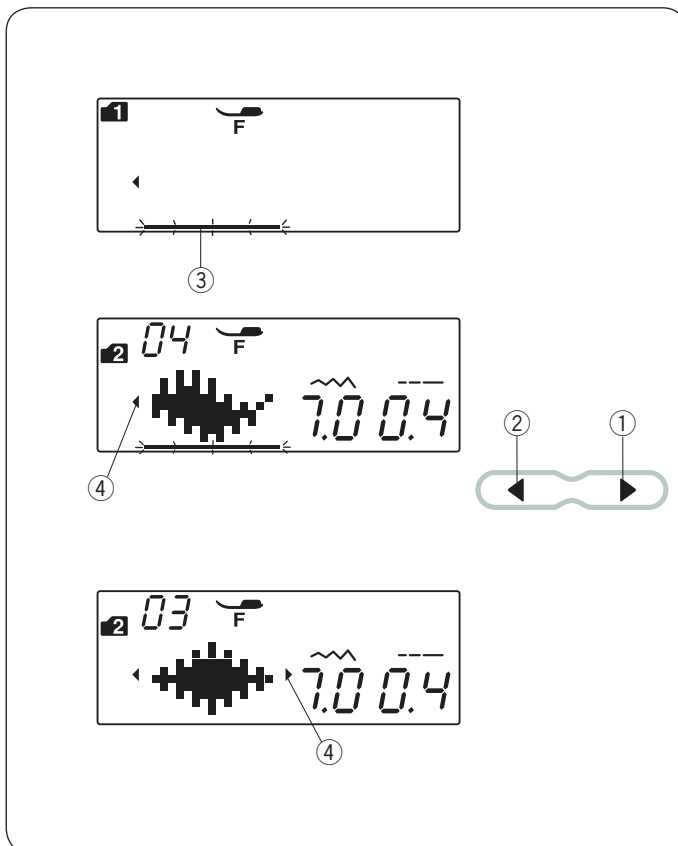

Editovanie kombinácie vzorov



Zobrazenie dlhej kombinácie

LCD obrazovka ukazuje vždy iba jeden vzor z celej kombinácie. Pokiaľ nie je viditeľná celá kombinácia, stlačte kurzorové tlačidlo pre náhľad zvyšku kombinácie vzorov.

Stlačte šípku vpravo  ① na kurzorovom tlačidle pre posun kurzoru vpravo.

Stlačte šípku vľavo  ② na kurzorovom tlačidle pre posun kurzoru vľavo.

Poznámka:

Značky šípiek (, ) ④ na LCD obrazovke značia, že je tu ešte ostávajúca časť kombinácie vzorov vo vyznačenom smere.

Akonáhle je šitie zahájené, kurzor sa objaví pod prvým vzorom a posúva sa v priebehu šitia doprava.

Stlačte kurzorové tlačidlo znovu pre náhľad skrytých vzorov alebo editovanie kombinácie vzoru.

Kurzor sa rozblíka a možno ho posunúť do požadovanej pozície.

- ① Šípka vpravo
- ② Šípka vľavo
- ③ Kurzor
- ④ Ikonka šípky

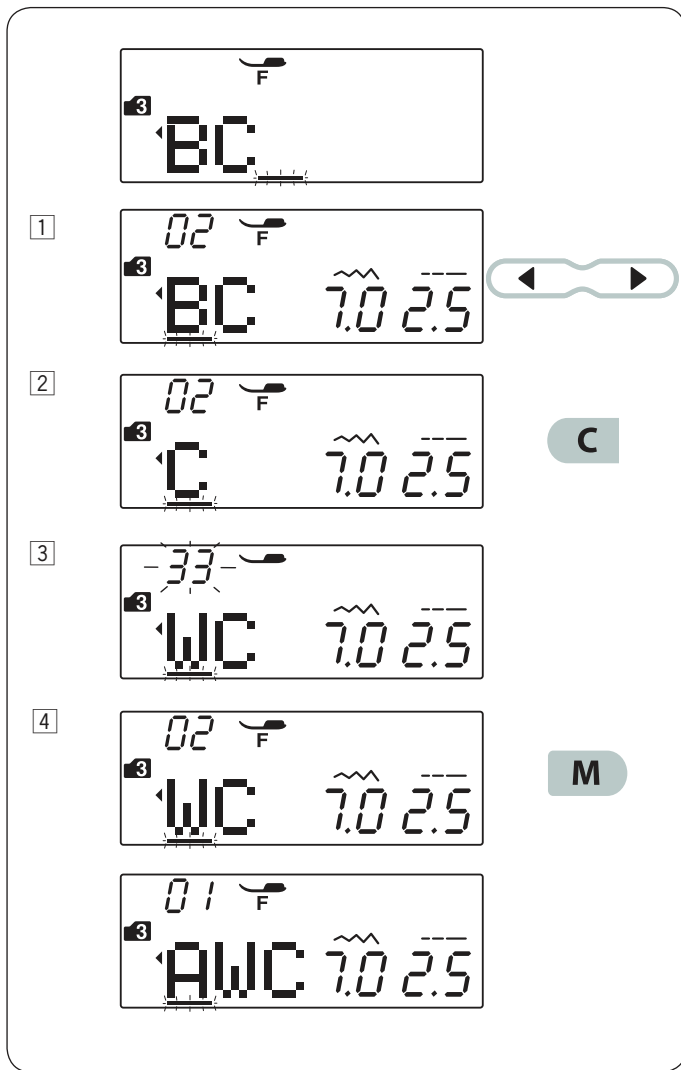

Vymazanie a vloženie vzoru

Príklad: Vymazanie vzoru "B" a vloženie "W" z "ABC".

- 1 Stlačte tlačidlo kurzora pre posun kurzora pod vzor, ktorý chcete zmazať. Posuňte kurzor pod písmeno "B".
- 2 Stlačte mazacie tlačidlo. Vzor "B" bude vymazaný.
- 3 Vložte "W". Vzor "W" bude vložený medzi "A" a "C".
- 4 Stlačte tlačidlo pamäti pre uloženie novej kombinácie vzoru do pamäte.

Poznámka:

Stlačením a podržaním mazacieho tlačidla dôjde k zmazaniu celej naprogramovanej kombinácie vzorov a LCD obrazovka sa vráti do pôvodného vzhľadu pred programovaním.

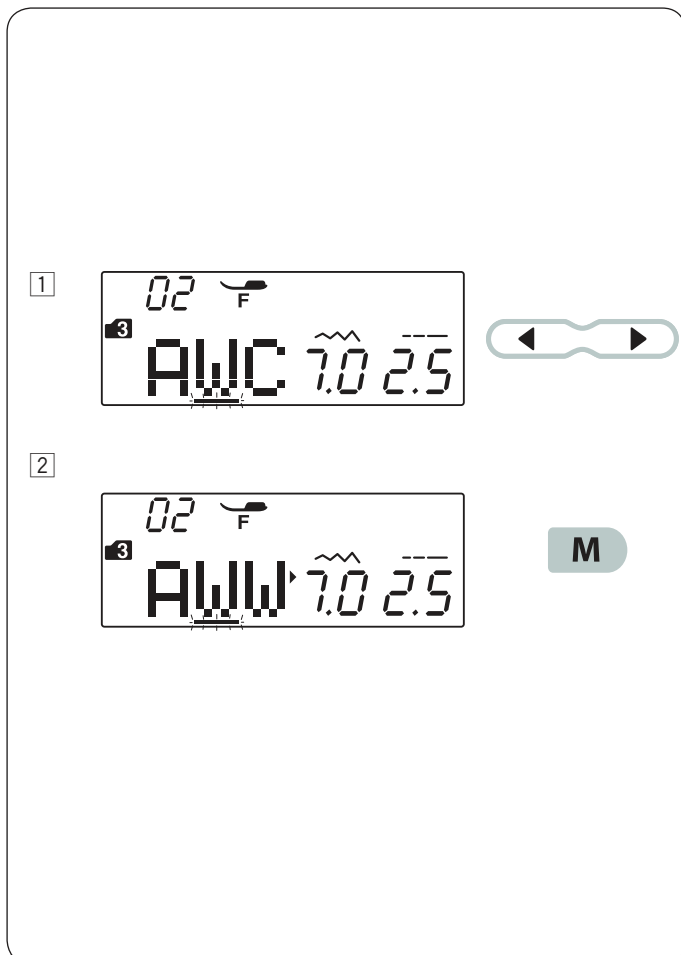

Duplikovanie vzoru

Príklad: Duplikovanie znaku "W".

- 1 Stlačte kurzorové tlačidlo pre posun kurzora pod vzor, ktorý chcete duplikovať.
- 2 Stlačte tlačidlo pamäte a "W" bude duplikované za znak "W".

Jednotné nastavenie stehov

Šírku a dĺžku stehu programovanej kombinácie vzorov možno nastaviť jednotne.

Príklad: Úprava šírky stehu programovaného vzoru 39 (mód 2) a jeho zrkadlového zobrazenia.

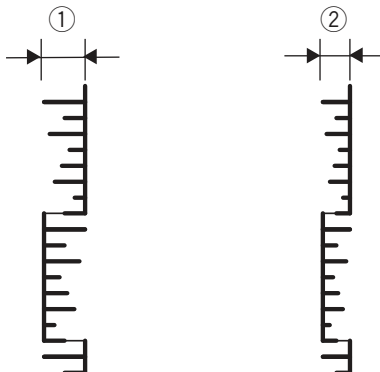
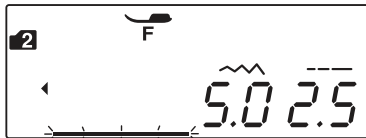
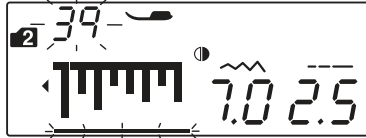
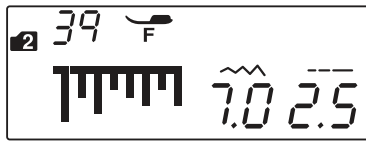

Posuňte kurzor vpravo od posledného programovaného vzoru.

Stlačte tlačidlo pre nastavenie šírky stehu a upravte šírku stehu.

Poznámka:

Dĺžku stehu je možné jednotne nastaviť pri programovaných vzoroch v rovnakej kategórii (saténové alebo strečové stehy)

Šírka stehu pri celej kombinácii bude nastavená jednotne.

- ① Původní šířka
- ② Jednotne nastavená šířka

Zjednotená poloha ihly pri šití

Poloha ihly pri šití programovaných vzorov sa môže líšiť v závislosti od kombinácie vzorov:

(A) Zjednotená vľavo pri kombinovaní vzoru s ihlou v ľavej polohe a v centrálnej polohe pri šití.

(B) Zjednotená vpravo pri kombinovaní vzoru s ihlou v pravej a stredovej polohe pri šití.

(C) Zjednotená na stred pri kombinovaní vzoru s ihlou v ľavej a pravej polohe pri šití.

(D) Zjednotená na stred pri kombinovaní vzoru s ihlou v ľavej, stredovej a aj pravej polohe pri šití.

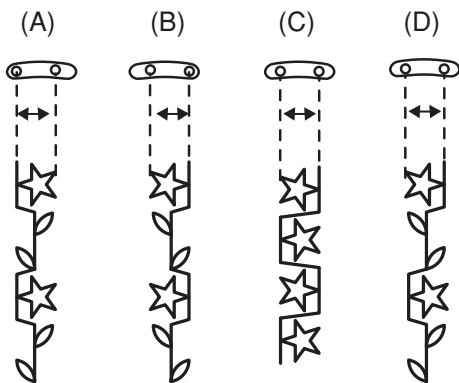

Individuálne nastavenie stehov

Šírku a dĺžku stehu možno nastaviť individuálne pre každý vzor z programovanej kombinácie.

Príklad: Zmena šírky stehu jedného vzoru z kombinácie.

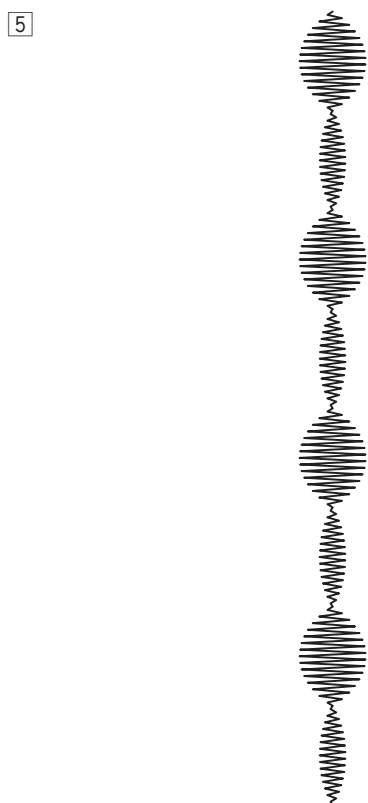
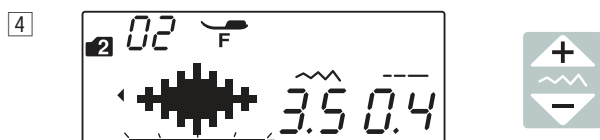
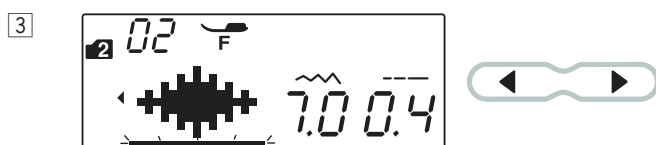
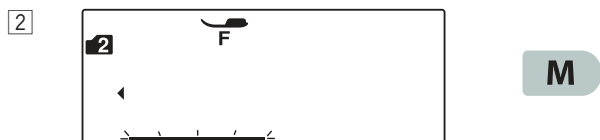

- 1 Zvoľte vzor 32 (mód 2).
Stlačte tlačidlo pamäte.

- 2 Znova stlačte tlačidlo pamäte.

- 3 Stlačte kurzorové tlačidlo pre posun kurzora pod druhý vzor

- 4 Stlačte tlačidlo pre nastavenie šírky stehu pre zmenu na "3.5".

- 5 Stlačte tlačidlo štart/stop.
Stroj ušije kombináciu vzorov. Šírka stehu druhého vzoru v kombinácii je upravená.

Poznámka:

Pre zobrazenie nastavenia stehu pri každom vzore posuňte kurzor pod požadovaný vzor a stlačte tlačidlo nastavenia šírky alebo dĺžky stehu. Nastavenie sa zobrazí v spodnej časti LCD obrazovky. Ak stlačíte tlačidlo nastavenia šírky alebo dĺžky stehu s kurzorom vpravo od posledného programovaného vzoru, bude individuálne nastavenie zrušené a znovu nastavené jednotné.

Opravenie nepravidelných vzorov

Výsledok šitia vzoru stehu sa môže líšiť v závislosti od podmienok šitia, ako sú rýchlosť šitia, druh látky, počet vrstiev, atď. Vždy vykonajte najprv skúšobné šitie na zvláštny kúsok látky, ktorú budete používať.

Ak sú strečové vzory stehu, monogramy alebo gombíkové diery nepravidelné, upravte ich pomocou kolieska pre vyrovnanie podávania. Nastavte koliesko do neutrálnej pozície pre bežné šitie.

- ① Koliesko pre vyrovnanie podávania
- ② Neutrálna pozícia

Poznámka:

Po dokončení šitia vráťte koliesko pre vyrovnanie podávania späť do neutrálnej pozície.

Vzor strečového stehu

Príklad: vzor 44 (mód 2)

Ak je vzor stiahnutý, otočte kolieskom pre vyrovnanie podávania smerom k "+".

Ak je vzor uvoľnený, otočte kolieskom pre vyrovnanie podávania smerom k "-".

Písmená a čísla

Príklad: vzor 08 (mód 3)

Ak je vzor stiahnutý, otočte kolieskom pre vyrovnanie podávania smerom k "+".

Ak je vzor uvoľnený, otočte kolieskom pre vyrovnanie podávania smerom k "-".

Vyrovnanie stehu pri strečových gombíkových dierkach

Príklad: Vzor 28 (mód 1)

Ak je pravá rada stehu hustejšia, otočte kolieskom v smere znamienka "+".

Ak je ľavá rada stehu hustejšia, otočte kolieskom v smere znamienka "-".

Starostlivosť a údržba

⚠ Varovanie:

- Vypnite hlavný vypínač stroja a odpojte prívodný kábel pred čistením.
- Nerozoberajte stroj iným spôsobom, než ako je uvedené a popísané v tejto časti návodu.

Čistenie dráhy chápača

Chápač čistíte aspoň 1x za mesiac.

- 1 Vypnite hlavný vypínač stroja a odpojte prívodový kábel. Odstráňte ihlu a prítlačnú pätku. Odstráňte skrutky na ihlovej doske pomocou skrutkovača, ktorý je súčasťou štandardného príslušenstva stroja.

- 1 Skrutky
- 2 Skrutkovač

- 2 Odstráňte cievku a cievkové puzdro.

- 3 Cievkové puzdro

- 3 Vyčistite cievkové puzdro kefkou.

Očistite podávač a odstrihovací mechanizmus.

- 4 Kefka
- 5 Podávač
- 6 Odstrihovací mechanizmus

- 4 Dráhu chápača očistite mäkkou handričkou.

- 7 Mäkká handrička

- 5 Vložte cievkové puzdro do dráhy chápača tak, aby bol výstupok vedľa zarážky, pozri obrázky. Vložte cievku.

Nasaďte stehovú dosku, ihlu a pätku.

- 8 Výstupok
- 9 Zarážka

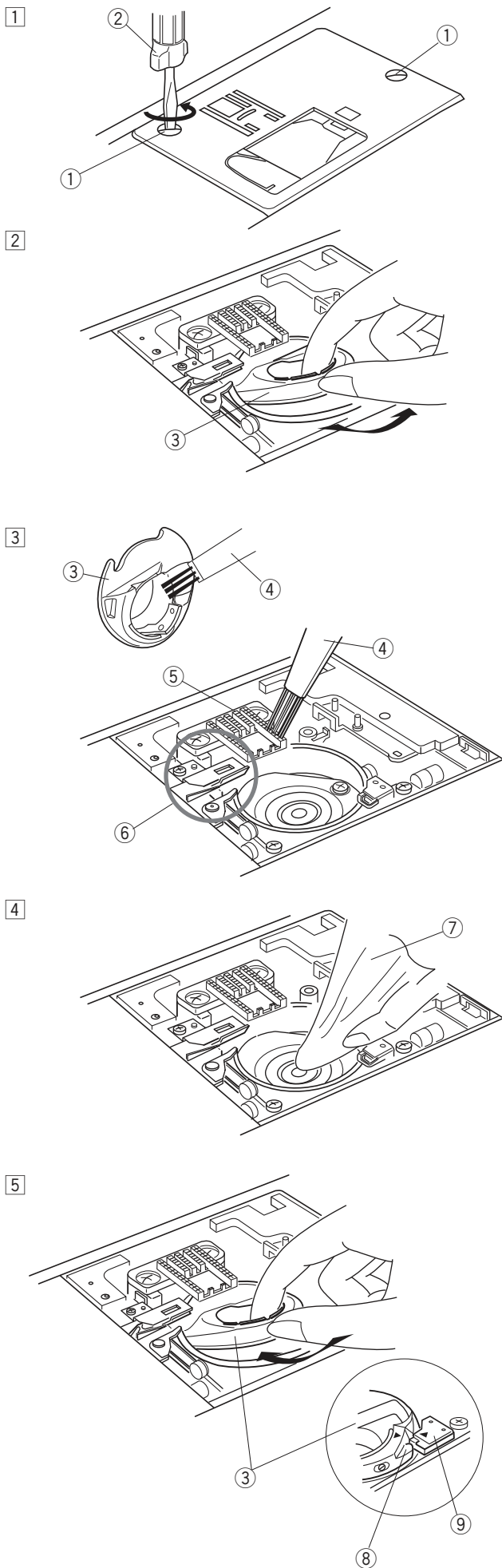

Čistenie vnútorných častí vodiča nití

Čistenie vnútornej časti vodiča hornej nite je potrebné vykonávať cca 1 x za mesiac.

1 Odstráňte hornú niť a kryt vodiča hornej nite, vid' obrázok.

① Kryt vodiča hornej nite

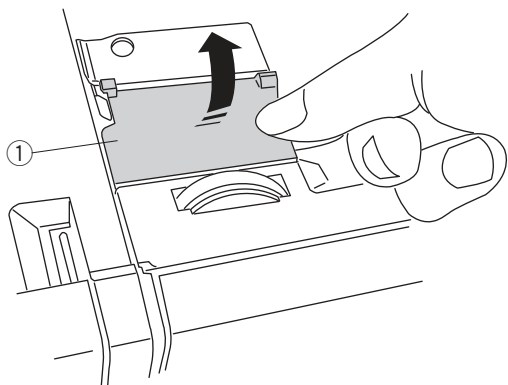

2 Vyčistite spodnú časť krytu aj kefku na kryte.

② Kefka na kryte vodiča hornej nite

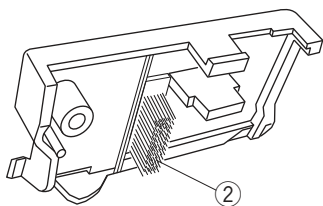

3 Vyčistite oblasť okolo a pod napínacou doštičkou pomocou kefky.

③ Napínacia doštička

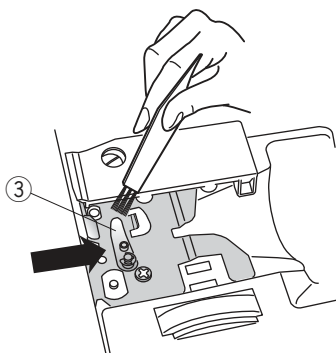





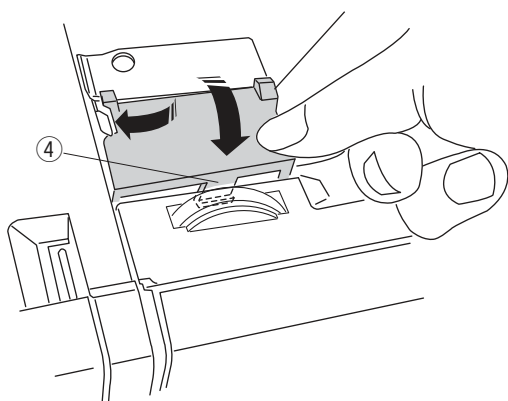

4 Znova nasadíte kryt vodiča hornej nite do stroje. Pritlačte ho na miesto, kým nezaklapne.

④ Výstupok

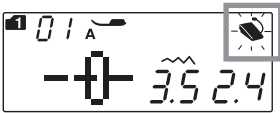
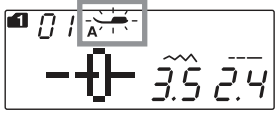

Problémy a varovné signály

Ak sa ozve varovný signál a na LCD obrazovke sa zobrazí varovná správa, postupujte podľa nasledujúcich pokynov.

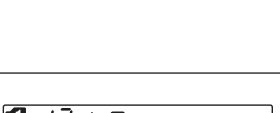
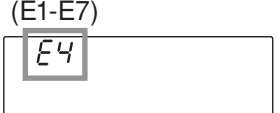
Varovný signál	Príčina	Riešenie
	1. Stlačili ste tlačidlo štart/stop s pripojeným pedálom. 2. Pedál je mimo prevádzky. (Ikonka pedálu stále bliká.)	Odpojte pedál. Kontaktujte servisné miesto alebo svojho predajcu.
	Stroj bol spustený so zdvihnutou prítlačnou pätkou. Stroj sa zastavil, akonáhle bola zdvihnutá pri šití prítlačná pätkou.	Spustite prítlačnú pätku a začnite znova šiť. Spustite prítlačnú pätku a začnite znova šiť.
	Navíjač cievok je v pravej polohe.	Posuňte navíjač cievok späť vľavo pre bežné šitie.
	Stroj sa zastaví, akonáhle začnete šiť gombíkovú dierku bez spustenej gombíkovej páčky.	Spustite gombíkovú páčku a začnite znova šiť.
	Je stlačené tlačidlo dvojihly pri zvolenom vzore, ktorý nie je vhodný pre šitie dvojihlou.	Zvoľte vzor, ktorý je vhodný pre šitie dvojihlou.
	Je stlačené tlačidlo dvojihly, keď je na LCD obrazovke zobrazená ikonka dvojihly.	Výmeňte dvojihlu za bežnú ihlu a znova stlačte tlačidlo dvojihly.
	Stroj je spustený po vypnutí z dôvodu možného preťaženia.	Počkajte aspoň 15 sekúnd do ďalšieho spustenia stroja. Vypnite hlavný vypínač stroja. Odstráňte zamotané nite okolo posuvnej páčky hornej nite, chápáča alebo v odstrihovacom mechanizme.
	Zvolený vzor stehu nedá otočiť.	Zvoľte iný steh, ktorý je vhodný pre zrkadlové prevrátenie.
(E1-E7) 	Stroj nefunguje správne z dôvodu elektronickej chyby.	Kontaktujte servisné miesto alebo svojho predajcu.

Zvukový signál	Zvuk upozornenia zaznie keď:
pip	Bežné fungovanie.
pip-pip-pip	Neplatná operácia alebo zlé fungovanie.
píp	E1-E7 chyba.
pip pi-pi-pi-pííp	Gombíková dierka je dokončená

Problémy pri šití

Problém	Príčina	Riešenie
Horná niť sa trhá.	<ol style="list-style-type: none"> 1. Horná niť nie je správne navlečená. 2. Napätie hornej nite je príliš vysoké. 3. Ihla je tupá alebo ohnutá. 4. Ihla nie je správne nasadená. 5. Horná niť nebola pri začatí šitia položená pod prítlačnou pätkou. 6. Niť je zamotaná na cievke. 	Strana 17 Strana 11 Strana 13 Strana 13 Strana 24 Použite držiak cievok.
Spodná niť sa trhá.	<ol style="list-style-type: none"> 1. Spodná niť nie je správne navlečená v cievkovom puzdre. 2. V cievkovom puzdre sa nahromadili nečistoty. 3. Cievka je poškodená a neotáča sa hladko. 	Strana 16 Strana 73 Vymeňte cievku.
Ihla sa láme.	<ol style="list-style-type: none"> 1. Ihla nie je správne nasadená. 2. Ihlová svorka nie je správne dotiahnutá. 3. Ihla je príliš tenká pre šitý materiál. 4. Je použitá nevhodná prítlačná pätká. 	Strana 13 Strana 13 Strana 13 Použite správnu pätku.
Stehy vynechávajú.	<ol style="list-style-type: none"> 1. Ihla nie je správne nasadená, je tupá alebo ohnutá. 2. Ihla a / alebo niť nie je vhodná pre šitý materiál. 3. Nie je použitá ihla s modrým hrotom pre šitie strečových, jemných syntetických látok. 4. Horná niť nie je správne navlečená. 5. Je použitá nekvalitná ihla. 	Strana 13 Strana 13 Použite ihlu na strečovú látku. Strana 17 Vymeňte ihlu.
Švy sa krčia.	<ol style="list-style-type: none"> 1. Napätie hornej nite je príliš vysoké. 2. Horná niť nie je správne navlečená. 3. Ihla je príliš silná pre šitý materiál. 4. Je nastavená príliš vysoká dĺžka stehu pre šitý materiál. 5. Prítlak pätky nie je nakonfigurovaný správne. 6. Nie je použitý stabilizátor pri šití veľmi jemných látok. 	Strana 11 Strana 17 Strana 13 Znížte dĺžku stehu. Strana 10 Použite stabilizátor.
Látka nie je podávaná hladko.	<ol style="list-style-type: none"> 1. V podávači sa nahromadili nečistoty. 2. Stehy sú príliš jemné. 3. Podávač nebol zdvihnutý po šití so spusteným podávačom. 	Strana 73 Zvýšte dĺžku stehu. Strana 10
Tvorí sa slučky.	<ol style="list-style-type: none"> 1. Napätie hornej nite je príliš nízke. 2. Ihla je príliš silná alebo tenká pre šitý materiál. 	Strana 11 Strana 13
Stroj nefunguje.	<ol style="list-style-type: none"> 1. Stroj nie je zapojený v el. sieti alebo nie je pripojený pedál do zariadenia. 2. V dráhe chápača sa zachytili nite. 3. Nie je spustená prítlačná pätká. 	Strana 6 Strana 73 Strana 10
Gombíková dierka nie je ušitá správne.	<ol style="list-style-type: none"> 1. Nastavená hustota stehu nie je vhodná pre šitý materiál. 2. Nebola použitá výstuha pre jemný či strečový materiál. 3. Gombíková páčka nie je spustená. 	Strana 43 Použite výstuhu. Strana 41
Stroj je hlučný.	<ol style="list-style-type: none"> 1. V dráhe chápača sa zachytili nite. 2. V cievkovom puzdre alebo chápači sa nahromadili nečistoty. 	Strana 73 Strana 73
Vrstvy sa posúvajú.	<ol style="list-style-type: none"> 1. Nastavený prítlak pätky nie je vhodný pre šitý projekt. 	Strana 10
Automatický odstrih nefunguje.	<ol style="list-style-type: none"> 1. Niť je príliš silná pre použitie automatického odstrihnutia nití. 2. V odstrihovacom mechanizme sa zasekli nite. 	Strana 7 Strana 73
Tento vzor stehu nemožno zvoliť.	<ol style="list-style-type: none"> 1. Vzor stehu 57 alebo 59 v móde 2 (mostíkové stehy). 	Strana 65

Je úplne bežné, že sa ozýva ľahké hučanie zvnútra stroja. LCD obrazovka a oblasť funkčných tlačidiel stroja sa môžu po niekoľkých hodinách používania stroja zahriať.