

# select line



Návod k obsluhu

# Dôležité bezpečnostné inštrukcie

Bezpečnostné inštrukcie pre šijacie stroje pre domácnosť podľa normy EN 60 335-2-28, príp. IEC 335-2-28.

## Elektrické zapojenie

Pred zapojením stroja skontrolujte, či uvedené hodnoty na výrobnom štítku stroja súhlasia s hodnotami elektrickej siete.

## Bezpečnosť

- Tento šijací stroj nie je určený osobám (vrátane detí) so zníženými telesnými, zmyslovými alebo duševnými schopnosťami alebo s nedostatkom skúseností a znalostí, pokiaľ ho nepoužívajú pod dozorom a podľa pokynov osoby zodpovednej za ich bezpečnosť.
- Na deti je nutné dohliadať, aby si sa šijacím strojom nemohli hrať.
- Šijací stroj by nikdy nemal zostať bez dozoru ak je zapnutý.
- Vždy vytiahnite zástrčku tohto stroja zo zásuvky keď končíte s prácou alebo ho chcete vyčistiť.
- Vypnite šijací stroj do polohy ("0") vždy, keď robíte akékoľvek úpravy v ihlovej oblasti, ako navliekanie ihly, výmena ihly, vkladanie cievky či výmene pätky.
- Nikdy nepoužívajte šijací stroj ak má závady typu porušenia kabele či ovládacích prvkov.
- Držte Vaše prsty mimo všetkých pohyblivých častí stroja. Zvlášť potom dbajte na to, aby ste ich držali mimo šijacie plochu.
- Užívajte tento šijací stroj iba k tomu k čomu je určený, a to podľa užívateľského manuálu. Užívajte ho iba k činnostiam ku ktorým je odporúča výrobca v príručke.



Prosím všimnite si poznámky, tento produkt musí byť bezpečne recyklovaný podľa národného zákonodarstva týkajúceho sa elektrotechnických / elektronických produktov. Pri nejasnostiach prosím kontaktujte vášho obchodníka.

# Obsah

## Úvod

Diely šijacieho stroja.....	4
Štandardné príslušenstvo .....	5
Stitch overview.....	6
Tabuľka bežných stehov	
- neelastické stehy .....	6-7
Tabuľka bežných stehov	
- elastické stehy .....	8-9

## Obsluha stroja

Programy .....	10
Pripojenie nožného spúšťače.....	10
Hlavný vypínač.....	10
Priehradka s príslušenstvom.....	11
Odobratie odklápacej šijacej plochy / Voľné rameno.....	11
Navíjanie spodnej cievky .....	12-15
Vkladanie cievky do puzdra .....	16
Navlečenie vrchnej nite.....	17-18
<i>Navliekač nite (modely 4.2)</i> .....	18
<i>Dvojité ihla</i> .....	18
Vytiahnutie spodnej nite nahor.....	19
Odstrihovač nite.....	19
Páčka prítlačnej pätky .....	20
Výmena prítlačnej pätky .....	20
SYSTEM IDT™ (integrované duálne podávanie).....	21
Nastavenie napätia vrchnej nite.....	22
Ponorenie podávača .....	22
Výmena ihliel.....	22
Nastavenie širok stehov .....	23

Koliesko pre nastavenie polohy ihly.....	23
Šitie späť .....	24
Koliesko pre nastavovanie dĺžok stehov	24
Zadávací tlačidlá .....	25
<i>Tlačidlá pre nastavenie bežných stehov</i> ..	25
<i>Nastavenie stretchových stehov</i> .....	25
<i>Bežné stehy a kombinácie stretchových stehov</i> .....	25

## Bežné stehy a praktické šitie

Vysvetlenie tabuľky s pokynmi pre šitie	26
Napätie hornej nite.....	27
Prešívanie .....	27
Rovný steh.....	28
Endlovačí steh.....	28
Neviditeľný steh.....	29
Overlockový steh.....	30
Elastický steh .....	31
Rolovanie okraju látky.....	31
Lemovanie pomocou dvojitej ihly.....	32
Gombíkové dierky .....	33-34
Možnosť voľného šitia.....	35
Prišitie gombíka.....	35-36
Všitie zipsu.....	36

## Údržba a poruchy

Výmena stehovej dosky.....	37
Čistenie .....	37
Poruchy pri šití a ich odstránenie.....	38-39

## Diely šijacieho stroja

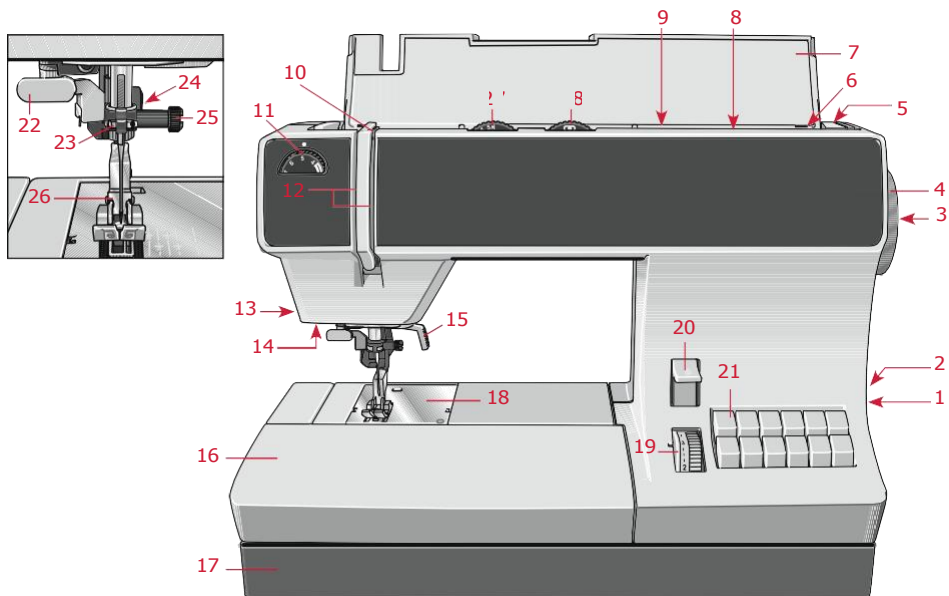

1. Hlavný vypínač
2. Pripojovacie zásuvka nožného spúšťača so sieťovým káblom
3. Spojka ručného kola
4. Ručné koleso
5. Rukoväť
6. Navíjač cievky
7. Kryt s prehľadom stehov
8. Prídavný držiak cievky
9. Držiak cievky s odvíjanom kotúčikom
10. Páka nite
11. Napínač hornej nite
12. Navliekacie drážky
13. Rezač nite
14. LED osvetlenie
15. Zdvíhacia páka šijacej pätky
16. Pult s puzdrom na príslušenstvo
17. Základná doska
18. Stehová doska
19. Kolesko pre nastavenie dĺžky stehu
20. Prepínacia páka pre spätný steh
21. Tlačidlá nastavenia stehov
22. Navliekač nite (4.2)
23. Vodidlo nite
24. Systém IDT™ / Integrované dvojité podávanie (horné podávanie 4.2 / 3.2)
25. Držiak ihly s upevňovacou skrutkou
26. Držiak prítlačnej pätky s pätkou
27. Ovládač šírky stehov
28. Ovládač nastavenie polohy ihly

# Štandardné príslušenstvo

Pre viac informácií o príslušenstvo, prosím kontaktujte svojho predajcu.

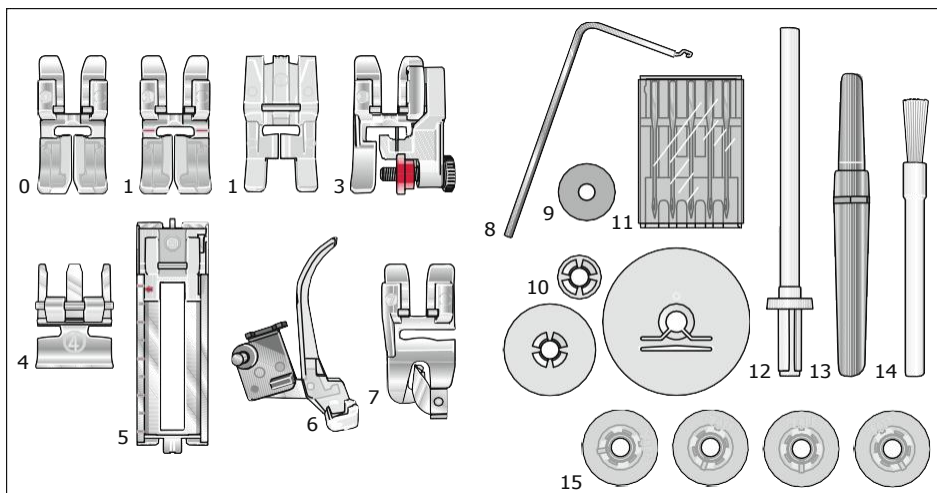

## 0 Štandardná päťka

Pre horné podávanie  
select™ 4.2, 3.2

Bez horného podávania  
select™ 2.2

## 1 Päťka na ozdobné stehy

Pre horné podávanie  
select™ 4.2

## 1 Priehľadná päťka

Päťka pre ozdobný steh  
(bez horného  
podávania)

## 3 Päťka neviditeľného stehua overlocková päťka

Pre horné podávanie  
select™ 4.2, 3.2

Bez horného podávania  
select™ 2.2

## 4 Päťka na okraje látok a prišívanie zipsov

Pre horné podávanie  
select™ 4.2, 3.2

Bez horného podávania  
select™ 2.2

## 5 Päťka pre šitie gombíkových dierok

## 6 Látacia päťka

select™ 4.2

## 7 Pridržovač lemoviek

select™ 4.2

## 8 Vodiací pravítko

## 9 Filcová podložka

## 10 Veľký odvíjací kotúčik

## 11 Ihly

## 12 Druhý držiak

nite

## 13 Páračiek

## 14 Kartáček

## 15 Spodné cievky

## Tabuľka bežných stehov

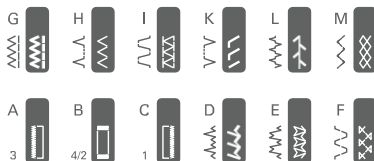

### select™ 4.2

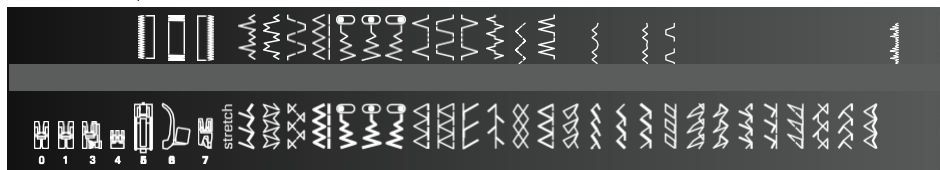



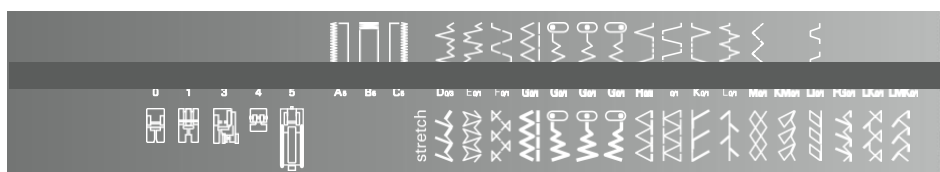

### select™ 3.2

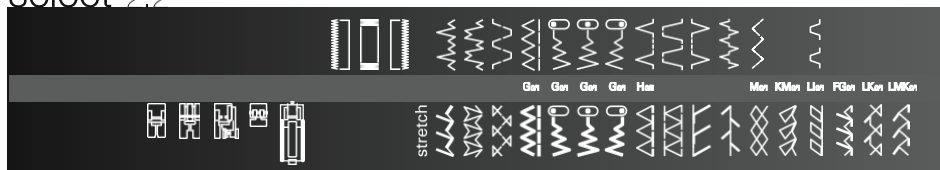





















### select™ 2.2























## Tabuľka bežných stehov - neelastické stehy













Program		Pätka	Použitie	
4.2	3.2/2.2			
	<b>A/B/C</b>	<b>A/B/C</b>	<b>5</b>	Štandardná gombíková dierka pre blúzky alebo posteľnú bielizeň.
	<b>D</b>	<b>D</b>	<b>0/3</b>	Pre neviditeľné spevnenie lemu so súčasným začistením (elastický) okrajov, obzvlášť vhodné pre elastické materiály.
	<b>E</b>	<b>E</b>	<b>0/1</b>	Klasický ozdobný steh, napr. pre bordúre na uteráčkoch.
	<b>F</b>	<b>F</b>	<b>0/1</b>	Klasický ozdobný steh, napr. pre výšivky na blúzkach alebo stolnom bielizni.

Program		Pätka	Použitie	
	4.2			3.2/2.2
	<b>G</b>	<b>G</b>	<b>0/1</b>	K začisťovaniu a aplikáciám. Vhodný také pre dierkované vyšívanie a kordonovacie práce.
			<b>0/1</b>	Rovný steh: Pre všetky šijacie a prešívacie práce, ktoré vyžadujú ľavú polohu ihly. Endlovací steh: K začisťovaniu, aplikáciám, dierkovanému vyšívaniu a pre kordonovacie práce.
			<b>0/1</b>	Rovný steh: Pre všetky šijacie a prešívacie práce, ktoré vyžadujú ľavú polohu ihly. Endlovací steh: K začisťovaniu, aplikáciám, dierkovanému vyšívaniu a pre kordonovacie práce.
			<b>0/1</b>	Rovný steh: Pre všetky šijacie a prešívacie práce, ktoré vyžadujú ľavú polohu ihly. Endlovací steh: K začisťovaniu, aplikáciám.
	<b>H</b>	<b>H</b>	<b>0/3</b>	Pre neviditeľné upevnenie lemu na pevných materiáloch.
	<b>I</b>	<b>I</b>	<b>0/1</b>	Klasický ozdobný steh.
	<b>K</b>	<b>K</b>	<b>0/3</b>	Pre ozdobné ukončenie lemov na jemných materiáloch, napr. Na bielizni.
	<b>L</b>	<b>L</b>	<b>0/1</b>	Pre prešívanie dvoch k sebe priliehajúcich látok.
	<b>M</b>	<b>M</b>	<b>0/1</b>	Pre našitie gumového páska, látanie roztrhnutých miest a našívanie fľakov.
	<b>IG</b>	-	<b>0/1</b>	Klasický ozdobný steh.
	<b>LC</b>	-	<b>0/1</b>	Jemný ozdobný steh.
	<b>LG</b>	-	<b>0/1</b>	Jemný ozdobný steh.
	<b>LI</b>	<b>LI</b>	<b>0/1</b>	Klasický ozdobný steh.
	<b>MDF</b>	-	<b>0/1</b>	Klasický ozdobný steh.

## Tabuľka bežných stehov - elastické stehy

Program	Päťka		Použitie	
	4.2	3.2/2.2		
	<b>D</b>	<b>D</b>	<b>0/1</b>	Elastický uzatvárací a začisťovací steh. Látka sa musí otáčať o 180°.
	<b>E</b>	<b>E</b>	<b>0/1</b>	K prešívaniu elastických materiálov ako napr. nápletov a lemov..
	<b>F</b>	<b>F</b>	<b>0/1</b>	Ozdobný elastický steh pre prešívanie prípadne šitie lemov napr. na pyžamách a odevoch pre joggingu.
	<b>G</b>	<b>G</b>	<b>0/1</b>	Pre elastické švy, napr. švy v rozkroku a pre švy na športovom a pracovnom oblečení. Pre spracovanie gumových pásov na elastických materiáloch alebo k šitiu lemov na elastických látkach.
			<b>0/1</b>	Ľavá vonkajšia poloha ihly (u trojnásobného rovného stretchového stehu a endlovacieho stehu). Pre elastické švy, ktoré vyžadujú ľavú polohu ihly.
			<b>0/1</b>	Stredová poloha ihly (u trojnásobného rovného stretchového stehu a endlovacieho stehu). Pre elastické švy, ktoré vyžadujú stredovú polohu ihly.
			<b>0/1</b>	Pravá vonkajšia poloha ihly (u Trojnásobného rovného stretchového stehu a endlovacieho stehu). Pre elastické švy, ktoré vyžadujú pravú polohu ihly.
	<b>H</b>	<b>H</b>	<b>0/1</b>	Elastický uzatvárací a začisťovací steh pre hrubé pletené tovary. Látka sa pritom musí otáčať o 180°.
	<b>I</b>	<b>I</b>	<b>0/3</b>	Uzatvárací a začisťovací steh pre materiály, ktoré sa štiepia.
	<b>K</b>	<b>K</b>	<b>0/3</b>	Uzatvárací a začisťovací steh pre materiály, ktoré sa štiepia..
	<b>L</b>	<b>L</b>	<b>0/1</b>	K prešívaniu dvoch k sebe doliehajúcich vrstiev látky. Aj pre elastické materiály.
	<b>M</b>	<b>M</b>	<b>0/1</b>	K našívaniu gumových vlákien, prekrývanie froté švov a pre ozdobné lemovacie švy.
	<b>IG</b>	-	<b>0/1</b>	Ozdobný steh, vhodný aj ako prekrývaci steh.
	<b>KM</b>	<b>KM</b>	<b>0/1</b>	Voľný ozdobný šev.



Program			Pätka	Použitie
	4.2	3.2/2.2		
	<b>LC</b>	-	<b>0/1</b>	Ozdobný steh napr. pre domáce textilie.
	<b>LD</b>	-	<b>0/1</b>	Ozdobný steh napr. pre domáce textilie.
	<b>LG</b>	-	<b>0/1</b>	Ozdobný steh napr. pro folklórové výšivky.
	<b>LI</b>	<b>LI</b>	<b>0/1</b>	Ozdobný šev.
	<b>EK</b>	-	<b>0/1</b>	Ozdobný steh napr. pre domáce textilie.
	<b>EL</b>	-	<b>0/1</b>	K prešivaniu elastických materiálov napr. nápletov a lemov.
	<b>FG</b>	<b>FG</b>	<b>0/1</b>	Prešivací steh pre Patchwork a quiltovanie.
	<b>ID</b>	-	<b>0/1</b>	Elastický ozdobný steh napr. pre športové oblečenie.
	<b>IF</b>	-	<b>0/1</b>	Elastický ozdobný steh. Pre šitie lemov napr. Na pyžamách a oblekoch pre jogging. Látku je nutné otáčať o 180°.
	<b>LK</b>	<b>LK</b>	<b>0/1</b>	Elastický ozdobný steh.
	<b>LMK</b>	<b>LMK</b>	<b>0/1</b>	Elastický ozdobný steh.
	<b>MG</b>	-	<b>0/1</b>	Elastický ozdobný steh.

## Programy

Na vnútornej strane odklápacieho krytu sú zobrazené programy šijacieho stroja.

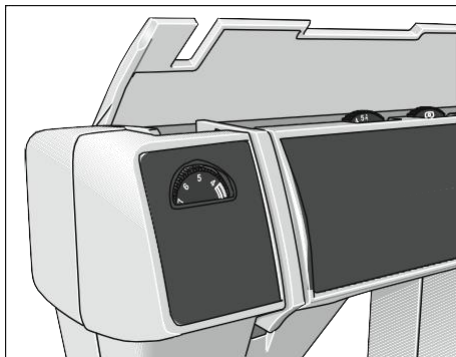

## Prípojenie nožného spúšťača

Zasuňte zástrčku nožného spúšťača do zásuvky (2) šijacieho stroja a do sieťovej zásuvky. Rýchlosť šitia sa reguluje stlačením nožného spúšťača. Rýchlosť šitia môžete tiež regulovať šupátkom na vrchnej časti nožného spúšťača.

Poloha ► = polovičná rýchlosť šitia

Poloha ►► = plná rýchlosť šitia

Nožné ovládanie TVD AE020 musia byť používané pre tento šijací stroj.

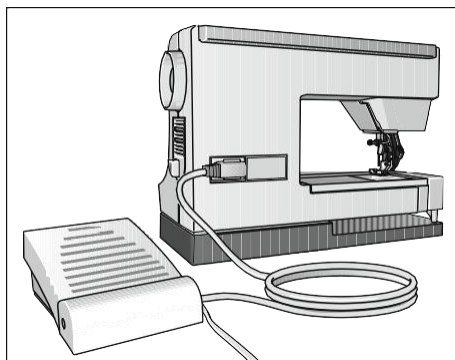

## Hlavný vypínač

Pri zapnutí hlavného vypínača (1) sa rozsvieti osvetlenie šijacej plochy. Stroj je teraz pripravený k práci.

*Dôležité: Váš select™ šijací stroj je nastavený tak, aby dokázal správne fungovať iba za izbovej teploty. Extrémne teplo alebo zima môžu mať vplyv na šijacie vlastnosti stroja.*

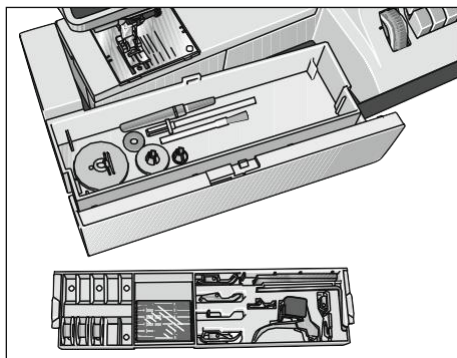

## Priehradka s príslušenstvom

Váš šijací stroj PFAFF® select™ je vybavený snímateľnou šijacie plochou (16) ktorá tiež slúži ako schránka na príslušenstvo.

Model 4.2 je vybavený aj vyberateľnou schránkou na príslušenstvo. Priložené príslušenstvo je označené číslami. Rozdeľte ich do zodpovedajúcich priehradiek.

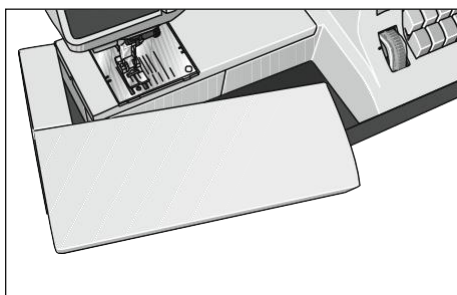

## Odobratie odklápacej šijacej plochy / Voľné rameno.

Aby bolo možné šiť s voľným ramenom, musíte vyklopiť odklápaciu šijaciu plochu doľava a vytiahnuť ju smerom nahor z otvoru.

Pri nasadzovaní a spätnom priklopení dbajte toho, aby odklápacia šijacia plocha bola v rovnakej výške s voľným ramenom.

## Navíjanie spodnej cievky

### Príprava stroja k navíjaniu

Podržte pevne ručné koliesko (4) a otáčajte uvoľňovacím kolieskom (3) v smere šípky až k zarážke. Tým sa ihla nebude pri navíjaní pohybovať.

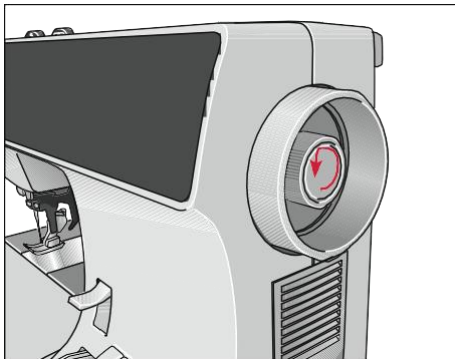

### Narazenie cievky



Vypnite hlavný vypínač (1).

Nasaďte prázdnu cievku tak, aby čierny kolík navíjacieho zariadenia (A) zapadol do drážky cievky. PFAFF® logo musí byť zvrchu.

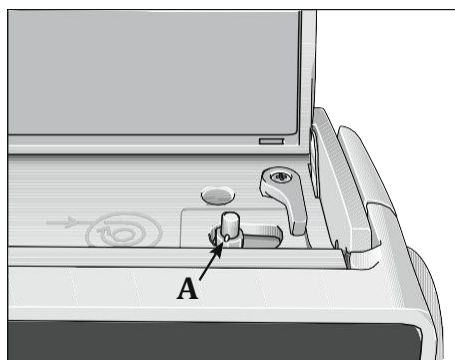

Stlačte cievku doprava.

*Upozornenie: Cievku možno navinúť len vtedy, ak je na pravom doraze.*

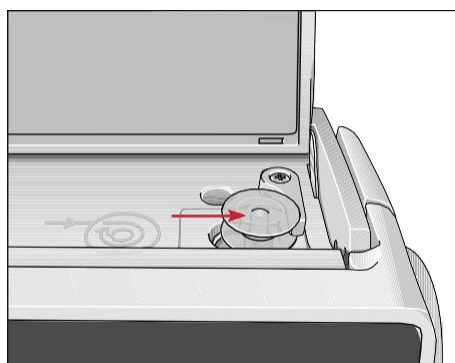

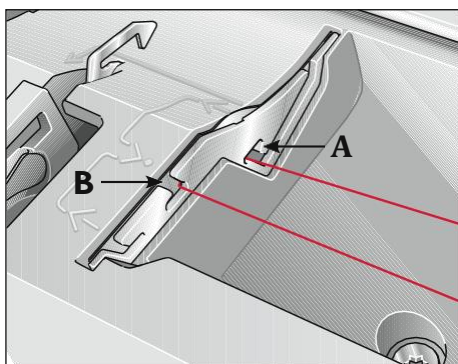
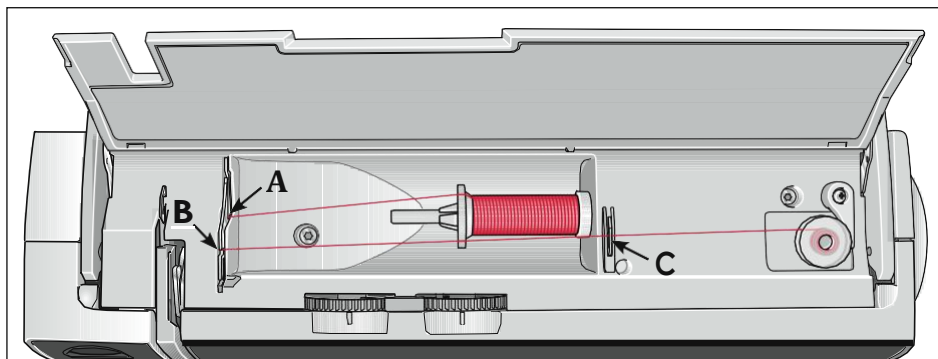

## Navíjanie z držiaka cievok

Nasuňte priadzu na držiak cievok (9). Aby bolo zaručené rovnomerné odvíjanie nite a cievka bola fixovaná, nasuňte na cievku podľa jej veľkosti zodpovedajúcej kotúčik.

## Navliekanie

Priadzu vložte do vedenia A a pretiahnite ju doprava výrezom B pod háčik C. Začiatok nite oviňte niekoľkokrát okolo cievky v smere hodinových ručičiek.

## Navíjanie

Zapnite hlavný vypínač (1). Pevne podržte začiatok nite a stlačte nožný spúšťač. Akonáhle je cievka plná, navíjanie sa automaticky ukončí. Niž odstrihnite, cievku stlačte smerom doľava a vyberte ju.

## Nezabudnite:

Otočte uvoľňovací kotúčik (3) späť k dorazu. Potom otočte ručným kolieskom (4) k sebe, až jeho aretácia zaskočí.

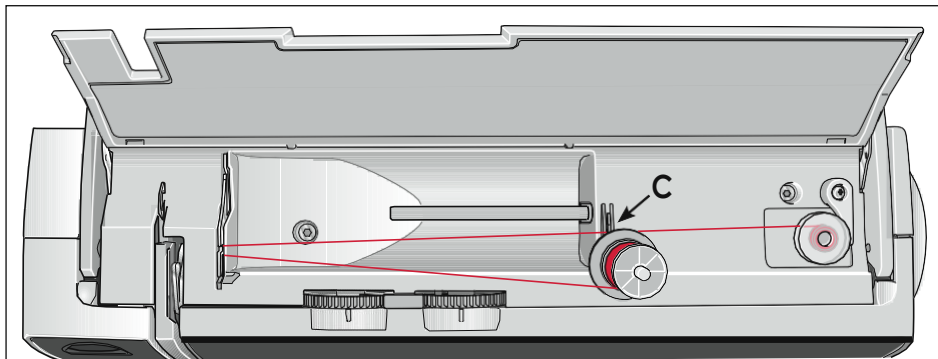

## Navíjanie z druhého držíaku cievky

Zasuňte druhý držíak cievky (8) do otvoru pre neho určeného.

### Navliekanie

Vložte priadzu do vedenia A a pretiahnite ju výrezom B doprava pod háčik C. Začiatok nite oviňte niekoľkokrát v smere hodinových ručičiek okolo cievky.

### Navíjanie

Zapnite hlavný vypínač (1). Pevne podržte začiatok nite a stlačte nožný spúšťač. Akonáhle je cievka plná, navíjanie sa automaticky ukončí. Niť odstrihnite, cievku stlačte smerom doľava a vyberte ju.

### Nezabudnite:

Otočte uvoľňovací kotúčik (3) späť k dorazu. Potom otočte ručným kolieskom (4) k sebe, až jeho aretácia zaskočí.

*TIP: Ak je stroj už navlečený, môžete bez problému navíjať z druhého držíaku cievky, bez toho aby ste vyvolikli niť zo stroja.*

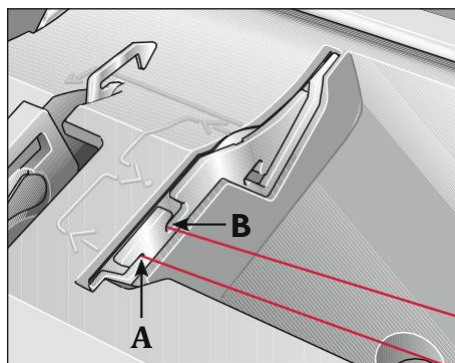

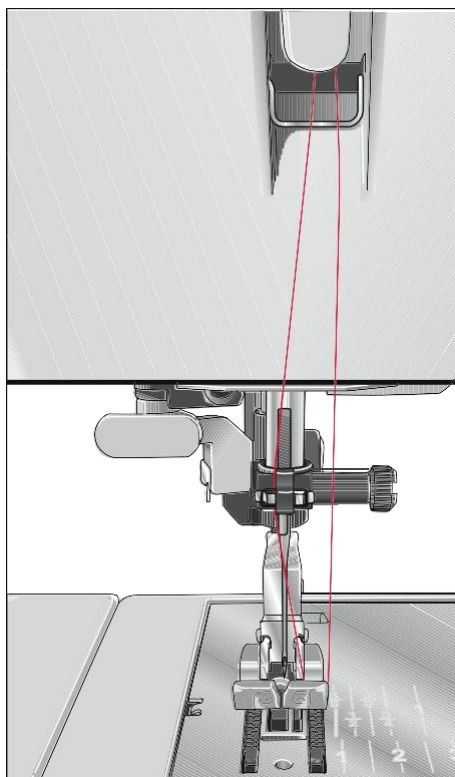
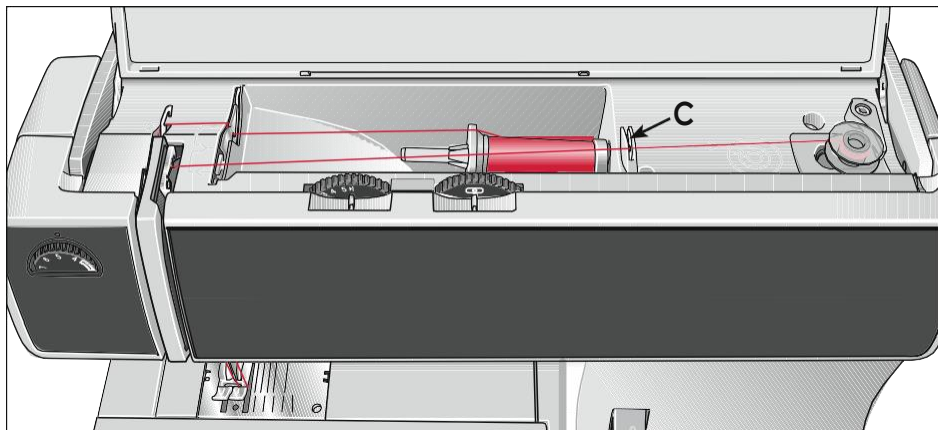

## Navíjanie cez ihlu

Navíjanie je možné aj pri kompletne navlečenému stroji.

Dajte páčku prítlačnej pätky (15) do hornej polohy. Hornú niť zaveďte zospodu cez prítlačnú pätku a ďalej pravú navliekacou drážkou (12) nahor.

Zaveďte niť doprava pod vodiaci háčik C a potom ju viackrát oviňte okolo cievky. Stlačte nožný spúšťač a navíjanie cez ihlu môže začať.

Vložte niť zľava doprava do niťovej páčky (10). Niťová páčka musí byť v hornej polohe.

## Vkladanie cievky do puzdra

 Vypnite hlavný vypínač.

### Odobratie cievkového puzdra

Uchopte kryt chapača zo strany a otvorte ho smerom dopredu.

Zdvihnite klapku (E) cievkového puzdra a vytiahnite cievkové puzdro. Uvoľnite klapku a vyberte prázdnu cievku.

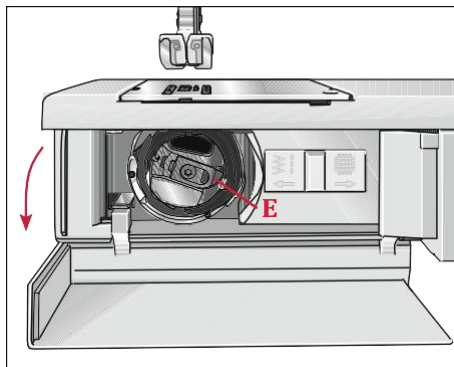

### Nasadiť plnú cievku

Vložte cievku spodnej nite (logom PFAFF® smerom do puzdra cievky) do puzdra cievky. Keď tak urobíte, prevlečte niť miestom A, potom napínačom B. (Vid' obrázok).

*Kontrola: Ak zatiahnete za niť, musí sa cievka otáčať v smere hodinových ručičiek.*

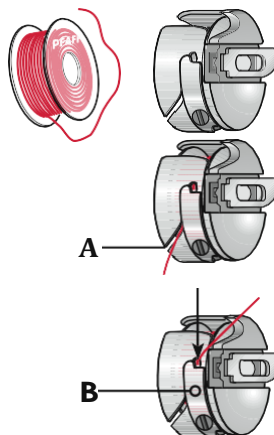

### Nasadenie cievkového puzdra

Zdvihnite klapku E a nasuňte cievkové puzdro až k výrezu na kolík C chapača. Výrez D cievkového puzdra smeruje pritom nahor.

*Kontrola: Vyťahujte trhavým pohybom niť, pritom nesmi puzdro vypadnúť z chapača.*

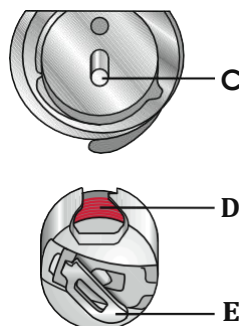



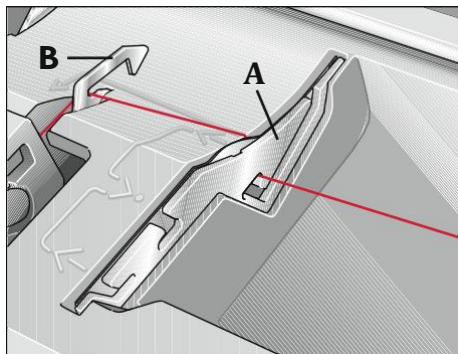

## Navliekanie vrchnej nite



Vypnite hlavný vypínač.

Zdvihnite páčku (15) prítlačnej pätky. Otáčajte ručným kolieskom až sa niťová páčka (10) dostane do svojej najvyššej polohy. Nasuňte cievku s niťou na držiak cievok (9) a nasadte na ňu príslušný odvíjací kotúčik.

Teraz pretiahnete niť oboma rukami do vedení nite A a pod vodiací háčik D.

Pretiahnete niť ľavou navliekací drážkou (12) dole. Ďalej pretiahnete niť okolo nosa E pravú navliekacou drážkou smerom nahor až k niťovej páčke (10).

Potom musí byť navlečená do niťovej páčky zľava doprava a pravú navliekaciu drážkou pretiahnutá opäť nadol.

Nakoniec musí byť niť pretiahnutá zo strany za jedno z dvoch vedení niti (23).

Navlečenie ihly je popísané na nasledujúcej stránke.

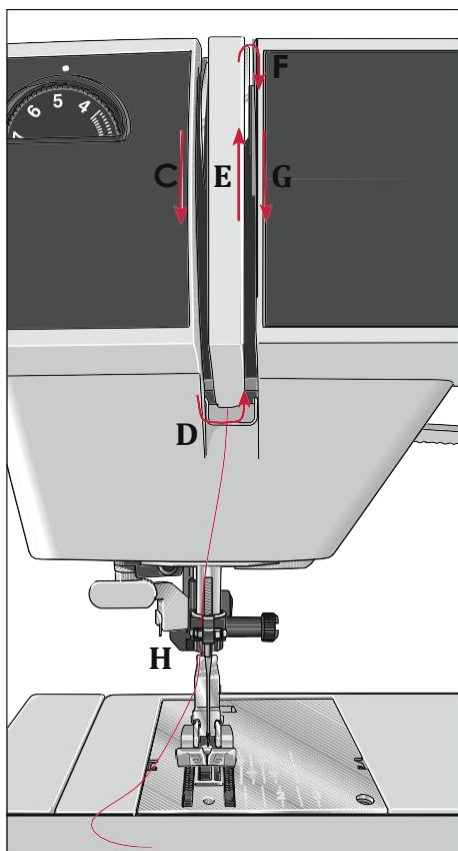

## Navliekač nite (modely 4.2)

K rýchlemu a jednoduchému navliekaniu ihly Vám pomôže navliekač PFAFF® (22).

Posuňte prítlačnú pätku smerom nadol (viď nasledujúca stránka) a otáčajte ručným kolieskom, až bude ihla v najvyššej polohe. Vrchná niť pretiahnite okolo háčika A a podržte ju v napnutom stave. Posuňte navliekač úplne dolu a vychýľte ho k ihle, pričom jeho malý háčik B prejde uškom ihly.

Zaveste niť zospodu do tohto háčika. Posuňte navliekač dozadu a opatrne uvoľnite niť. Pritom nechajte súčasne navliekač sklznúť nahor. Teraz môžete koniec nite pretiahnuť uškom ihly.

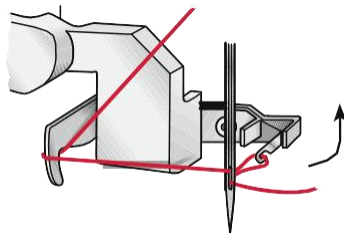
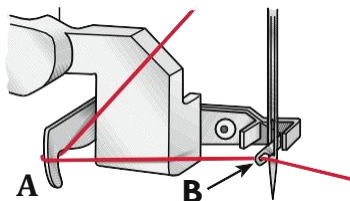

## Dvojitá ihla

Ďalších vyšívacích efektov môžete dosiahnuť použitím dvojitaj ihly. Obrázky ukazujú, ako sa s pomocou určitej dávky fantázie nechajú vytvoriť krásne bordúrou.

Navliekanie dvojitj ihly Nasadíte dvojitú ihlu.

Nasuňte druhý držiak cievky a nasuňte na oba držiaky cievku s niťou.

V ľavej navliekací drážke (12) sa nachádza napínací kotúčik C. Dbajte pri navliekaní na to, aby ste viedli niť vľavo a vpravo okolo kotúčika C.

Nite vložte ďalej ako je obvyklé, pričom sa nesmú krížiť či pretočiť.

Pretiahnite nite vpravo a vľavo do vedenia nití (23) a navlečte ich do ihliel.

*Upozornenie: Pre vyšívavanie smie byť použitá iba dvojitá ihla sa šírkou do 2,0 mm.*

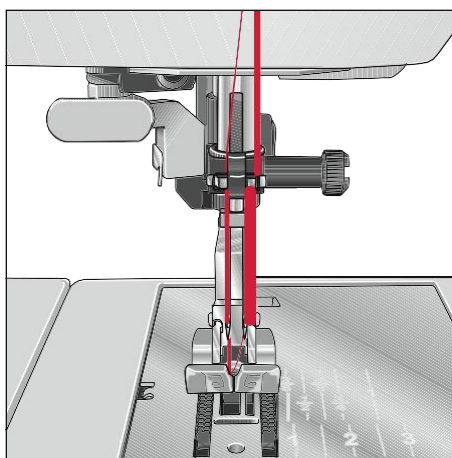
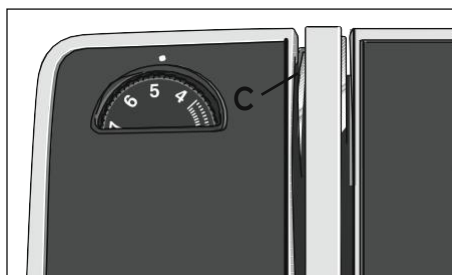

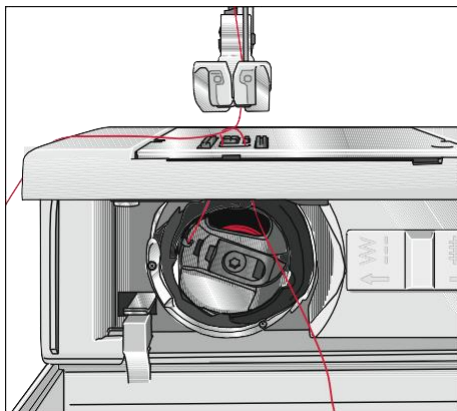

## Vytiahnutie spodnej nite nahor

 Vypnite hlavný vypínač (1)

Zdvihnite prítlačnú pätku. Pevne podržte vrchnú niť a otáčajte ručným kolieskom smerom k sebe, až bude ihla opäť v hornej polohe a spodná niť urobí jednu slučku. Zatiahnite za vrchnú niť, čím vytiahnete spodnú niť hore.

Uzavrite kryt chapača a pretiahnite nite pod prítlačnú pätku doľava.

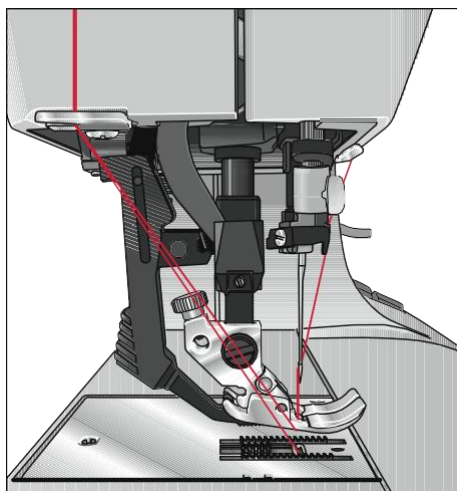

## Odstrihovač nite

Pretiahnite nite zozadu dopredu cez odstrihovač niťou (13).

## Páčka prítláčnej pätky

Pomoc tejto páčky (15) sa posúva prítláčná pätká.

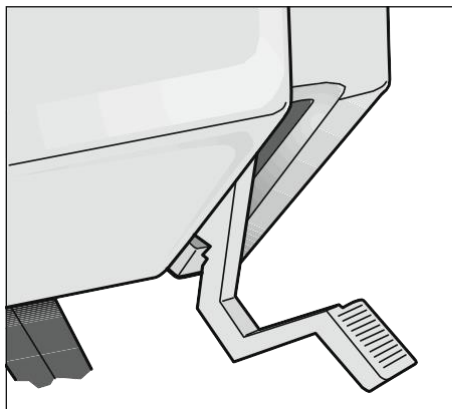

## Výmena prítláčnej pätky

### Odobratie prítláčnej pätky

 Vypnite hlavný vypínač (1)

Uved'te ihlu do najvyššej polohy. Stlačte prednú časť prítláčnej pätky hore a súčasne jej zadnú časť smerom dole až vyskočí z držiaka (26).

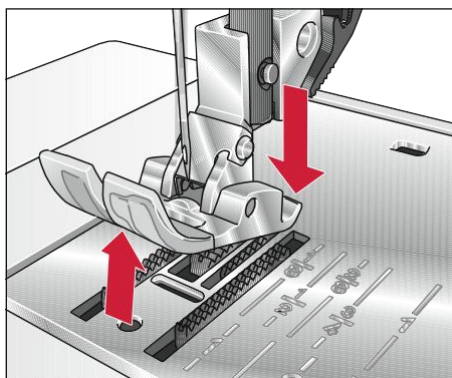

### Nasadenie prítláčnej pätky

Položte prítláčnú pätku pod jej držiak (26) tak, aby pri posunutí páčky prítláčnej pätky (15) smerom dole kolíky pätky zapadli do držiaka pätky.

*Kontrola: Preskúšajte prosím zdvihnutím páčky prítláčnej pätky, či pätká správne sedí.*

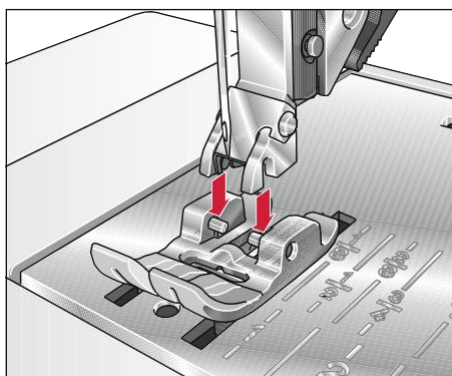

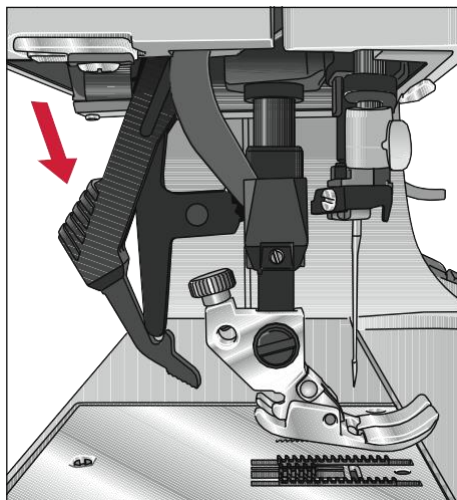

## SYSTÉM IDT™ (integrované duálne podávanie)

Firma PFAFF® poskytuje pre každú látku presné správne riešenie: integrované duálne podávanie, takzvaný SYSTÉM IDT™.

Spracovávaná látka sa tu podáva ako u priemyselných strojov rovnomerne zhora aj zdola pri rovnakej dĺžke stehu. Toto umožňuje presné vedenie látky.

Pri jemných látkach ako hodváb alebo viskóza (rajón) dvojité podávanie látky zabraňuje riasenie švu.

Aj kockované alebo pruhované látky dá perfektné šiť vďaka rovnomernému podávaniu látok. U quiltovacích prác systém IDT™ drží všetky vrstvy pohromade a zabraňuje natáňovanie vrchnej vrstvy látky.

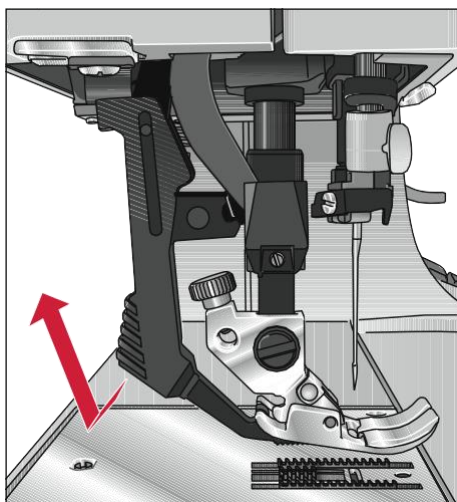

## Zapínanie SYSTÉMU IDT™

Dôležité upozornenie: Pri práci sa SYSTÉMOM IDT™ používajte vždy pätky s vyhlbením na zadnej strane.

Nadvihnite pätku. Zatlačte čierne rameno horného podávania dole, až zapadne.

## Vypnutie SYSTÉMU IDT™

Podržte rameno horného podávania dvoma prstami. Odsuňte rameno dozadu a pritom je nechajte pomaly sklznúť smerom nahor.

## Výmena ihliel

 Vypnite hlavný vypínač (1)

**Odobratie ihly:** Posuňte prítlačné pätky smerom nadol a uveďte ihlu do hornej polohy. Teraz uvoľnite upevňovaciu skrutku ihly (25) a vyťahujú pritom ihlu smerom nadol.

**Nasadenie ihly:** Plochá strana drieku ihly A musí smerovať dozadu. Posuňte prítlačnú pätku smerom dole a ihlu nasadíte až na doraz smerom nahor. Ihlu pevne podržte a čapom (25) pevne utiahnite.

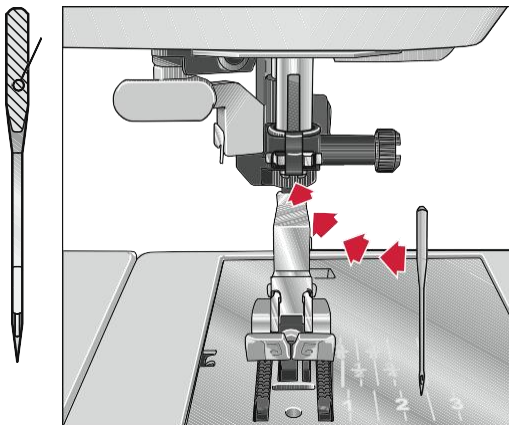

## Nastavenie napätie vrchnej nite

Požadovanú hodnotu napätia vrchnej nite (11) nastavte na značku A. Normálne nastavenia pre šitie je 4 - 5. Pre vyšívanie, látanie a obšívanie gombíkových dierok sa nastavuje napätie medzi 2 až 3.

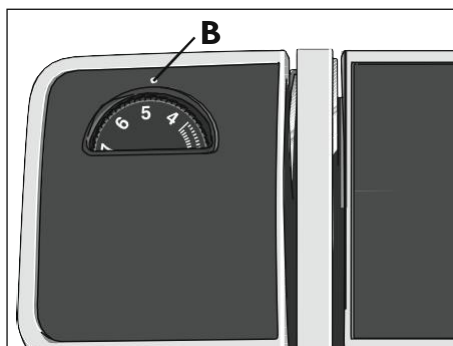

## Ponorení podavača

Pre určité druhy šitie - ako napr. látanie je nutné ponoriť podávač. Za týmto účelom otvorte klapku chapača a posuňte šupátko A úplne vpravo. Tým je podávač ponorený.

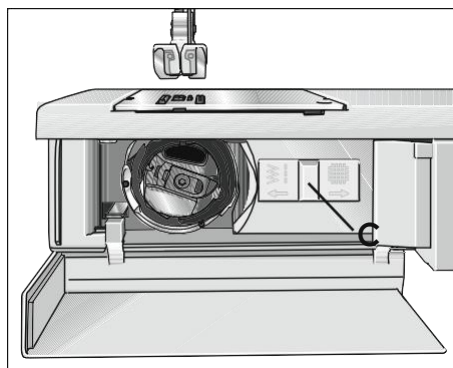

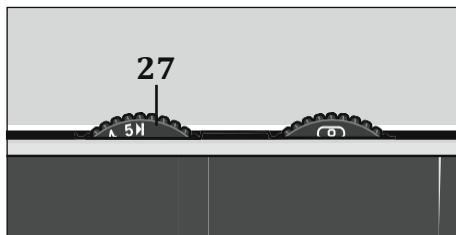

## Nastavenie šírek stehov



Šírku stehu je možné plynule meniť kolieskom (27). Pri nastavovaní šírky stehu nesmie byť ihla v látke.

Základné nastavenie: Otočte koliesko pre nastavenie šírky stehu (27) na symbol (maximálna šírka stehu).

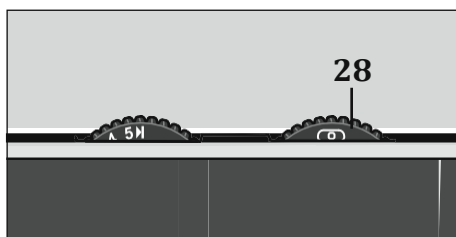
Výnimka: Rovný steh sa šije zo šírkou stehu 0. V kapitole „2. Bežné stehy a praktické šitie“ nájdete v tabuľkách odporúčenie pre nastavenie šírek jednotlivých stehov. Také behom šití máte možnosť meniť šírku stehu.



## Koliesko pre nastavenie polohy ihly

Okrem stredovej polohy ihly  môže byť nastaveno ďalších štrnásť polôh. Za týmto účelom sa otáča kolieskom pre nastavenie polohy ihly (28) po jednotlivých stupňoch doľava či doprava. Ľavou krajní polohu ihly  dosiahnete, otočíte-li koliesko (28) doprava až na doraz. Pravá krajní poloha ihly  odpovedá otočeniu kolieska doľava. Pri zmene polohy ihly nesmi byť tato v látke.

*Upozornenie:*

*Keď zvolíte pravú polohu ihly, môžete pomocou kolieska pre nastavenie širok stehov (27) steh na jeho ľavej strane rozšíriť alebo zúžiť. To isté platí obrátene tiež pre ľavú polohu ihly.*

## Šitie späť

Stroj šije späť pokiaľ je stlačené tlačidlo pre šitie späť (20).

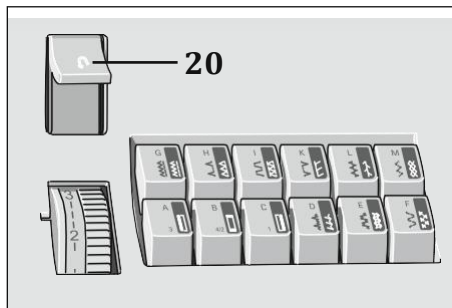

## Koliesko pre nastavenie dĺžok stehov

Pomocou kolieska pre nastavovanie dĺžok stehov (19) môžete meniť dĺžku stehu plynulo od 0 do 6 mm tým, že žiadanou dĺžku stehu nastavíte na značku.

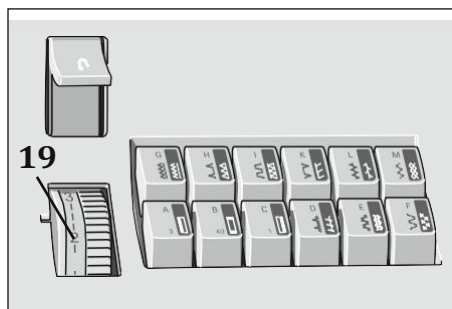

Medzi číslicou 0 a 1 nájdete symbol gombíková dierka (A). V tomto rozsahu leží optimálna hustota stehov pre šitie gombíkových dierok a vyšívanie. Čím ďalej otáčate smerom k 0, tým hustejší je steh.

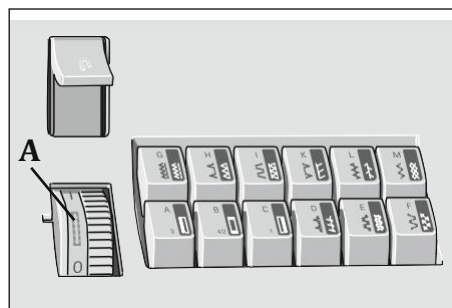

Pre šitie stretchových stehov zobrazených na farebnom pozadí, musíte otočiť nastavovacie koliesko dĺžok stehov (19) až k dorazu smerom nahor.

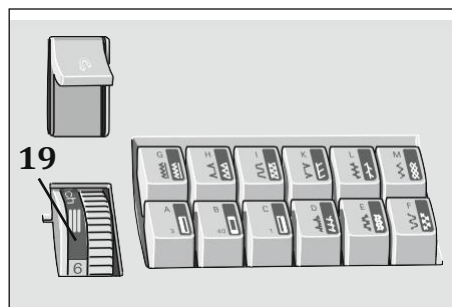



## Zadávací tlačidla

### Tlačidla pre nastavenie bežných stehov

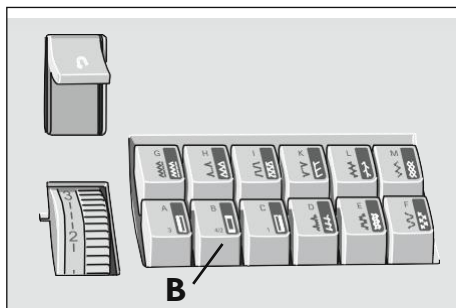

Každému programu je priradené písmeno, ktoré sa nachádza tiež na tlačidlách. Po stlačení príslušného tlačidla sa program zvolí a stroj je pripravený na šitie.

Tlačidlo B slúži k zrušeniu už navolených tlačidiel. Na kryte (7) sa nachádza tabuľka programov so všetkými bežnými stehy a ich kombinácie.

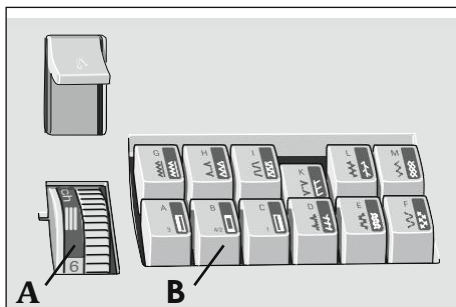

### Nastavenie stretchových stehov

Všetky stehy zobrazené na farebnom pozadí sú stretchové stehy, tj. sú vhodné pre elastické materiály. Stlačte zvolené tlačidlo a otáčajte kolieskom pre nastavenie dĺžok stehov (19) v sivo označenej oblasti až k dorazu.

Tlačidlo B slúži k zrušeniu už navolených tlačidiel.

### Bežné stehy a kombinácie stretchových stehov

Stlačením dvoch alebo viacerých tlačidiel môžete dosiahnuť kombináciu bežných stehov.

Koliesko pre nastavovanie dĺžok stehov môže byť pritom ako v normálnej oblasti, ako aj v oblasti stretchových stehov.

Všetky kombinácie stehov sú zobrazené v tabuľke programov na veku stroja. Pomocou tlačidla B môžete už navolená tlačidla zrušiť.

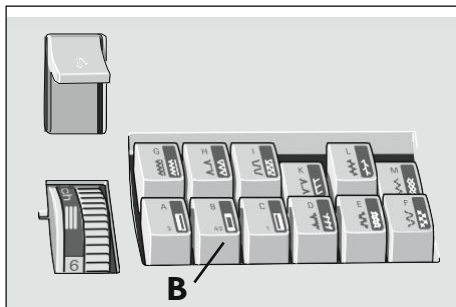









## Vysvetlenie tabuľky s pokyny pre šitie

Nasledujúce tabuľky obsahujú od nás odporúčané nastavenia stroja, ktorá potrebujete pre príslušné práce.

Navyše sú v tabuľkách obsiahnuté ešte ďalšie upozornenia, ktoré sú potrebné na šitie zvolených programov. Voľba prítlačné pätky, nastavenie napätia hornej nite a či sa šije s horným podávaním či bez neho.

Pokiaľ nie je v texte výslovne uvedené inak, pracujte vždy so stredovou polohou ihly .

	Prog.					
4.2						
3.2						
2.2				-		

Prog.	Programovaný vzor
	Dĺžka stehu v mm
	Šírka stehu v mm
	Horné podávanie v činnosti = ● vyrazeno = ○
	Napätie hornej nite
	Číslo prítlačnej pätky

Niektoré látky majú veľa nadmerná farbivá, ktorá môžu spôsobiť farebné škvrny na inej látke, ale aj na vašom šijacom stroji. Tieto farebné škvrny často môžu byť ťažko odstrániteľné alebo dokonca neodstrániteľné. Vlna a keper, látky najmä červenej a modrej farby často, obsahujú veľa nadmerného farbivá.

Ak máte podozrenie, že Vaše látka môže zafarbiť stroj, potom ju vždy pred šitím vyperte.



*Správne napätie*



*Príliš veľké napätie*



*Príliš malé napätie*

## Napätie hornej nite

Aby sa dosiahlo bezchybného vzhľadu stehov, musí byť správne vzájomne zladené napätia hornej a spodnej nite. Normálne nastavenie pre bežné stehy je v rozmedzí 4-5.

Preskúšajte nastavené napätie širokým endlovacím stehom. Nite sa musí viazať uprostred oboch vrstiev látky.

Ak je napätie hornej nite príliš veľké, viažu sa nite na hornej strane látky.

## Prešívanie

Program G môže šiť s 15 rôznymi polohami ihly tak, že pri prešívaniu môžete viesť prítlačnú pätku vždy po okraji látky a šírku prešívania určíte nastavením polohy ihly. Pre širšie prešívacie práce Vám poslúži vygravírované vodiace čiary na stehovej doske alebo na vodiacom pravítku (základné príslušenstvo č. 8).



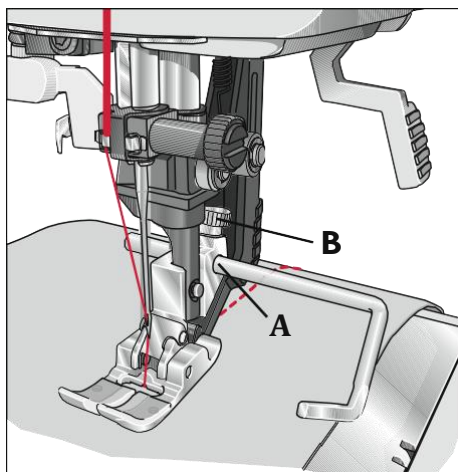

Vodiace pravítko sa nasadí do otvoru A a pevne sa dotiahne pridrzným skrutkou B.

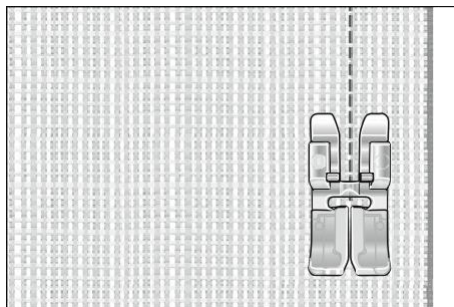

## Rovný steh

Program G je základný steh. Dĺžku stehu možno na želanie predĺžiť až na 6 mm. Rôzne práce sa dajú ľahšie uskutočniť zmenou polohy ihly, napr. prešívanie goliere alebo prišitie zipsu. Môžete voliť jednu z 15 polôh ihly (viď s. 23). Dbajte prosím na to, aby ihla pri zmene svojej polohy bola vo svojej najvyššej polohe.





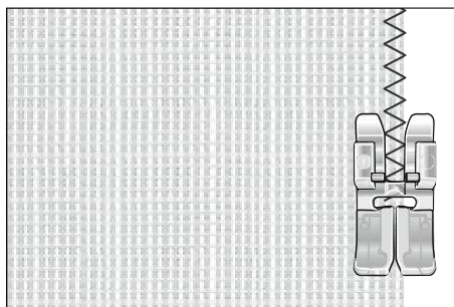

	prog.					
<b>4.2</b>	G	0	2.5	●	3-5	0/1
<b>3.2</b>	G	0	2.5	●	3-5	0/1
<b>2.2</b>	G	0	2.5	-	3-5	0/1

## Endlovací steh

Pre začísťovanie rôznych materiálov sa okrem overlockových stehov hodí endlovací steh G, šírka stehu 5. Pritom má látka ležať len z polovice pod prítlačnou pätkou. Pri začísťovanie okrajov látky dbajte na to, aby ihla pri šití striedavo vpichla do látky a do prázdna. Šírku stehu k začísťovaniu možné zredukovať až na 2 mm.



Pre začísťovanie materiálov, ktoré sa zle spracovávajú, sa obzvlášť hodí prítlačná pätká neviditeľného stehu č. 3. Pri šití sa niť ukladá cez strmeň C, čím sa zabráni skrúteniu okraja látky. Tým dosiahnete krásny, hladký šev.

	prog.					
<b>4.2</b>	G	2-▶	1-2	●	3-5	0/1
<b>3.2</b>	G	2-▶	1-2	●	3-5	0/1
<b>2.2</b>	G	2-▶	1-2	-	3-5	0/1

Okraj látky musia byť vedený pozdĺž zarážky B. Doraz môžete nastaviť pomocou nastavovacej skrutky A.

**Dôležité:** Pri použití pätky neviditeľného stehu pre začísťovanie pomocou endlovacieho stehu nastavte pravú krajinú polohu ihly a zvolte šírku stehu v rozsahu 3-5 mm. (Nepoužívajte žiadne iné polohy ihly.)

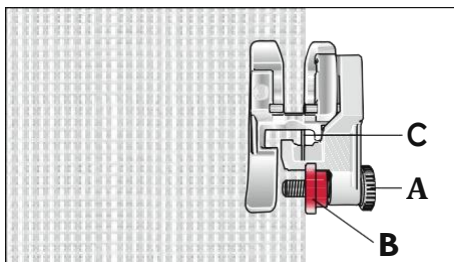

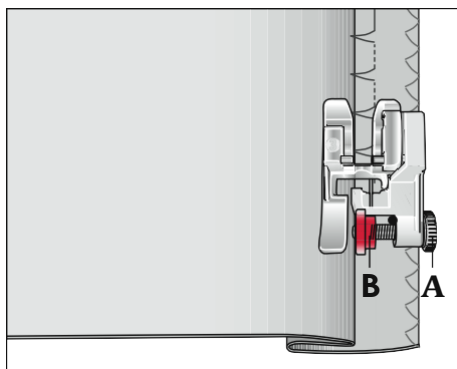





## Neviditeľný steh

Neviditeľný steh H sa hodí najlepšie pre neviditeľné lemy, ručné šitie odpadá. Pre šitie neviditeľného stehu u vlnených látok použite pätku H a u pružných materiálov pätku D.

- Začistite okraj lemu.
- Otočte šírku lemu dovnútra.
- Preložte teraz lem opäť zvonka látky, aby jeho okraj presahoval cca 1 cm.
- Položte látku pod prítlačnú pätku tak, aby jej prehyb sa posúval pozdĺž narážky B.
- Zvoľte pomocí kolieska (28) pravou polohu ihly.
- Pri vpichovaní do prehybu látky smi ihla zachycovať len jednu niť látky.

	prog.					
<b>4.2</b>	D/H	5-▶	1-2	●	3-5	0/3
<b>3.2</b>	D/H	5-▶	1-2	●	3-5	0/3
<b>2.2</b>	D/H	5-▶	1-2	-	3-5	0/3

Program D je neviditeľný steh pre elastické materiály. Lem sa prešije a súčasne začistí, tj. Odpadá začisťovanie okraje látky.

### Upozornenie!

Ak majú byť vpichy ihly viditeľné na líci látky, je nutné regulovať doraz B pomocou skrutky A.

*Odporúčanie: Pokiaľ chcete šiť neviditeľný steh H alebo D s šírkou menej ako 5, použite pätku 0.*

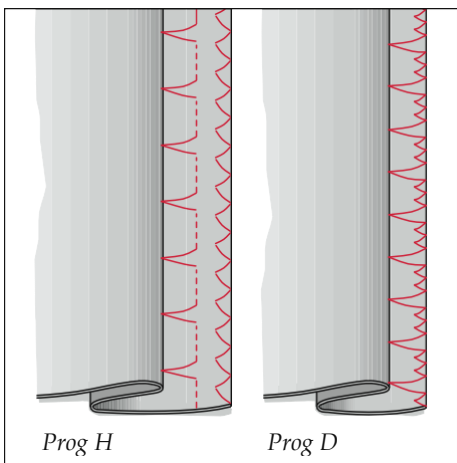

# Overlockový steh

## Čo je overlockový steh?

Pre elastické a pletené materiály ponúka modely s tlačidlami výber overlockových stehov, ktoré v jedinom pracovnom pochode zošijú dve vrstvy látky a súčasne je začistí. V porovnaní s bežnými stehy sú viac roztiahnuté, veľmi trvanlivé a možno ich šiť mimoriadne rýchlo.



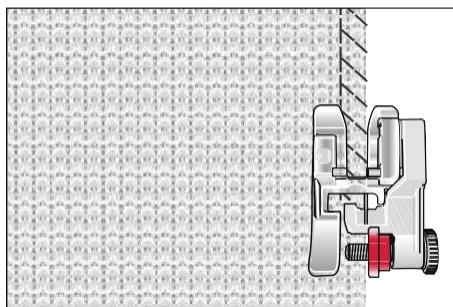

*Odporúčanie: Pre šitie overlockových stehov Vám odporúčame použiť prítlačnú pätku neviditeľného stehu č. 3. Má veľmi dobré vedenie a zamedzuje sťahovaniu švov aj pri ich väčších šírkach. Zapamätajte si, že červený kolík na pätku sa nastavuje doprava a podľa typu látky.*



## Otvorený overlockový steh

Pomocou tohto stehu je možné bez problémov zošívajť pevné materiály, prípadne látky, ktoré sa príliš nestrapká.

*Odporúčanie: Dbajte na to, aby ihla vpichla vpravo do prázdna tesne vedľa látky.*

	prog.					
<b>4.2</b>	K	5-▶	stretch	●	3-5	0/3
<b>3.2</b>	K	5-	stretch	●	3-5	0/3
<b>2.2</b>	K	5-▶	stretch	-	3-5	0/3

## Uzatvorený overlockový steh





Uzavretý overlockový steh je perfektný pre šitie pletenín. Využiť sa dá napríklad aj pri šití manžiet u rukávov a goliera z nápletu.

*Odporúčanie: Pri šití náplete sa presvedčte, že je dostatočne napnutý.*

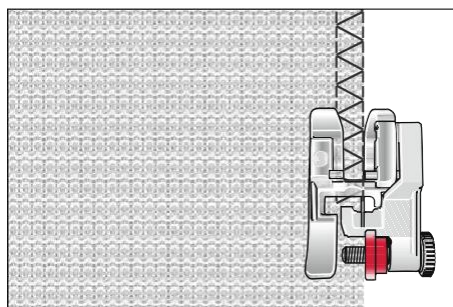
### Dôležité!

Ak nastavíte pozíciu ihly inak ako na stred a 5 skontrolujte, že Vám ihla nenaráža do pätky (pätko č.3).





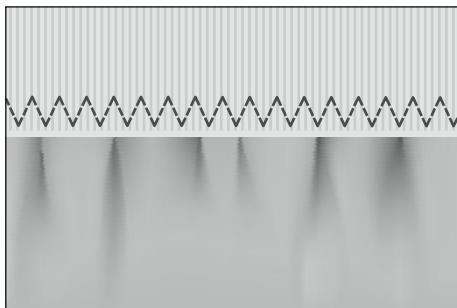

	prog.					
<b>4.2</b>	I	5-▶	stretch	●	3-5	0/3
<b>3.2</b>	I	5-▶	stretch	●	3-5	0/3
<b>2.2</b>	I	5-	stretch	-	3-5	0/3



## Elastický steh

Tento steh sa používa pre svoju vysokú elasticitu k prišívaniu gumových pásiok napr. Na plavky a spodnú bielizeň.

- Starou gumu ustrihnete tesne u okraje.
- Narieste látku pomocou rovného stehu dlhého 6 mm.
- Posuňte takto pripravený diel medzi gumu, prípadne jej položte pod ňu a prišpendlite ju.
- Prišite gumu elastickým stehom. Konce gummy nechte trochu presahovať a tiež je prešite elastickým stehom.
- U sukní a nohavíc sa gumový pásook prišívá na pripravený okraj pomocou elastického stehu.



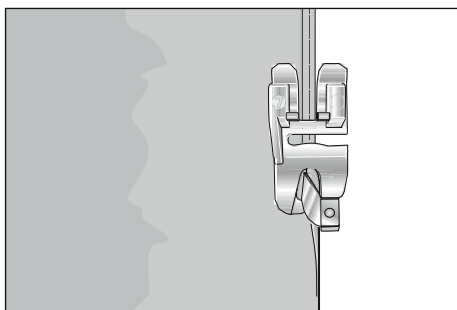

	prog.					
<b>4.2</b>	M	5-▶	1-2.5	●	3-5	0/1
<b>3.2</b>	M	5-▶	1-2.5	●	3-5	0/1
<b>2.2</b>	M	5-▶	1-2.5	-	3-5	0/1



## Rolovanie okraje látky

Pomocou lemovača môžete bez problémov rolovať okraje látky na blúzkach a hodvábných prikrývkach, alebo rolovať okraje volánov, bez toho aby ste vopred prežehlili ich okraje. Lemovanie chráni okraje látok proti štiepeniu a vzniká tak čisté a trvanlivé ukončenie látky.

- Preložte začiatok látky dvakrát (asi o 2mm).
- Položte preložený okraj látky pod lemovač a ušite niekoľko stehov.
- Ihlu ponechajte v látke. Zvediete prítlačnou pätkou a látku zaved'te do kornútu lemovača.
- Posuňte prítlačnou pätkou dole a zaved'te okraj látky rovnomerne do lemovača.

	Prog.					
<b>4.2</b>	G	0	3	●	3-5	7
<b>3.2</b>	G	0	3	●	3-5	voľiteľné prís-lušenství
<b>2.2</b>	G	0	3	-	3-5	

*Odporúčanie: U hodvábu, viskózy alebo tiež u šifónových látok sa rolovacie lemovanie obzvlášť dobre uplatní, ak je šité endlovacím stehom.*

Dbajte pritom na to, aby sa látka neposúvala pod pravou polovinu prítlačnej pätky.

## Lemovanie pomocou dvojitej ihly

Pomocou dvojitej ihly je možné nielen realizovať výšivky, ale tiež prešívateľ. Na elastických materiáloch, ako napr. na tričkách, pletených dieloch alebo na nohaviciach pre cyklistiku môžete pomocou dvojitej ihly vytvárať rýchlo a jednoducho profesionálne lemy. Dvojité ihly sú k dispozícii v rôznych šírkach. Klasická šírka pre prešívanie je približne 4 mm.





Aby sa zabránilo narážaniu ihli na stehovú dosku, je bezpodmienečne nutné nastaviť stredovou polohu ihly .

- Najprv prežehlite lem v požadovanej šírke.
- Následne ho prešite z lícovej strany.
- Na záver rozstrihnete okraj lemu až ku švu.

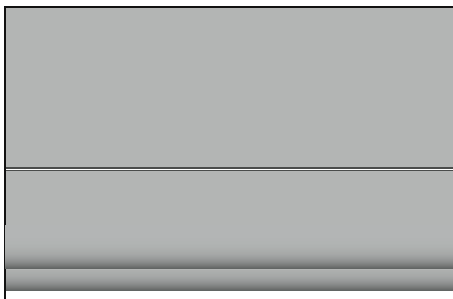









Pre stretchové látky používajte iba ihlu na žerzej!

*Odporúčanie: Pri materiáloch, ktoré sa ťažko šijú, ako napr. náplety, je vhodné lem pred šitím prišpendliť.*



	prog.					
<b>4.2</b>	G	0	3	●	3-5	0/1
<b>3.2</b>	G	0	3	●	3-5	0/1
<b>2.2</b>	G	0	3	-	3-5	0/1



	prog					
<b>4.2</b>	CBA	5-▶		○		5
<b>3.2</b>	CBA	5-▶		○		5
<b>2.2</b>	CBA	5-		-		5

## Gombíkové dierky

Šitie gombíkových dierok je u všetkých modelov s tlačidlami veľmi jednoduché, lebo sa látka nemusí otáčať.

Spravidla sa gombíkové dierky zapracovávajú do podloženej dvojitej látky. Napriek tomu je u niektorých materiálov ako napr. hodváb, organza a viskóza, nutné dostatočne podložiť hodvábnym papierom, aby sa látka pri šití nestáhovala.

Výborne sa na tento účel hodí aj Avalon (výrobcom je Madeira). Je to špeciálny vlizelín, ktorý sa v spojení s vodou rozpúšťa. U materiálov ako je zamät alebo u silných vlnených látok, ktoré sa zle podávajú, je možné ho podložiť ako zospodu, tak i na látku. Materiál sa tým nebrzdí a gombíkové dierky sa tým ľahšie darí.

Aby sa dosiahlo vzhľadných stehov, hodí sa na tento účel obzvlášť dobre vyšívacie a plátacie priadze.

Pomocou špeciálnej ceruzky alebo špendlíkov označte počiatočné body gombíkových dierok. Najskôr vždy ušite vzorku gombíkových dierok.

*Upozornenie: Pred každým začiatkom šitia gombíkového dierky musíte posunúť koľajničku pätky gombíkového dierky dopredu až na doraz, t.j. červená šípka sa musí nachádzať na prvej červenej čiarike. Červené značky sú usporiadané s odstupmi 0,5 cm. Dávajú Vám orientáciu pri určovaní dĺžky gombíkového dierky.*

### Prádlová gombíková dierka

- Nasadíte pätku pre šitie gombíkových dierok a posuniete ju až na doraz dopredu.
- Stlačte tlačidlo C a ušite prvý húsenicový steh požadovanej dĺžky.
- Na konci stlačte tlačidlo B, podržte ich a ušite niekoľko zaistovacích stehov. Pritom je nutné látku pevne držať.

- Potom vyberte tlačidlo A a ušite druhý húsenicové steh rovnakej dĺžky späť.
- Potom opäť stlačte tlačidlo B, podržte je, ušite niekoľko zaisťovacích stehov, látku pritom pevne podržte.
- Pre zapašitie nastavte nový steh - koliesko pre nastavenie širok stehov (27) otočiť na (0) a zvolte ľavú polohu ihly (koliesko pre nastavenie polohy ihly (28)). Zapašite niekoľkými stehmi.
- Gombíkovú dierku prerežte pomocou nožníc alebo páratka.  
*Upozornenie: Ak by ste chceli šiť obzvlášť jemnú gombíkovú dierku, môžete zmenšiť jej šírku pomocou kolieska pre nastavenie šírky stehov (27) až na cca 3 mm. K tomuto účelu použijete stredovú polohu ihly (0).*

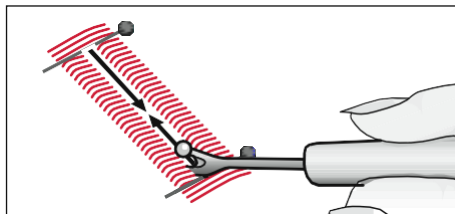

Gombíkovú dierku prerežte pomocou nožníc alebo páratka.



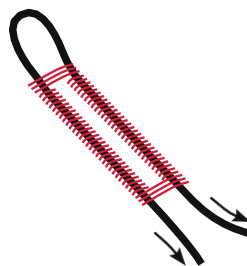
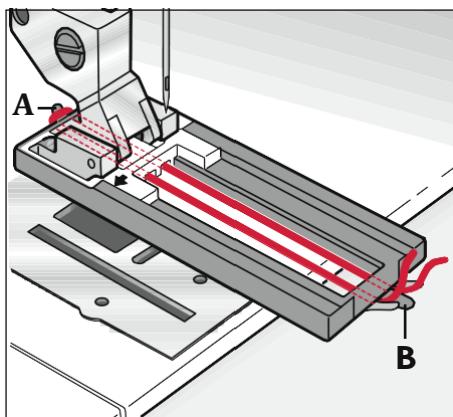

## Gombíková dierka s vloženou šnúrkou

Aby ste získali gombíkové dierky odolné proti opotrebeniu, napr. pre športové oblečenie, odporúčame Vám použiť vloženú šnúрку. Vložená šnúřka je obzvlášť dôležitá pri všetkých elastických materiáloch, pretože zabraňuje rozťahovaniu gombíkových dierok.

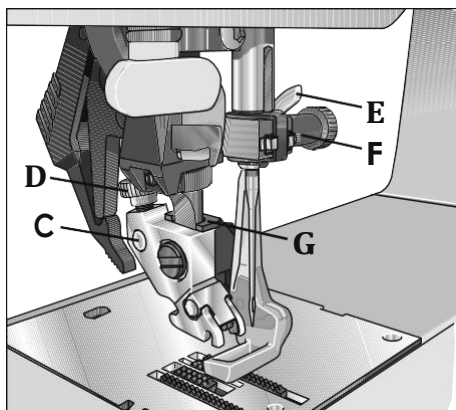
- Vložte šnúřku pres zadný výstupok A a zaveďte konce šnúřky dopredu pod pritlačnú pätku.
- Napnite šnúřku na pravej a ľavej strane výstupku B.
- Kofajničky pre šitie gombíkových dierok posuňte dopredu až na doraz a ušite gombíkovú dierku tak, ako je popísané v ľavo.
- Zatiahnite slučku vložené šnúřky do gombíkové dierky a odstrihnite oba konce šnúřky.





	Prog					
<b>4.2</b>	G	-	-	○	2-3	6
<b>3.2</b>	G	-	-	○	2-3	voliteľné prís- lušenství
<b>2.2</b>	G	-	-	-	2-3	

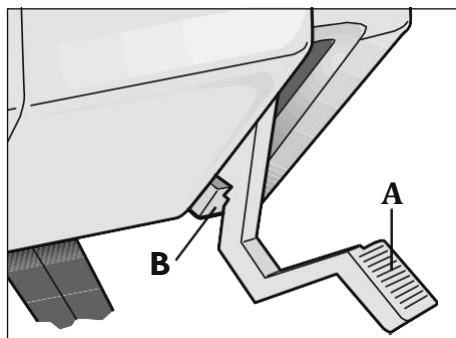

## Možnosť voľného šitia

### Vložte látaciupätku:

Povoľte skrutku D. Nastavte ihlu do najvyššej polohy a nasad'te kolík látací pätky až na doraz do otvoru C držiaku pätky. Potom, vedenie G dosadne svojim výrezom na tyč prítlačnej pätky. Strmeň E musí byť za pridrzným skrutkou F. Potom dotiahnite pevne skrutku D.

### Pozícia pre voľné šitie:

Posuňte páčku prítlačnej pätky (A) smerom dole a stlačte ju pritom ľahko dozadu. Tým sa prítlačná pätka dostane do výrezu B (poloha plátanie).

- ponorte podávač
- nastavte rovný steh alebo endlovací steh
- dĺžku stehu si pri tejto práci určujete sami tým, že pohybujete sami dielom látky

*Odporúčanie: Pre rovný steh pohybujte látkou tak, aby sa neprekrížily jednotlivé stehy.*

## Prišitie gombíku





Pomocou endlovacieho stehu G / E (šírka stehu 4 mm) môžete bez problémov prišívajú gombíky s dvoma alebo štyrmi dierkami.

- Zložte prítlačnú pätku a ponorte podávač.
- Otočte ručným kolieskom k sebe a posuňte gombík tak, aby ihla vpichla do ľavej diery gombíka.
- Teraz posuňte páčku prítlačnej pätky dole, gombík je držaný jej driekom.
- Teraz gombík prišite. Dbajte na to, aby ihla vpichli tiež do pravej diery.

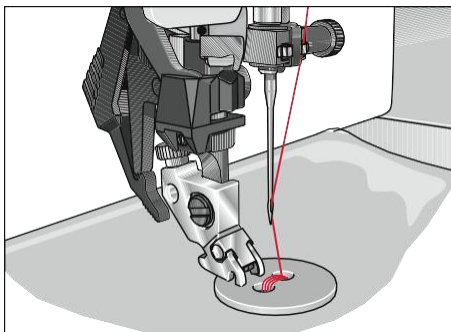
## Zapoštie:

- Nastavte rovný steh otáčaním kolieska pre nastavenie širok stehu (27) na (0).
- Zmeňte polohu ihly pomocou kolieska tak, aby ihla vpichovala do jednej z obou dierok.
- Zapošite niekoľko stehy.



	prog.					
<b>4.2</b>	G	4	-	○	2-3	-
<b>3.2</b>	G	4	-	○	2-3	-
<b>2.2</b>	G	4	-	-	2-3	-

## Všitie zipsu

Pre všitie zipsu je niekoľko možností. Pre sukne odporúčame obojstranne zakrytý zips, pre dámske a pánske nohavice jednostranne zakrytý. Obchody ponúkajú rôzne druhy zipsov. Pre pevné látky, ako sú džínsoviny, Vám odporúčame kovové zipsy, pre ostatné materiály potom zipsy z umelej hmoty. Pri všetkých druhoch zipsov je dôležité šiť tesne vedľa okraja zúbkov zipsu. Preto je možné pätku pre všívanie zipsov podľa príslušného spracovania zasunúť do jej držiaka vpravo alebo vľavo.

Dodatočne môžete pomocou 15 polôh ihly stroja nastaviť ihlu tak, že bude vpichovať tesne vedľa okraja zúbkov. Ak je prítlačná pätká zasunutá vpravo, smie byť ihla nastavovaná iba vpravo.



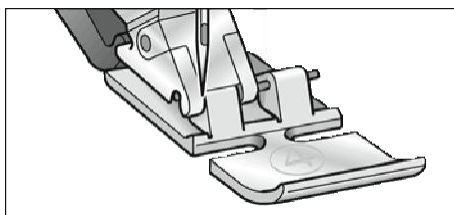

Ak je prítlačná pätká zasunutá vľavo, smie byť ihla nastavovaná iba vľavo.

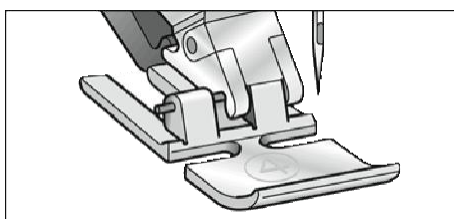

*Ľavá poloha ihly*



*Pravá poloha ihly*

	Prog					
<b>4.2</b>	G	0	3	●	3-5	4
<b>3.2</b>	G	0	3	●	3-5	4
<b>2.2</b>	G	0	3	-	3-5	4

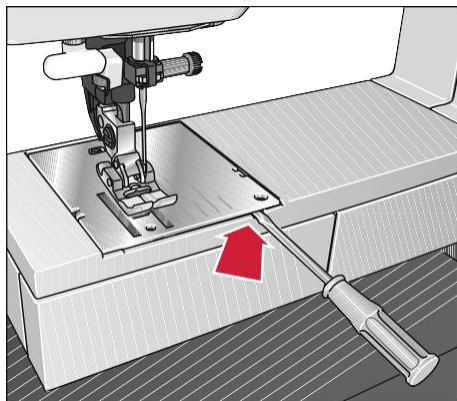

## Výmena stehovej dosky

 Vypnite hlavný vypínač (1)

Čistenie stroja je veľmi dôležité a stroj sa vám odvdáči dlhšou životnosťou.

Čím častejšie sa stroj používa, tým viac starostlivostí potrebuje.

### Odobratie stehovej dosky

- Zdvihnute prítlačnú pätku smerom nahor a zložíte nasúvaciu šijaciu plochu.
- Zasuňte teraz špičku malého skrutkovača do výrezu medzi stehovou doskou a šijacím strojom. Malým pootočením sa stehová doska uvoľní z polovice svojho držania. Teraz prejdite skrutkovačom do ľavého výrezu a stehovú dosku zložte.

### Vloženie stehovej dosky

- Stehovú dosku položte vzadu celou plochou a oboma rukami ju vpredu stlačte smerom nadol, až počuteľne zaskočí. Pred začiatkom šitia preskúšajte správnu polohu stehovej dosky.

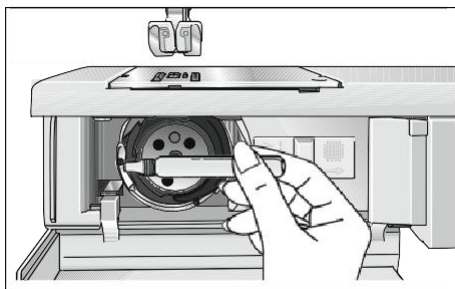
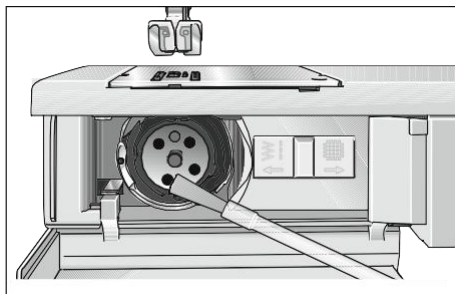

## Čistenie a mazanie stroja

 Vypnite hlavný vypínač (1)

Odstráňte stehovú dosku a ponorte podávač.

- Vyčistíte potom podávač a priestor chapača pomocou štetca.
- Na chapač vždy kvapnite kvapku oleja (vždy po 8 hodinách práce) viď ilustračný obrázok.

*Dôležité: Používajte len originálny olej, určený pre šijacie stroje!*

# Poruchy pri šití a ich odstránenie

## Stroj vynecháva stehy

Ihla nie je správne nasadená.

Je použitá nesprávna ihla.

Ihla je ohnutá alebo tupá.

Stroj nie je správne navlečen.

Ihla je v pomere k niti príliš jemná.

Nasaďte ihlu až k hornému dorazu.

Plôška drieku je otočená dozadu.

Používajte ihly typu 130/705 H.

Nasaďte novou ihlu.

Skontrolujte navl. dráhu.

Použite silnejšiu ihlu.

## Horná niť sa trhá

Vid' predchádzajúci dôvody.

Príliš veľké napnutie nite.

Nekvalitná niť tvorí uzlíky alebo nit

je príliš suchá vplyvom dlhého skladovaní.

Príliš silná niť

Vid' opatrenie bodu 1.

Upravte napnutie nite.

Použite kvalitnú niť.

Nasaďte ihlu s väčším uškom (Systém 130 N).

## Ihla sa láme

Ihla nebola nasadená až na doraz.

Ihla je ohnutá.

Ihla je príliš tenká alebo príliš silná.

Ťahaním za látku alebo jej posúvaním došlo k ohnutiu ihly a táto naráža na stehovú dosku.

Puzdro cievky nie je správne nasadené.

Nasaďte novou ihlu až k hornému dorazu.

Nasaďte novú ihlu.

Nasaďte novú ihlu.

Látku neposúvať ani za ňu neťahat', stroj posúva sám. Látku ved'te jen ľahko.

Pri nasadzovaní puzdra cievky ho zasuňte až k zadnému dorazu.

## Steh je nepravidelný

Napnutie nite nie je správne nastaveno.

Príliš silná niť tvorí uzly alebo je príliš tvrdá.

Spodná niť je nerovnomerne navinutá.

Slučky nite sa tvorí pod alebo nad látkou.

Skontrolujte napnutie hornej a spodnej nite.

Používajte kvalitnú niť.

Nenavíjajte niť voľne rukou, ale ved'te ju cez navíjač.

Správne navlieknete. Skontrolujte napnutie hornej a spodnej nite.

## Stroj neposúva alebo posúva nepravidelne

Medzi zúbky podávača sa dostal prach.

Odstráňte stehovú dosku, prach odstráňte štetekom.

Podávač je zasunutý. Šoupátko A (viď str. 22) je v pravej polohe.

Šoupátko B prestavte vľavo.

## Stroj beží ťažko

Na dráhe chápadla sú zvyšky nití.

Odstráňte zvyšky nití.

### Dôležité upozornenie:

Pred výmenou prítlačných pätiiek a ihiel musí byť hlavný vypínač vypnutý. Navlečený stroj neuvádzajte do chodu bez látky. Aj pri krátkodobom opustení stroja Vypnite hlavný vypínač. Toto je obzvlášť dôležité, ak sú v blízkosti detí.

Vyhradzujeme si právo meniť strojové vybavenie a zmes doplnkov bez predchádzajúceho oznámenia, alebo prerobiť nastavenie výkonu alebo dizajnu.

Takéto nastavenie, akokoľvek, bude vždy v prospech užívateľa a produktu.

## Inteligentná vlastnosť

PFAFF a IDT (podoba) sú ochranné známky spoločnosti KSIN Luxembourg II, S.ar.l.

CE - Authorised Representative

VSM Group AB, **SVP Worldwide**  
Drottninggatan 2, SE-56184, Huskvarna, SWEDEN

