

PFAFF

Perfection starts here.™



passport™ line

Návod na obsluhu

Tento domáci šijací stroj je navrhnutý, aby spĺňal nariadenie IEC/EN 60335-2-28 a UL1594.

DÔLEŽITÉ BEZPEČNOSTNÉ INŠTRUKCIE

Pri používaní elektrického zariadenia je vždy potrebné dodržiavať základné bezpečnostné pokyny vrátane nasledujúcich:

Pred použitím šijacieho stroja čítajte nasledujúce inštrukcie.

NEBEZPEČENSTVO - Pre zníženie rizika zásahu el. prúdom:

- Šijací stroj nikdy nenechávajte zapnutý bez dohľadu. Vždy vyťahnite prívodný kábel zo zásuvky ihneď po použití alebo pred čistením.

VAROVANIE - Zníženie rizika popálenia, vznietenia, elektrického šoku alebo zranenia osôb:

- Tento šijací stroj nie je určený na použitie osobám so zníženými psychickými či fyzickými schopnosťami (vrátane detí), alebo osobám s nedostatkom skúseností a znalostí, pokiaľ nie sú pod dohľadom osoby zodpovednej za ich bezpečnosť.
- Je potrebné dohliadať na deti, aby šijací stroj nepoužívali ako hračku.
- Používajte tento šijací stroj iba na účel, na aký bol navrhnutý a vyrobený. Používajte iba príslušenstvo odporúčané výrobcom a obsiahnuté vo vybavení stroja.
- Nikdy nepoužívajte šijací stroj, ak je poškodený prívodný kábel, zástrčka, alebo ak nefunguje správne, spadol, poškodený či namočený do vody. Odveďte šijací stroj na kontrolu a prípadnú opravu k najbližšiemu autorizovanému servisnému mechanikovi.
- Nikdy nepoužívajte šijací stroj, ak je niektorý z ventilačných otvorov upchatý. Udržujte ventilačné otvory aj pedál stroja čisté.
- Nepribližujte prsty k pohyblivým častiam stroja. Zvláštnu starostlivosť venujte okolia ihly.
- Vždy používajte správnu ihlovú dosku. Použitím nesprávnej ihlovej dosky môže dôjsť k lámaniu ihiel.
- Nepoužívajte tupé alebo ohnuté ihly.
- Pri šití neťahajte ani nepostrkujte látku. Môže dôjsť k poškodeniu ihly.
- Používajte bezpečnostné okuliare.
- Pri akýchkoľvek úpravách v oblasti ihly, ako napríklad navliekanie ihly, výmena ihly, nasadzovanie cievky, navliekanie spodnej nite či výmena prítlačnej pätky, vždy vypnite šijací stroj do pozície Off ("0").
- Vždy vyťahnite prívodný kábel zo zásuvky, ak odstraňujete plastový kryt stroja, vykonávate mazanie alebo ďalšiu údržbu, spomínanú v tomto manuáli.
- Do otvorov stroja nekladajte žiadne predmety.
- Nepoužívajte vonku.
- Nepoužívajte v prostredí, kde sa používajú aerosóly (sprej) alebo kde sa spracováva kyslík.
- Pred odpojením vypnite hlavný vypínač, do pozície ("0") a potom vyťahnite prívodný kábel zo zásuvky.
- Pri odpájaní neťahajte za kábel. Uchopte zástrčku, nie kábel.

UCHOVAJTE TIETO INŠTRUKCIE

Len pre Európu:

Toto zariadenie môžu používať deti od 8 rokov vyššie a osoby so zníženými mentálnymi schopnosťami a schopnosťami vnímania, alebo osoby s nedostatkom skúseností a znalostí, ak majú dozor osoby zodpovednej za ich bezpečnosť alebo boli správne vyškolení pre bezpečné používanie šijacieho stroje a chápu všetky možné riziká. Deti by sa nemali so zariadením hrať. Čistenie a údržbu by nemali deti vykonávať bez dozoru.

Hlučnosť pri bežnom fungovaní by nemala presiahnuť hodnotu 75dB (A).

K stroju je určený pedál typu "C-9002" vyrobený v CHIENHUNG TAIWAN., LTD.



Gratulujeme!

Gratulujeme Vám k obstaraniu Vášho nového šijacieho stroja PFAFF®. Získali ste stroj s vyspelými funkciami, najmodernejším dizajnom a technológiami, ktorý Vám umožní premeniť vaše nápady v realitu.

Pred začatím šitia, prosím, venujte určitý čas prečítaniu tohto návodu, z ktorého iste pochopíte, akým spôsobom maximálne využívať váš nový šijací stroj. Váš autorizovaný predajca PFAFF® Vám bude nápomocný pri výbere ďalšieho príslušenstva pre váš šijací stroj.

Obsah

Úvod	4	Šitie	21
Popis stroja	4	Voľba stehu	21
Príslušenstvo	5	Úprava stehu	21
Prítlačné pätky	6	Techniky šitia	22
Prehľad stehov	7	Trojkrovový cikcak steh	22
Príprava na šitie	9	Gombíkové dierky	22
Vybalenie	9	Prišívanie gombíkov	23
Zapojenie do elektrickej siete	9	Plátanie a záplatovanie	24
Skladovanie prístroja po došití	9	Šitie lemov pri ťažkých materiáloch	24
Voľné rameno	10	Quiltovanie	25
Vyrovnanie podstavy stroja	10	Slepý lem	26
Orez nite	10	Všívanie zipsov	26
Niťové kolíky	10	Údržba	27
Navliekanie stroja	11	Čistenie stroja	27
Navliekač ihiel	12	Výmena stehovej dosky	27
Navlečenie pri šití dvojihlou	12	Problémy pri šití	28
Navíjanie cievok	13		
Vloženie cievky	14		
IDT™ systém (integrované duálne podávanie)	14	Duševné vlastníctvo	29
Prítlak pätky	15		
Napätie nite	15		
Ihly	16		
Výmena ihiel	17		
Spustenie podávača	17		
Zdvih prítlačnej pätky	17		
Výmena prítlačnej pätky	17		
Tlačidlá stroja	18-19		
Varovné správy/zvuky	20		

Poznámka: Modely strojov budú naďalej v tomto manuále označované ako 3.0 a 2.0.

Úvod

Prehľad stroja

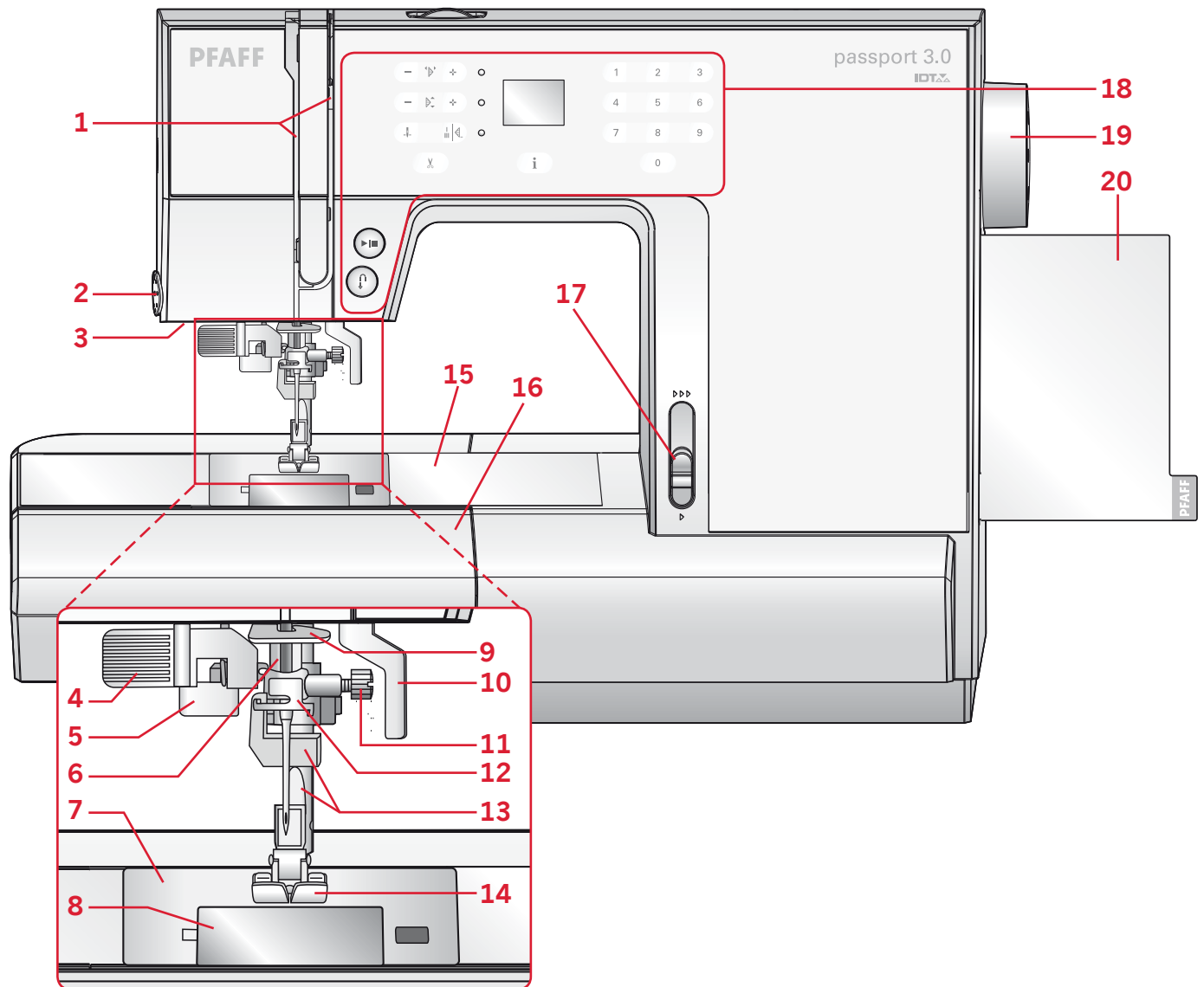

Predná strana

1. Navliekacie dráhy
2. Orez nite
3. LED osvetlenie
4. Zabudovaný navliekač ihly
5. Gombíková páčka
6. Ihlová tyč
7. Stehová doska
8. Kryt cievky
9. Spodný vodič nite
10. Zdvih prítlačnej pätky
11. Ihlová skrutka
12. Vodič hornej nite
13. Prítlačná tyč a držiak pätiiek
14. Prítlačná pätká
15. Voľné rameno
16. Schránka na príslušenstvo
17. Ovládač rýchlosti šitia
18. Tlačidlá a LED displej
19. Ručné koleso
20. Výsuvná tabuľka stehov

Horné časti

- 22. Vodiče nití
- 23. Držiaky cievok
- 24. Otvor pre prídavný niťový kolík
- 25. Hriadeľ navíjača cievok a zarážka
- 26. Posuvná páčka hornej nite
- 27. Napínacie tanieriky hornej nite
- 28. Vodič pre navíjanie cievok
- 29. Koliesko pre nastavenie napätia nite

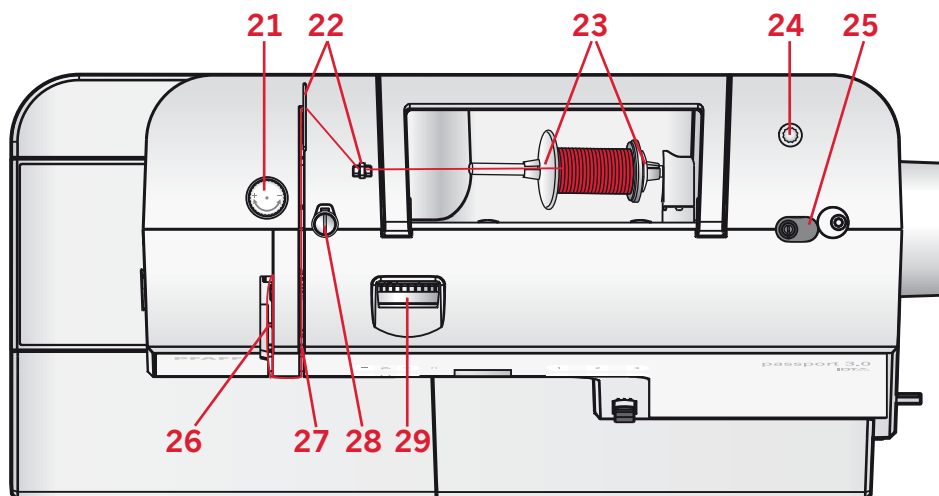

Zadná strana

- 30. Hlavný vypínač, konektory pre pripojenie prírodného kábla a pedálu
- 31. Držadlo
- 32. Páčka pre zdvih a spúšťanie prítlačné pätky
- 33. IDT™ systém
- 34. Páčka pre spustenie podávača

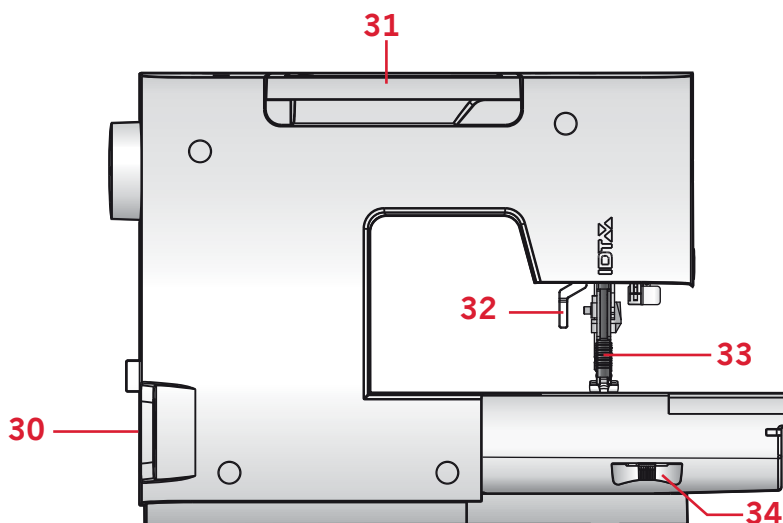

Príslušenstvo

Štandardné príslušenstvo



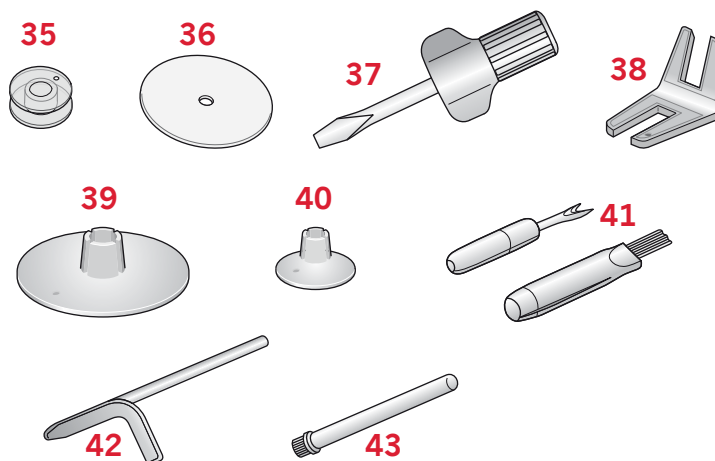

- 35. Cievky (5) (# 416475801)
- 36. Plstená podložka
- 37. Skrutkovač pre stehovú dosku
- 38. Multifunkčný nástroj
- 39. Držiak cievky veľký (2)
- 40. Držiak cievky malý
- 41. Parátka / kefka
- 42. Vodič hrán
- 43. Prídavný niťový kolík



Nezobrazené príslušenstvo

- Pedál
- Prívodný kábel
- Ihly
- Tvrdý kryt

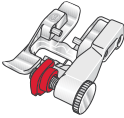
Prítlačné pätky

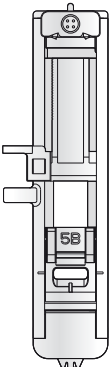





















	<p>Štandardná prítlačná pätká 0A pre IDT™ systém: (zobrazené 0A na displeji, nasadená na stroji)</p> <p>Táto pätká sa používa najmä pre rovné šitie, cicky-cak steh so šírkou stehu dlhšou ako 1 mm.</p>
	<p>Pätká pre saténový steh 1A pre IDT™ systém: (zobrazené 1A na displeji)</p> <p>Táto pätká sa používa pre šitie dekoratívnych stehov. Drážka na spodnej strane pätky je navrhnutá pre jednoduché podávanie cez ušité stehy.</p>
	<p>Pätká pre saténový steh 2A: (zobrazené 2A na displeji)</p> <p>Pri šití dekoratívnych stehov alebo krátkych cikcak stehov a iných úžitkových stehov dlhých najviac 1.0 mm, použite túto pätku. Drážka na spodnej strane pätky je navrhnutá pre jednoduché podávanie cez ušité stehy.</p>
	<p>Pätká na slepý lem 3 pre IDT™ systém: (zobrazené 3 na displeji)</p> <p>Táto pätká sa používa pre šitie slepých lemov. Nôžka na pätke slúži na vedenie látky. Červený vodič na pätke je navrhnutý pre dodržanie rovnakej vzdialenosti pozdĺž hrany lemu.</p>
	<p>Zipsová pätká 4 pre IDT™ systém:</p> <p>Túto pätku možno nasadiť buď naľavo alebo napravo od ihly, čo uľahčuje šitie v blízkosti zúbkov zipsu. Upravte polohu ihly podľa umiestnenia pätky vpravo alebo vľavo.</p>
	<p>Jednokroková gombíková pätká 5B: (zobrazené 5B na displeji)</p> <p>Táto pätká má v zadnej časti priestor pre vloženie gombíka a podľa toho sa stanoví dĺžka gombíkovej dierky.</p>

Dôležité: Uistite sa, že je IDT™ systém deaktivovaný, ak používate pätky: 2A, 5B.

Prehľad stehov

Úžitkové stehy

● = Aktivovaný IDT™ systém

Steh	3.0	2.0	Názov	Popis
	00	01	Rovný steh	Pre zošívanie švov a prešívanie. Zvoľte z 29 rôznych polôh ihly.
	01	02	Strečový trojitý rovný steh	Zaistené švy. Prešívanie.
	02	03	Cikcak steh	Zaistené švy, konečné začistenie, strečové šitie, všívanie čipiek.
	03	04	Z-cikcak steh	Aplikácie, čalúnenie, očka.
	04	05	Strečový trojitý cikcak steh	Elastický steh na dekoratívne lemy a prešívanie.
	05	06	Troj krokový cikcak steh	Elastické šitie, plátanie, záplatovanie.
	06	07	Hexagónový steh	Dekoratívny steh pre strečové látky a lemy. Tiež sa používa s navlečenou pružinou nití v cievke.
	07	-	Mostíkový steh	Pre zošitie látok a stehovanie quiltov, dekoratívny steh pre quiltovanie a ozdobné lemovanie.
	08	-	Podkladový elastický steh	Spojovací steh pre spodnú bielizeň, froté, kožu, objemné látky, na ktorých sa prekrývajú švy.
	09	08	Krížikový lemovací steh	Elastický dekoratívny lem na strečové látky.
	10	09	Steh pre slepý lem	Šitie slepých lemov na tkaných látkach.
	11	10	Steh pre elastický slepý lem	Šitie slepých lemov na elastických látkach.
	12	11	Strečový trikotový steh	Šitie švov na strečových látkach.
	13	12	Uzavretý overlockový steh	Šitie švov a obrubovanie strečových látok v jednom kroku.
	14	13	Štandardný obrubovací steh	Šitie švov a obrubovanie strečových látok v jednom kroku so zaistením hrany.
	15	14	Uzavretý overlockový steh	Šitie švov a obrubovanie strečových látok v jednom kroku.
	16	15	Štandardná gombíková dierka	Základná gombíková dierka na blúzky, košeľe a saká. Aj pre povlaky.
	17	16	Oblá gombíková dierka s pozdĺžnym ryglovaním	Gombíková dierka na odevy.
	18	17	Gombíková dierka s očkom s pozdĺžnym ryglovaním	Krajčírska gombíková dierka na saká a nohavice.
	19	18	Strečová gombíková dierka	Gombíková dierka na strečové látky.
	20	19	Prišívanie gombíkov	Prišívanie gombíkov alebo ryglovací steh.
	21	20	Programovateľný plátačí steh	Plátanie dier alebo poškodených odevov.

Quiltovacie stehy

● = Aktivovaný IDT™ systém

Steh																	
3.0	22*	23	24	25	26	27	28	29	30	31	32	33	34	35	36	37	38
2.0	21*	22	23	24	25	26	27	28	29	30	31	32	33	34	35	36	37

Steh																	
3.0	39	40	41	42	43	44	45	46	47	48	49	50	51	52	53	54	55
2.0	38	39	40	41	42	43	44	-	-	45	46	-	-	-	47	-	-

* Steh 22 (21 na 2.0) sa šije monofilovou niťou (pre hornú niť) a zvýšeným napätím nite pre vytvorenie efektu ručného šitia.

Umelecké stehy

● = Aktivovaný IDT™ systém

Steh											
3.0	56	57	58	59**	60**	61**	62	63	64	65	66
2.0	-	-	-	48**	49**	50**	-	-	-	-	-

** Stehy 59, 60 a 61 (48, 49 a 50 na 2.0) je potrebné pre najlepší možný výsledok šiť ihlou s krídelkami po stranách hrotu.

Saténové stehy

Steh													
3.0	67	68	69	70	71	72	73	74	75	76	77	78	79
2.0	51	52	-	-	-	-	63	-	53	-	-	54	-

Dekoratívne stehy

Steh																
3.0	80	81	82	83	84	85	86	87	88	89	90	91	92	93	94	95
2.0	55	56	57	-	58	59	60	-	61	-	62	64	65	-	66	67

Steh				
3.0	96	97	98	99
2.0	-	68	69	70

Poznámka: Pri šití dekoratívnych stehov, použite podkladový materiál pre najlepší výsledok.

Príprava na šitie

Vybalenie stroja

1. Položte krabicu na pevný rovný povrch. Vytiahnite stroj z krabice, odstráňte vonkajšie obaly a zložte tvrdý kryt stroja.

2. Odstráňte všetok vonkajší obalový materiál.

Poznámka: Váš šijací stroj PFAFF® passport™ je nastavený tak, aby poskytol ten najlepší šijací výsledok pri bežnej izbovej teplote. Príliš vysoké alebo príliš nízke teploty môžu ovplyvniť výsledok šitia.

Zapojenie do elektrickej siete

Súčasťou príslušenstva je prívodný kábel a pedál.

Poznámka: V prípade pochybností pri zapájaní kontaktujte svojho predajcu alebo kvalifikovaného elektrikára. Ak stroj nepoužívate, odpájajte prívodný kábel zo siete.

Pre tento stroj sa používa pedál typ C-9002.

1. Zapojte kábel pedálu do prednej zásuvky v pravej spodnej časti stroja (A).
2. Zapojte prívodný kábel do spodnej zásuvky v pravej dolnej časti stroja (B). Prívodný kábel zapojte do zásuvky.
3. Stlačte vypínač ON / OFF pre zapnutie stroja a osvetlenia (C).

Skladovanie prístroja po došití

1. Vypnite hlavný vypínač stroja.

Poznámka: Po vypnutí v stroji zostane zvyšková energia. Toto spôsobí, že kontrolka bude ešte pár sekúnd svietiť, než sa spotrebuje všetká energia. Toto je úplne bežné správanie u energeticky úsporného zariadenia.

2. Odpojte prívodný kábel zo zásuvky a potom zo stroja.
3. Odpojte kábel pedálu zo stroja. Pre praktickejšie uschovanie omotajte kábel okolo pedálu.
4. Vložte všetko príslušenstvo do priehradky. Nasadte priehradku späť na stroj.
5. Vložte pedál do priestoru nad voľným ramenom.
6. Nasadte tvrdý kryt.

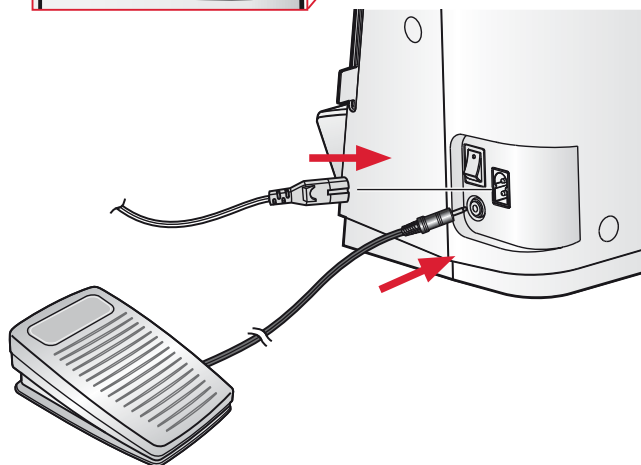
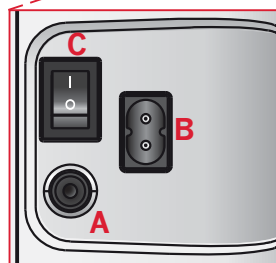
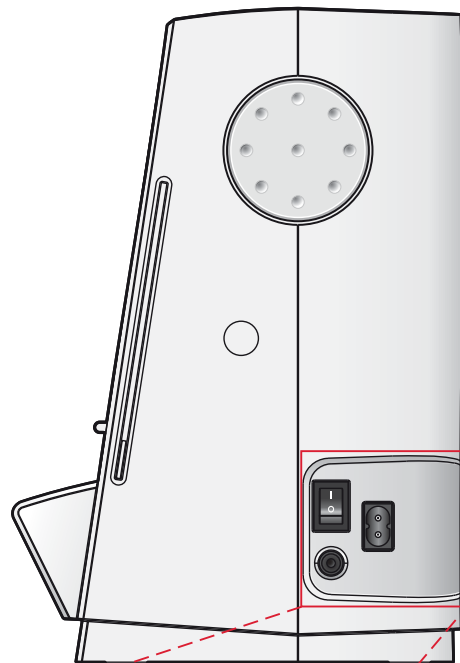

Len pre USA a Kanadu

Tento šijací stroj má polarizovanú zástrčku (jedna vidlička je širšia než druhá). Pre zníženie rizika zásahu el. prúdom je možné zástrčku vložiť do zásuvky iba jedným spôsobom. Nerobte žiadne úpravy zástrčky. Kontaktujte kvalifikovaného technika pre prípadnú úpravu.

Voľné rameno

Pre použitie voľného ramena zložte zásuvku s priehradkou na príslušenstvo. Odstráňte ho vysunutím doľava.

Vyrovnanie základne stroja

Aby ste sa uistili, že stroj stojí pevne na povrchu, je možné upraviť výšku základovej dosky. Otočte rukou skrutkou základovej dosky (A). Pre zníženie otáčajte v smere hodinových ručičiek a naopak.

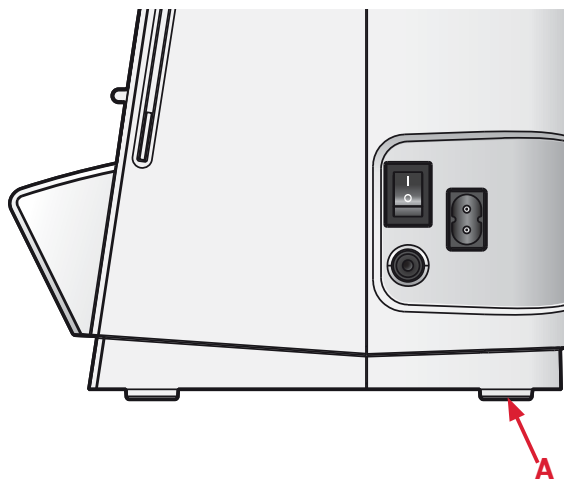

Orez nití

Na použitie orezu nití vytiahnite nite smerom zozadu dopredu, podľa obrázku (B).

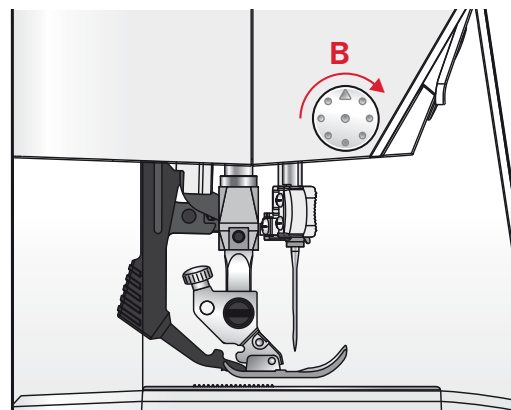

Nit'ové kolíky

Váš stroj má základný a prídavný nit'ový kolík. Tie sú navrhnuté, aby bolo možné ich použiť s čo najviac druhmi nití. Hlavný nit'ový kolík je nastaviteľný a možno ho použiť v horizontálnej (niť sa odvíja z cievky) a vertikálnej polohe (cievka sa otáča). Horizontálnu pozíciu možno použiť pre väčšinu šijacích a vyšívacích nití a vertikálna sa používa pre špeciálne nite.

Horizontálna poloha

Nasadte držiak cievky a cievky na nit'ový kolík. Uistite sa, že sa niť odvíja správne a nasadte druhý držiak cievky.

Vždy použite držiak väčší, než je cievka.

Pre úzke cievky použite malý držiak pred cievkou. Pre väčšie cievky použite väčší držiak pred cievkou.

Plochá strana držiaku cievok by mala pevne priliehať k cievke niti. Medzi držiakom a cievkou by nemala byť žiadna medzera.

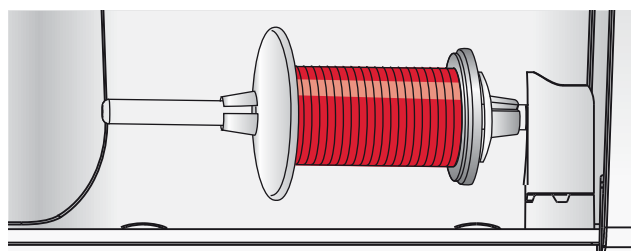

Velký držiak cievok

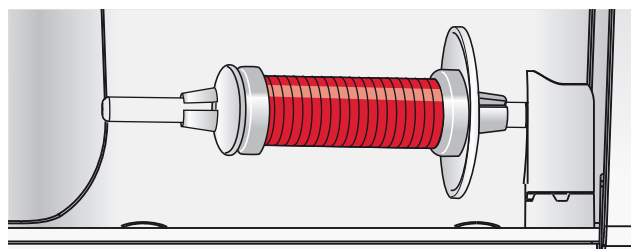

Malý držiak cievok

Vertikálna poloha

Zdvihnute niťový kolík do vertikálnej polohy. Nasadíte veľký držiak cievok a použijete aj plstenú podložku. Tá predchádza príliš rýchlemu otáčaniu cievky nite.

Nenasadzujte už na niť držiak cievky, zabránil by cievke v otáčaní.

Prídavný niťový kolík

Prídavný niťový kolík sa používa pri navíjaní spodnej nite, bez nutnosti vyvliekania hornej nite alebo pri šití dvojhlou.

Nasadíte prídavný niťový kolík do otvoru v hornej časti stroja (A). Nasadíte veľký držiak cievok a plstenú podložku pod cievku nite.

Navliekanie stroja

Uistite sa, že je prítlačná päťka zdvihnutá a ihla je v najvyššej polohe.

1. Nasadíte cievku na niťový kolík a upevníte držiak cievok v správnej veľkosti.
2. Prevlečte niť pravým vodičom nite (B) smerom spredu dozadu a ľavým vodičom nite (C) zozadu dopredu. Prevlečte niť napínacími tanierikmi (D).
3. Prevlečte niť dole pravým výrezom a potom hore výrezom po ľavej ruke, viď obrázok.
4. Prevlečte niť otvorom v posuvnej páčke hornej nite sprava (E) a dole do vodiča nite (F) a potom do vodiča nite na ihlovej svorke (G).
5. Navlečte niť do ihly.

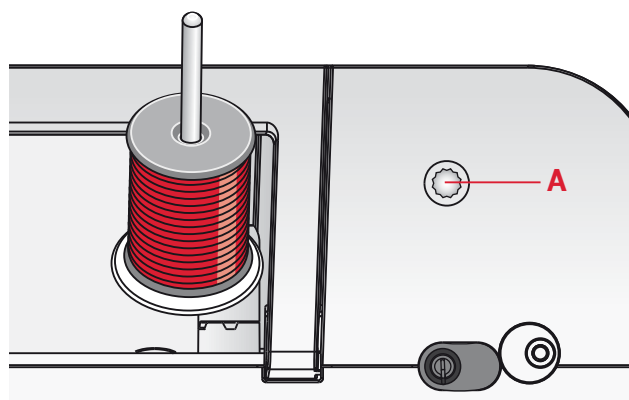
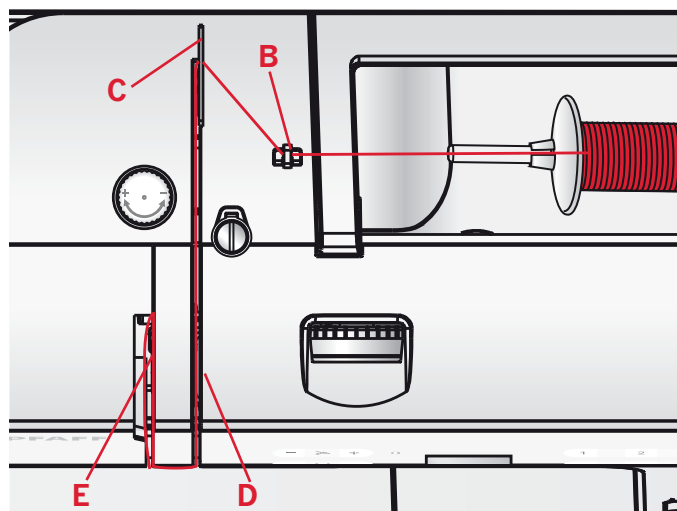

Hlavný niťový kolík vo vertikálnej polohe

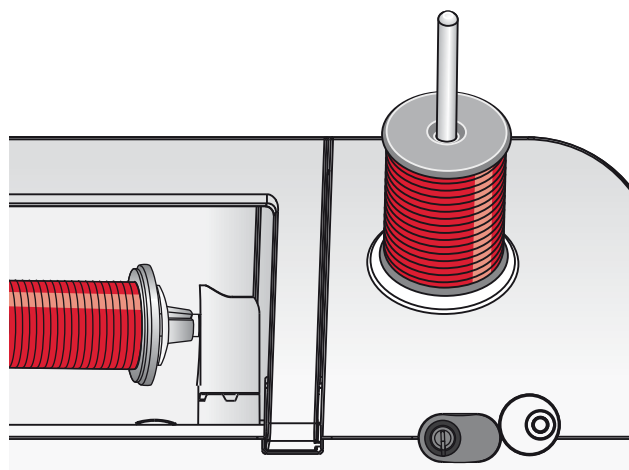

Prídavný niťový kolík

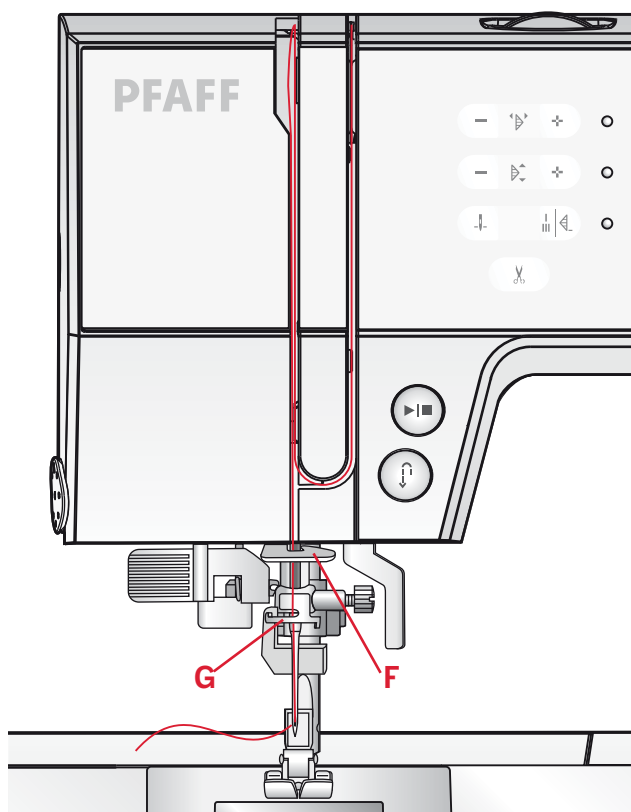

Navliekač ihiel

Navliekač ihiel umožňuje automatické navlečenie nite do ihly. Ihla musí byť v najvyššej polohe. Stlačte tlačidlo ihla hore/dole, aby ste sa uistili, že je ihla úplne zdvihnutá.

Tiež odporúčame spustiť prítlačnú pätku.

1. Použijete páčku navliekača pre jeho spustenie čo najviac dole. Háčik navliekača (F) prejde očkom ihly.
2. Vložte niť zozadu do háčika (G) pozri obrázok a potom do háčika navliekača (F).
3. Ľahko uvoľnite páčku navliekača. Háčik pretiahne niť očkom ihly a vytvorí slučku za ihlou. Vytiahnite slučku za ihlou.

Poznámka: Navliekač ihiel je navrhnutý pre použitie s ihlami o sile 70-120. Nemožno ho použiť pre ihly o sile 60 a tenšie, ihly s krídelkami alebo dvojihly. Taktiež je dostupné ďalšie príslušenstvo na dokúpenie, kde je potrebné ihlu navliecť ručne.

Ak navliekate ihlu ručne, uistite sa, že ju navliekate smerom spredu dozadu.

Navlečenie stroja pri šití dvojihlou

Vymeňte obyčajnú ihlu za dvojihlu. Uistite sa, že je prítlačná pätku zdvihnutá a ihla v najvyššej polohe.

1. Navlečte cievku nite na niťový kolík a použijete držiak cievky v správnej veľkosti. Nasadte prídavný niťový kolík, naň potom nasadte veľký držiak cievok a plstenú podložku. Nasadte druhú cievku nite na prídavný kolík.
2. Navlečte hornú niť do pravého vodiča nite (A) smerom spredu dozadu a do ľavého vodiča (B) smerom zozadu dopredu. Prevlečte obe nite napínacími diskami (C).
3. Prevlečte obe nite pravým výrezom a potom hore výrezom po ľavej ruke.
4. Potom navlečte nite sprava do posuvnej páčky hornej nite (D) a dole do vodiča na ihlovej svorke (E). Jednu z nití navlečte vodičom vľavo (F) a druhú vodičom vpravo (G). Uistite sa, že sa nite pri navliekaní nezamotajú.
5. Navlečte ihly ručne.

Poznámka: Váha a nerovný povrch pri špeciálnych nitiach, ako sú napr. metalické, môže spôsobiť zvýšené napätie. Znížením napätia môžete predísť zlomeniu ihly.

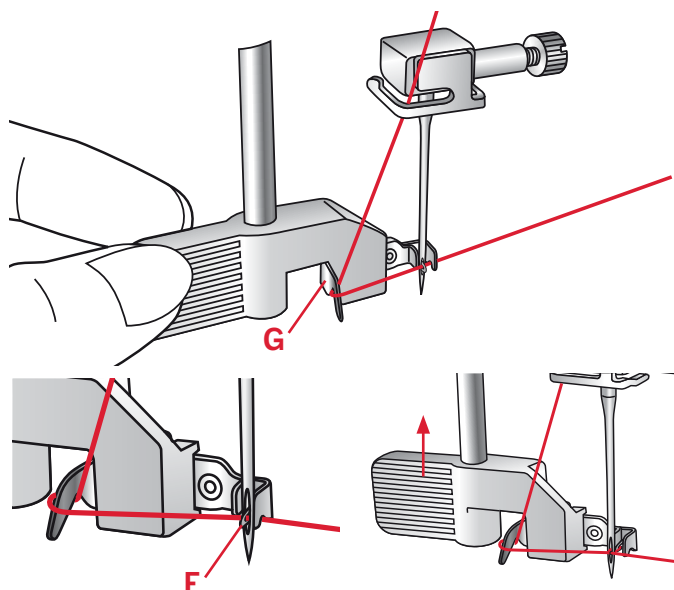

Poznámka: Ak budete šiť dvojihlou, bude treba znížiť šírku stehu, aby ste predišli poškodeniu ihiel, stehovej dosky alebo pätky. Záleží na umiestnení stehu, šírke stehu a / alebo na veľkosti dvojihly a jej rozpichu.

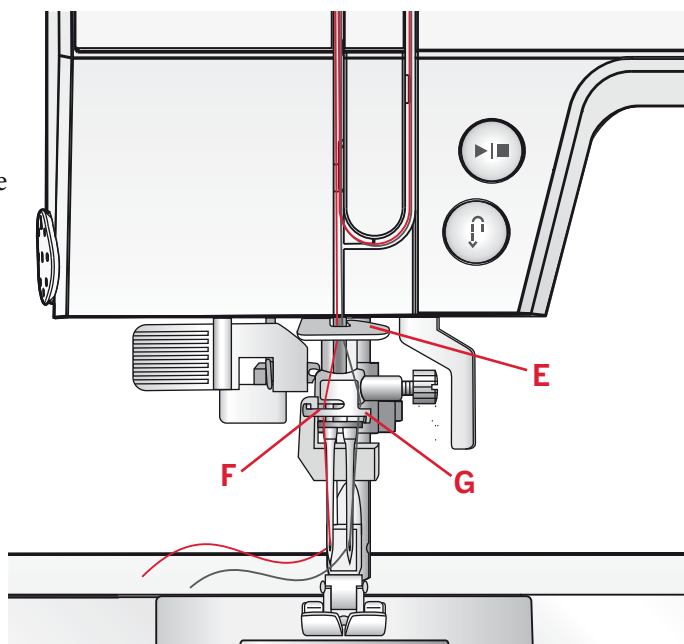
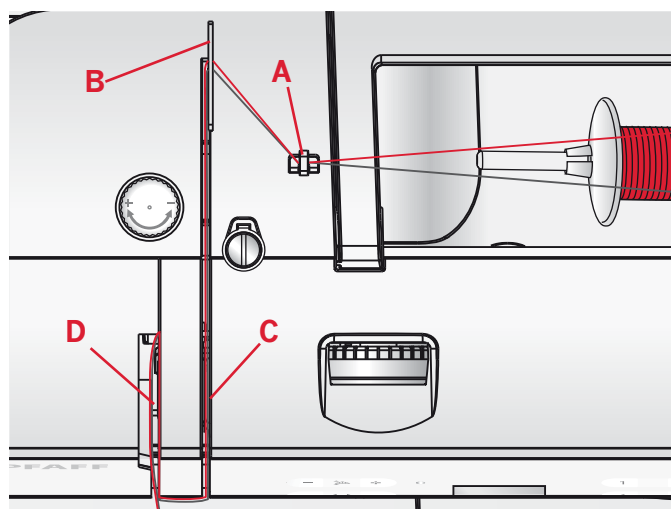

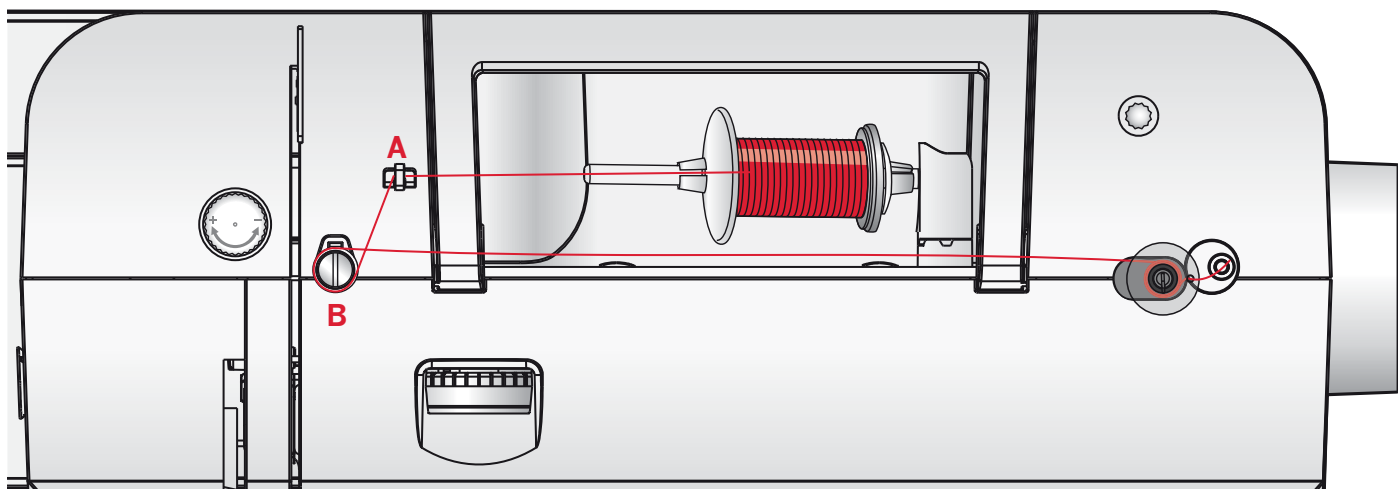

Navíjanie cievok

1. Nasadíte cievku nite na niťový kolík v horizontálnej polohe. Nasadíte držiak cievok a pevne ho zatlačíte ku cievke nite.
2. Prevlečte niť vodičom nite (A) smerom spredu dozadu. Prevlečte ju okolo napínacieho vodiča nite (B) v smere hodinových ručičiek, vid' obrázok.
3. Niť prevlečte otvorom v cievke smerom zvnútra von (C).
4. Nasadíte prázdnu cievku na hriadeľ navíjača.
5. Zatlačíte páčku navíjača doľava smerom k cievke. Písmená "SP" sa rozsvietia na LED displeji (D). Zošliapnite pedál pre spustenie navíjania. Akonáhle je cievka plne navinutá, zatlačte zarážku navíjača doľava. Odstráňte cievku a odstrihnite niť.

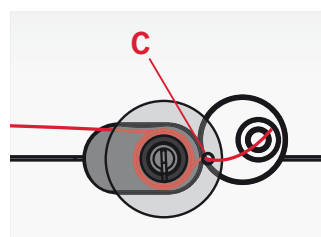

Vloženie cievky do cievkového puzdra¹

Pred vkladáním či vybratím cievky sa uistite, že je ihla úplne zdvihnutá a stroj je vypnutý. Odstráňte kryt cievky stlačením tlačidla pre uvoľnenie krytu cievky smerom doprava (A). Odstráňte kryt cievky (B).

1. Vložte cievku do cievkového puzdra tak, aby sa niť odvíjala proti smeru hodinových ručičiek.
2. Prevlečte niť výrezom (C).
3. Prstom zľahka pridržiňte cievku, vytiahnite niť podľa vyznačených šípek do vodičov na stehovej doske smerom od vodiča (C) k (D).
4. Vytiahnite niť v smere vyznačených šípek v stehovej doske do vodičov (D) a (E).
5. Pre odrezanie presahujúcej spodnej nite ju vytiahnite k orezovému ostriiu v bode (E).
6. Znova nasadíte kryt cievky.

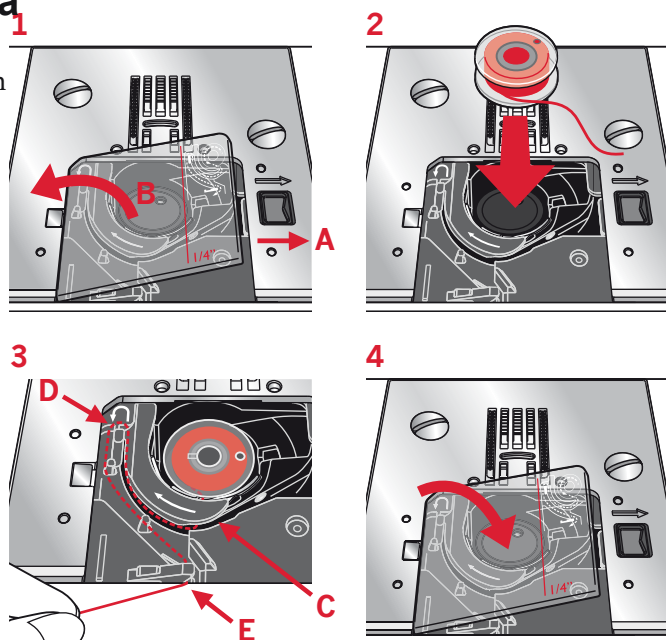

IDT™ systém (integrované duálne podávanie)

Pre precízne šitie akýchkoľvek látok ponúka PFAFF® passport™ ideálne riešenie - integrované duálne podávanie IDT™ systém. Rovnako ako na priemyselných šijacích strojoch IDT™ systém podáva súčasne látku zhora aj zdola. Látka je podávaná úplne presne. Na ľahkých materiáloch (napr. hodváb či rajón) predchádzate vďaka IDT™ systému krčeniu švov. Pomáha tiež pri šití látok s geometrickým vzorom, kde je podávanie podstatne presnejšie. IDT™ systém tiež pomáha pri šití viacerých vrstiev látky, kedy nedochádza k posúvaniu jednotlivých vrstiev pri šití.

Aktivovanie IDT™ systému

Dôležité: Pre všetku prácu s IDT™ systémom použite prítlačnú pätku so stredovým zadným výrezom (F).

Zdvihnute prítlačnú pätku. Spustíte IDT™ systém nadol, kým nezapadne na miesto k pätke.

Deaktivovanie IDT™ systému

Zdvihnute prítlačnú pätku. Dvoma prstami pridržiňte IDT™ systém pri rebrovanej pätke. Spustíte IDT™ systém dole a potom smerom od seba a pomaly ho uvoľníte späť hore.

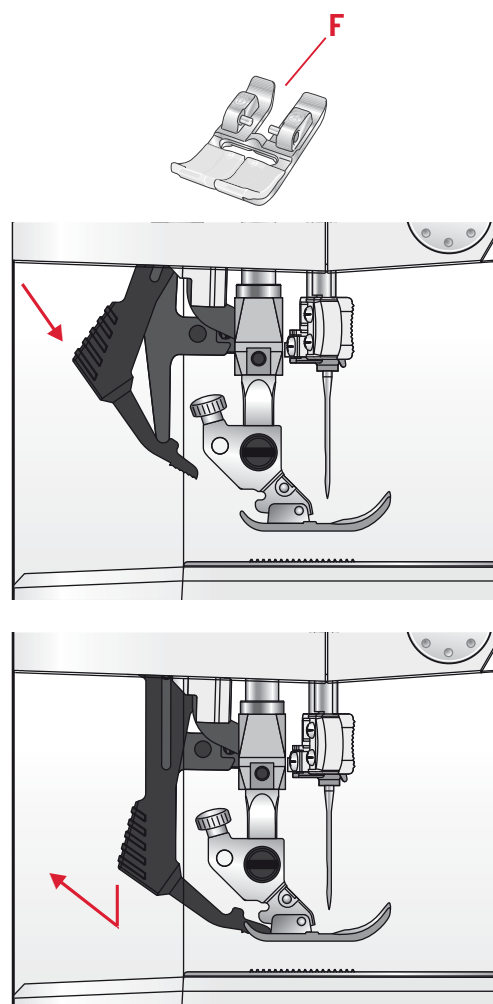

Prítlak pätky

Prítlak pätky je nastavený na predvolenú štandardnú hodnotu "N". Vo väčšine prípadov nie je potrebné prítlak pätky upravovať. Pri použití špeciálnych techník alebo šitia veľmi ľahkých či veľmi silných materiálov môže však úprava prítlaku pätky zlepšiť výsledok aj komfort šitia.

Pri šití veľmi ľahkých materiálov uvoľnite prítlak pätky otočením kolieska v smere šípky, viď obrázok.

Poznámka: Ak kolieskom otočíte príliš proti smeru hodinových ručičiek, môže sa celkom odskrutkovať. Ak sa tak stane, jednoducho ju nasadzte späť a naskrutkujte otáčaním v smere hodinových ručičiek, dokiaľ nebude držať na mieste.

Pre ťažké látky zvyšte napätie hornej nite otočením v smere hodinových ručičiek.

Poznámka: Ak kolieskom otáčate až do bodu, kedy sa zastaví a nie je už možné ním ďalej pohnúť, dosiahli ste maximálneho možného prítlaku pätky. Neskúšajte teda otáčať kolieskom ďalej!

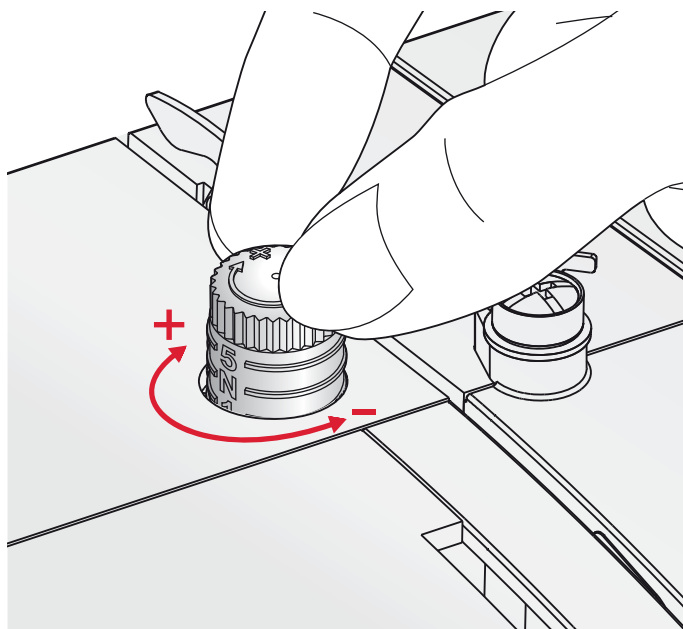

Napätie nite

Pre nastavenie napätia nite otočte kolieskom v hornej časti stroja. Napätie je potrebné nastaviť v závislosti od druhu látky, výstuhy, nite, počtu vrstiev a pod.

Pre najlepší vzhľad a odolnosť stehu sa uistite, že je napätie nití nastavené správne. Pri bežnom šití sa ihly rovnomerne prevádzujú medzi dvoma vrstvami látok.

Pokiaľ je spodná niť viditeľná na lícovej strane látky, je napätie hornej nite príliš vysoké. Znížte napätie hornej nite.

Ak je horná niť viditeľná na rubovej strane látky, je napätie hornej nite príliš nízke. Zvýšte napätie hornej nite.

Pri dekoratívnych stehoch a gombíkových dierkach by mala byť horná niť ľahko viditeľná na rubovej strane látky.

Najskôr vykonajte skúšobné šitie na kúsku látky, ktorú budete šiť, aby ste skontrolovali správne napätie, prípadne vykonali úpravy v nastavení.

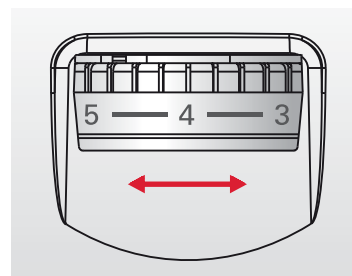

Ihly

Ihly sú veľmi dôležitou súčasťou šijacieho stroja a majú veľký vplyv na výsledok šitia. Používajte len kvalitné ihly, odporúčame ihly Schmetz, Singer - 130/705 H. Balenie ihliel, ktoré je súčasťou príslušenstva stroja obsahuje tie najpoužívanejšie ihly:

Univerzálna ihla (A)

Univerzálne ihly majú ľahko zaoblený hrot a sú k dispozícii v mnohých rôznych veľkostiach a pre rôzne silné materiály.

Strečová ihla (B)

Strečové ihly majú špeciálne skosenie, aby sa efektívne predchádzalo vynechávaniu stehov na pružných látkach. Používajú sa na úplety, plavkovinu, fleec, syntetický semiš a kožu. Sú označené žltou.

Vyšívacia ihla (C)

Vyšívacie ihly majú špeciálne skosenie a ľahko oblý hrot a väčšie očko, aby sa predišlo trhaniu nite a poškodeniu materiálu pri šití. Používajte pre metalické a iné špeciálne nite na vyšívanie a dekoratívne šitie. Sú označené červenou.

Ihla na jeans (D)

Ihly na denimový materiál majú ostrý hrot, aby prenikli husto tkaným materiálom a predišlo sa tak poškodeniu ihly. Používajte pre kanvas, jeans, mikrovlákn. Sú označené modrou.

Ihla s krídelkami (E)

Ihly s krídelkami majú po bokoch malá krídelká pre vyseknutie otvorov v látke pri šití napríklad azúrových vzorov, lemovacích stehov na látkach z prírodných vlákien.

Poznámka: Ihly je potrebné meniť často. Vždy používajte ihlu ostrú a rovnú. (F).

Poškodená ihla (G) môže spôsobovať vynechávanie stehu, trhanie nití a poškodenie látky. Môže tiež dôjsť k poškodeniu stehovej dosky.

Nepoužívajte asymetrické dvojihly (H), môže dôjsť k poškodeniu stroja.

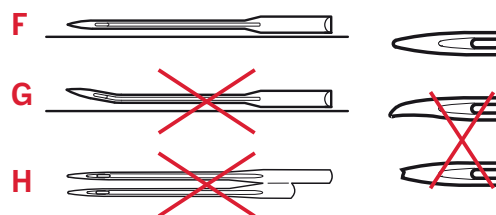
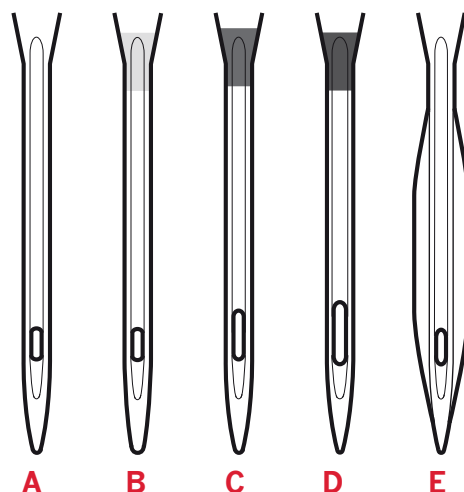

Výmena ihly

1. Použijete otvor v multifunkčnom nástroji pre pridrżanie ihly.
2. Uvoľníte skrutku ihlovej svorky. Použijete skrutkovač, ak je treba.
3. Odstráňte ihlu.
4. Vložíte novú ihlu, použijete multifunkčný nástroj. Zatláčajte ihlu čo najviac nahor, plochou stranou dozadu.
5. Utiahnite pevne skrutku ihlovej svorky.

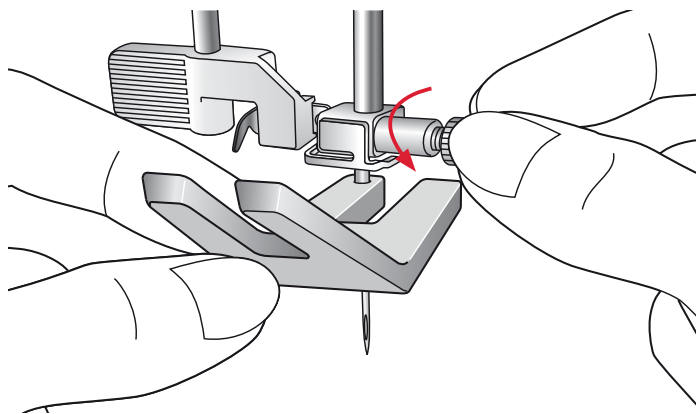

Spustenie podávača

Podávacie zúbky možno spustiť posunutím páčky v zadnej časti voľného ramena smerom doľava. Posuňte páčku doprava, ak chcete zúbky opäť vysunúť.

Poznámka: Ak sa zúbky nevysunú ihneď po posunutí páčky, otočte ručným kolesom smerom k sebe alebo začnite šiť, zúbky sa automaticky vysunú.

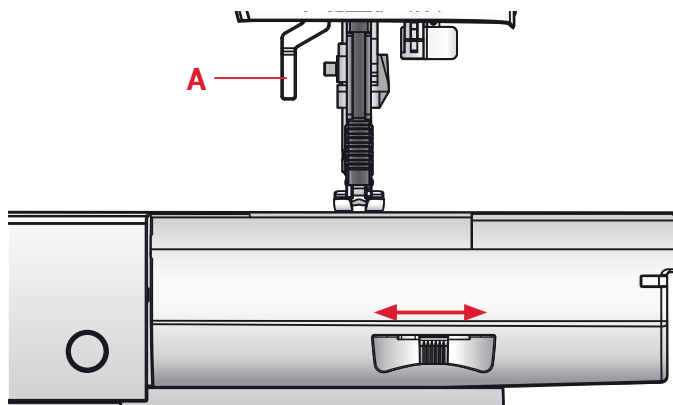

Páčka pre zdvih prítlačnej pätky

Prítlačná pätky je spustená alebo zdvihnutá pomocou páčky (A). Ak šijete ťažšie materiály alebo viaceré vrstvy látky, možno zdvihnúť prítlačnú pätku vyššie, než je bežná zdvihnutá poloha, pre jednoduchšie umiestnenie silnejších vrstiev pod pätku.

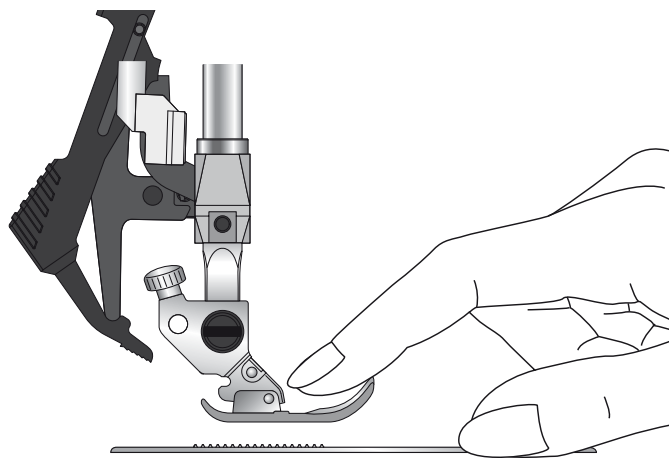

Výmena prítlačnej pätky

Odstránenie prítlačnej pätky

Zatláčajte na prítlačnú pätku prstom, viď obrázok, kým sa neuvolní z držiaka pätiiek.

Nasadenie prítlačnej pätky

Umiestnite prítlačnú pätku pod držiak pätiiek (B) zarovnajzte výrez v držiaku (C) s hriadeľom pätky (D). Spustíte prítlačnú tyč a tým zafixujete pätku do držiaka.

Poznámka: Skontrolujte, či je pätky správne nasadená zdvihnutím páčky.

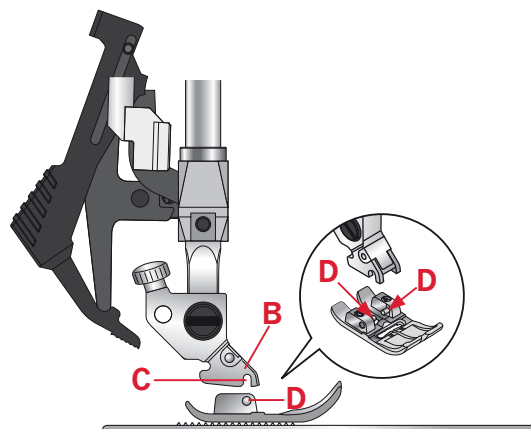

Tlačidlá passport™ 3.0

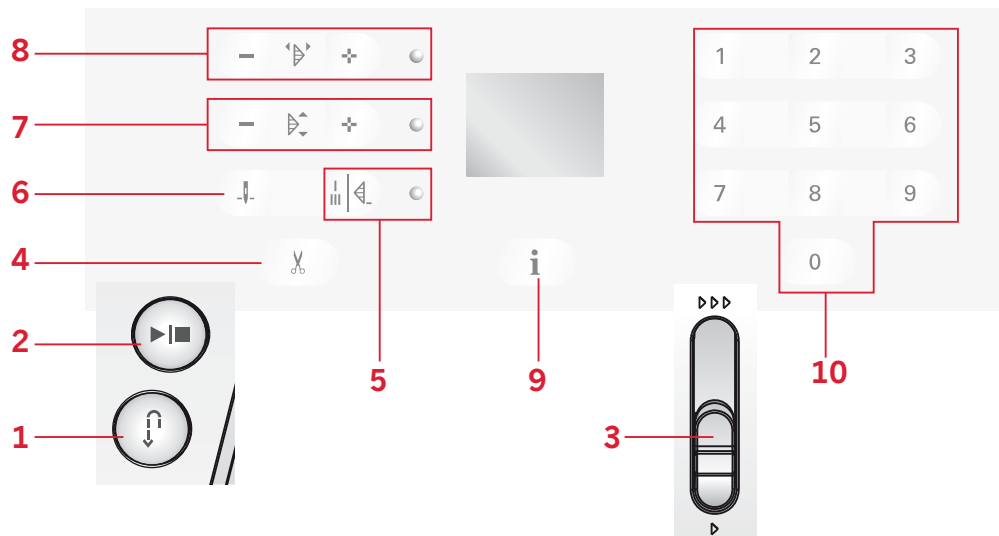

Spätný chod (1)

Ak stlačíte tlačidlo spätného chodu v priebehu šitia, bude stroj šiť v opačnom smere, kým budete tlačidlo držať.

Spätný chod sa používa tiež pri plátaní.

Štart / stop (2)

Stlačte toto tlačidlo na spustenie či zastavenie stroja bez použitia pedálu. Stlačte jedenkrát pre spustenie a jedenkrát pre zastavenie stroja.

Ovládač rýchlosti šitia (3)

Páčka pre ovládanie rýchlosti šitia určuje maximálnu šiciu rýchlosť. Pre zvýšenie rýchlosti šitia posuňte páčku smerom nahor, pre zníženie rýchlosti šitia posuňte páčku smerom nadol.

Odstrih nite (4)

Stlačte toto tlačidlo, keď nešíjete, a stroj odstrihne hornú aj spodnú niť. Stlačte toto tlačidlo v priebehu šitia a stroj dokončí steh, zapošíje a odstrihne hornú aj spodnú niť.

Okamžité zapošítie / zapošítie (5)

Pre okamžité zapošítie stlačte tlačidlo v priebehu šitia. Stroj ušíje zapošívacie stehy a automaticky sa zastaví.

Pre nastavenie stroja, aby po došití automaticky zapošil na konci stehu, stlačte tlačidlo pred začatím šitia. LED svetielko v blízkosti tlačidla sa rozsvieti. Po ušití požadovanej dĺžky stehu stlačte tlačidlo spätného chodu v priebehu šitia. Stroj dokončí aktuálny steh, zapošíje a automaticky sa zastaví.

Poznámka: Funkcia zapošitie nie je dostupná pre stehy číslo 16-21.

Ihla hore / dole (6)

Stlačte toto tlačidlo na zdvih či spustenie ihly. Nastavenie polohy ihly pri došití je stlačením tlačidla tiež zmenené.

Ihlu možno zdvihnúť alebo spustiť aj poklepaním na pedál.

Dĺžka stehu (7)

Zvýšiť alebo znížiť dĺžku stehov možno pomocou tlačidiel "+" a "-".

Šírka stehu a poloha ihly (8)

Zvýšiť alebo znížiť šírku stehu možno pomocou tlačidiel "+" a "-".

Pri rovných stehoch použite tlačidlá "+" a "-" pre zmenu polohy ihly.

Poznámka: Je k dispozícii 29 rôznych pozícií ihly pri šití. 3.5 na displeji znamená ihlu v centrálnej polohe

Informačné tlačidlo (9)

Stlačte toto tlačidlo na zobrazenie odporúčanej prítlačnej pätky na LED displeji. Ak je bodka viditeľná v spodnom pravom rohu obrazovky, IDT™ systém je potrebné aktivovať.

Voľba stehu (10)

Stlačte kombináciu tlačidiel 0 až 9 pre voľbu stehu pod týmto číslom.

Tlačidlá passport™ 2.0

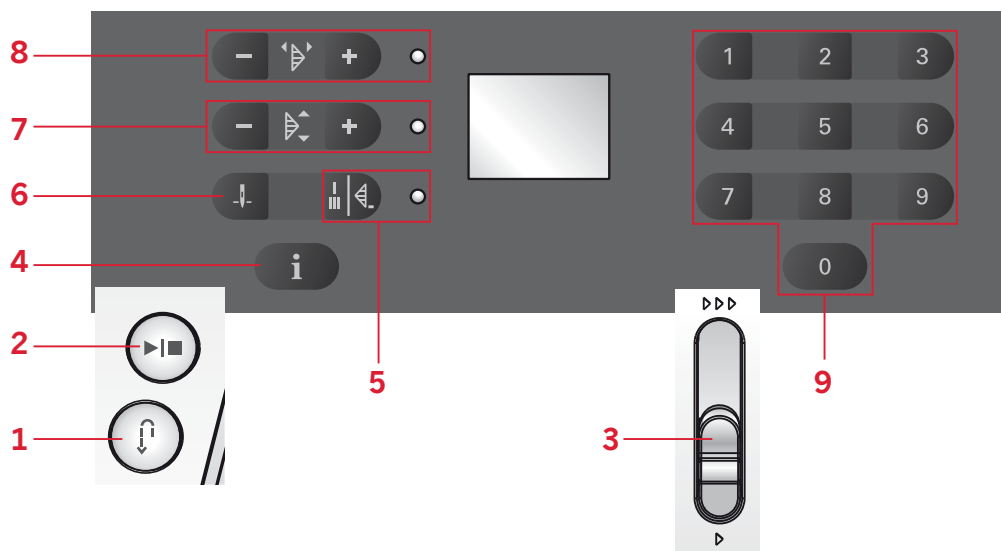

Spätný chod (1)

Ak stlačíte tlačidlo spätného chodu v priebehu šitia, bude stroj šiť v opačnom smere, kým budete tlačidlo pridržiavať.

Spätný chod sa používa tiež pri látanie.

Štart / stop (2)

Stlačte toto tlačidlo na spustenie či zastavenie stroja bez použitia pedálu. Stlačte jedenkrát pre spustenie a jedenkrát pre zastavenie stroja.

Ovládač rýchlosti šitia (3)

Páčka pre ovládanie rýchlosti šitia určuje maximálnu šiciu rýchlosť. Pre zvýšenie rýchlosti šitia posuňte páčku smerom nahor, pre zníženie rýchlosti šitia posuňte páčku smerom nadol.

Informačné tlačidlo (4)

Stlačte toto tlačidlo na zobrazenie odporúčanej prítlačnej pätky na LED displeji. Ak je bodka viditeľná v spodnom pravom rohu obrazovky, IDT™ systém je potrebné aktivovať.

Okamžité zapožitie / zapožitie (5)

Pre okamžité zapožitie stlačte tlačidlo v priebehu šitia. Stroj ušije zapožívacie stehy a automaticky sa zastaví.

Pre nastavenie stroja, aby po došití automaticky zapožil na konci stehu, stlačte tlačidlo pred začatím šitia. LED svetielko v blízkosti tlačidla sa rozsvieti. Po ušití požadovanej dĺžky stehu stlačte tlačidlo spätného chodu v priebehu šitia. Stroj dokončí aktuálny steh, zapožije a automaticky sa zastaví.

Poznámka: Funkcia zapožitie nie je dostupná pre stehy číslo 15-20.

Ihla hore / dole (6)

Stlačte toto tlačidlo na zdvih či spustenie ihly.

Nastavenie polohy ihly pri došití je stlačením tlačidla tiež zmenené.

Ihlu možno zdvihnúť alebo spustiť aj poklepaním na pedál.

Dĺžka stehu (7)

Zvýšiť alebo znížiť dĺžku stehov možno pomocou tlačidiel "+" a "-".

Šírka stehu a poloha ihly (8)

Zvýšiť alebo znížiť šírku stehu možno pomocou tlačidiel "+" a "-".

Pri rovných stehoch použite tlačidlá "+" a "-" pre zmenu polohy ihly.

Poznámka: Je k dispozícii 29 rôznych pozícií ihly pri šití. 3.5 na displeji znamená ihlu v centrálnej polohe.

Voľba stehu (9)

Stlačte kombináciu tlačidiel 0 až 9 pre voľbu stehu pod týmto číslom.

Varovné správy / zvukové upozornenia

Hlavný motor preťažený

Váš šijací stroj môže byť preťažený pri šití ťažkých materiálov, ak dôjde k zamotaniu či zaseknutiu nití alebo nemožno otáčať osou ručného kolesa. Ozve sa monotónne pípanie a rozblikajú sa písmená "EL" na LED displeji. Prosím, prejdite na stranu 29 pre nájdenie odporúčaného riešenia problému. Akonáhle problém odstránite, môžete pokračovať v šití.



Poznámka: Ak šijete a dôjde k zamotaniu nite vnútri stroja, chápáč zabráni ihle v pohybe a bezpečnostný spínač úplne zastaví stroj. Reštartujte šijací stroj stlačením tlačidla ON / OFF - stroj vypnete a znova zapnete.

Poznámka: Ak problém pretrváva, kontaktujte svojho autorizovaného PFAFF® predajcu.

Navíjanie cievok

Akonáhle posuniete páčku pre navíjanie cievok doprava, rozsvietia sa písmená "SP" na LED displeji.

Ak stlačíte akékoľvek tlačidlo, pípnutie vás bude informovať, aby ste posunuli navíjač cievok doľava do bežnej šijacej polohy.

Poznámka: V navíjacej polohe nemožno šiť.



Zvuk stroja

Je možné vypnúť zvuky upozornenia stroja. Stlačte tlačidlo okamžitého zapožitia (A) pri zapnutí stroja.

Zvoľte medzi audio ON alebo OFF stlačením tlačidiel pre nastavenie šírky stehu "+" alebo "-" (B).

Stlačte "-" pre vypnutie zvuku a na displeji sa objaví "0".
Stlačte "+" pre zapnutie zvuku a na displeji sa objaví "1".

Znovu stlačte tlačidlo okamžitého zapožitia pre návrat do šicieho režimu.

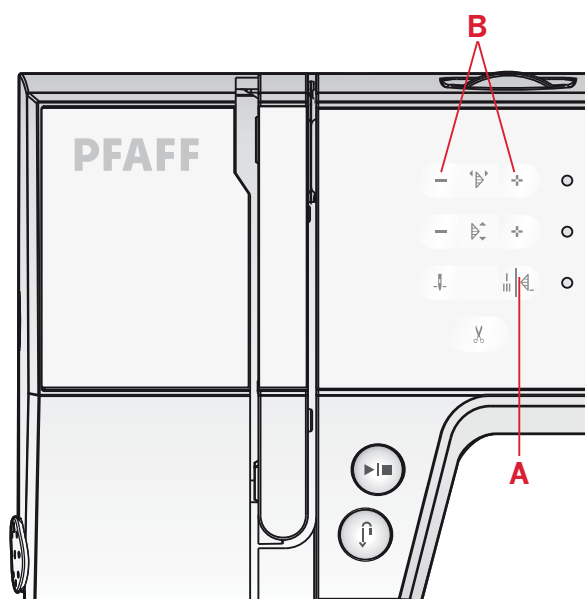

Šitie

Akonáhle zapnete stroj, je ako prednastavený steh automaticky zvolený rovný steh 00 (01 na 2.0).

Voľba stehu

Stlačte kombináciu tlačidiel 0 až 9 pre voľbu stehu, ktorý je týmto číslom označený.

Nastavenie stehu

Váš stroj automaticky nastaví dĺžku (A) a šírku / polohu (B) pre zvolený steh. Môžete tiež vykonávať vlastné úpravy na zvolenom stehu.

Zmeny nastavenia ovplyvnia iba zvolený steh a budú vymazané po zvolení iného stehu. Zmeny v nastavení nie sú automaticky ukladané ani po vypnutí stroja.

Stlačte raz "+" alebo "-" vedľa nastavenia, ktoré chcete zmeniť. Nastavená hodnota bude vyznačená v číslach na displeji a LED svetielko (C) sa rozsvieti. Zmeňte hodnotu nastavenia stlačením tlačidiel "+" alebo "-" akonáhle LED svieti.

Akonáhle dosiahnete maximálnu alebo minimálnu hodnotu nastavenia, ozve sa zvukové upozornenie.

Poznámka: Prednastavená hodnota nastavenia bude svietiť na displeji pri posune v menu hodnoty nastavenia.

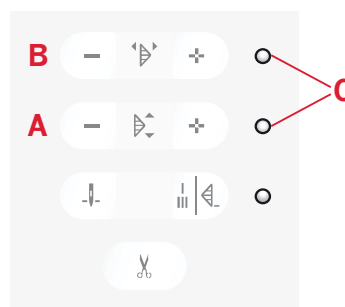
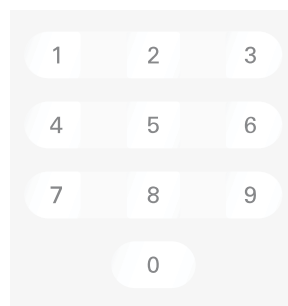

Šicte techniky

Troj krokový cikcak steh

Steh číslo 05 (06 na 2.0) sa používa pre obrúbenie hrán materiálu. Ihla pri šití prechádza vľavo látkou a vpravo začisťuje hranu látky.

Steh číslo 05 (06 na 2.0) sa tiež používa ako pružný steh na strečové látky.

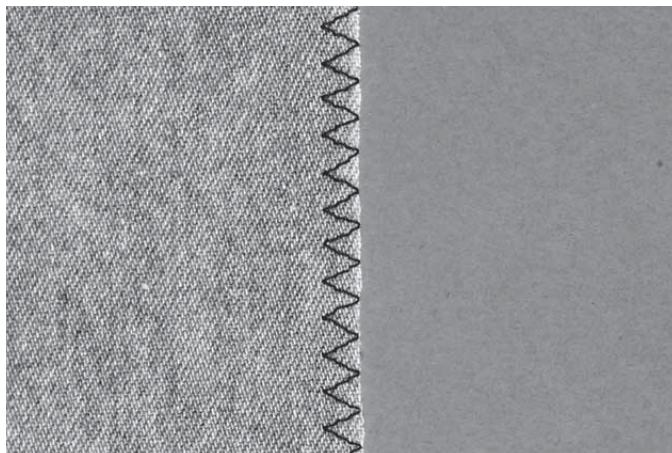

Gombíkové dierky

Gombíkové dierky sú špeciálne upravené pre rôzne druhy materiálov a odevov. Nahliadnite na tabuľku stehov - viď strana 7 tohto návodu na obsluhu - pre popis jednotlivých gombíkových dierok.

Látku treba vystužiť či stabilizovať v mieste, kde budete gombíkovú dierku našívať.

Jednokroková gombíková päťka 5B

1. Vyznačte si umiestnenie gombíkovej dierky na odev.
2. Nasadíte gombíkovú päťku 5B a vytiahnite doštičku držiaka gombíkov. Vložte gombík. Tým stanovíte dĺžku gombíkovej dierky.
3. Uistite sa, že je niť pretiahnutá otvorom v gombíkovej päťke a umiestnená pod päťkou.
4. Zvoľte požadovanú gombíkovú dierku, upravte jej dĺžku v prípade potreby.

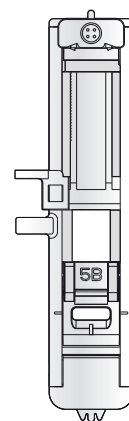

Poznámka: Vždy najskôr ušite skúšobnú gombíkovú dierku na zvláštny kúsok látky, ktorú budete používať.

5. Umiestnite odev pod prítlačnú päťku tak, aby značka umiestnenia gombíkovej dierky bola zrovnaná so stredovou časťou gombíkovej päťky.
6. Spustíte gombíkovú päťku čo najviac dole a zatlačte ju dozadu, smerom od seba.
7. Pridržiujte koniec hornej nite a začnite pomaly šiť.

Gombíková dierka je šitá od prednej časti päťky smerom dozadu.

8. Akonáhle stroj došije gombíkovú dierku, zdvihnete prítlačnú päťku.

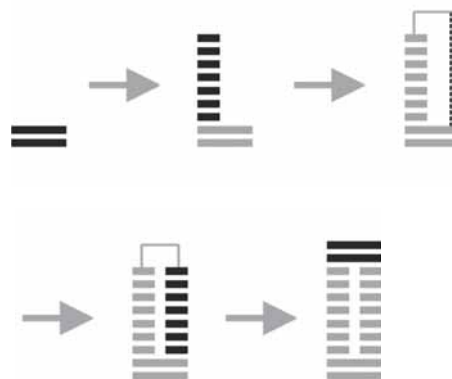

Kordová gombíková dierka (na strečové látky)

Pri šití gombíkových dierok na pružné materiály odporúčame ušiť kordovú gombíkovú dierku pre zvýšenie stability a zachovanie tvaru gombíkovej dierky, aby nedochádzalo k jej vyťahovaniu.

1. Zaháknite silnú niť (kord) alebo perličkovú bavlnku cez výbežok v zadnej časti gombíkovej pätky 5B. Preveďte nite pod pätkou, smerom dopredu a pridržte ich prstom v prednej časti pätky, viď obrázok.
2. Ušite gombíkovú dierku. Bočné stĺpiky gombíkovej dierky budú ušité cez vystužovací povrázok.
3. Akonáhle je gombíková dierka dokončená, uvoľnite pridržovanú niť a zatiahnite ju smerom k sebe.
4. Prekrížte oba konce nítí a navlečte ich do veľkej ihly, preveďte na rubovú stranu a priviažte k sebe, aby nedošlo k ich uvoľneniu.
5. Pre prerezanie gombíkovej dierky použite parátko, postupujte opatrne, aby nedošlo k poškodeniu stehov.

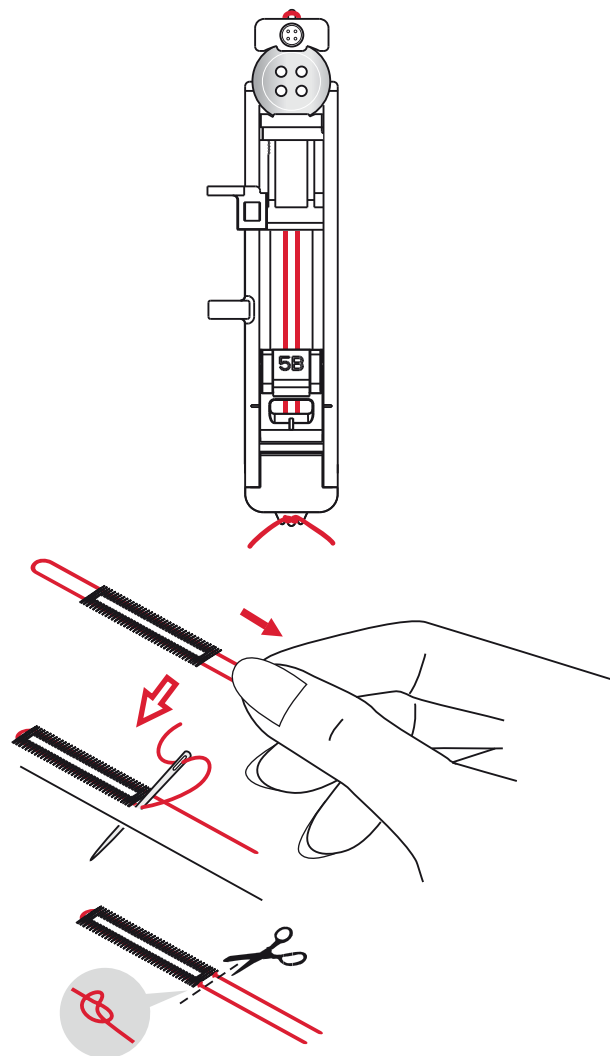

Prišívanie gombíkov

1. Pre prišívanie gombíkov odstráňte prítlačnú pätku a vyberte steh na prišívanie gombíkov, číslo 20 (19 na 2.0).
2. Spustite podávacie zúbky.
3. Umiestnite gombík pod prítlačnú tyč. Pomaly otáčajte ručným kolesom k sebe, aby ste sa uistili, že sú dierky v gombíku zrovnané a zodpovedajú pohybu ihly pri šití a je nastavená správna šírka stehu pre zvolený gombík. V prípade potreby upravte šírku stehu, aby zodpovedala vzdialenosti dierok v gombíku.
4. Počet stehov pre prišitie gombíka môžete zvýšiť alebo znížiť pomocou tlačidiel pre nastavenie dĺžky stehu (A). Nastavený počet stehov je vyznačený na displeji. Prednastavená hodnota je 6 stehov.
5. Začnite šiť. Stroj ušije nastavený program, zapošíje a automaticky sa zastaví.

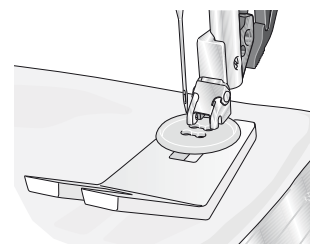
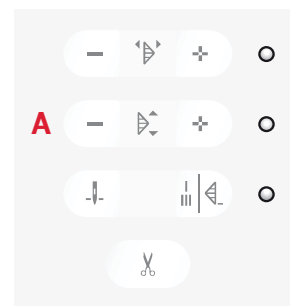

Poznámka: Pre vytvorenie nôžky pod gombíkom použite multifunkčný nástroj. Môžete tiež použiť pätku pre prišívanie gombíkov 820473096, ktorú možno dokúpiť zvlášť.

Plátanie a záplatovanie

Plátaním či záplatovaním malého poškodenia môžete zachrániť odev. Zvoľte niť vo farbe, ktorá sa čo najviac približuje farbe odevu.

1. Priložte kúsok látky či výstuhy na poškodené miesto a umiestnite pod prítlačnú pätku.
2. Zvoľte steh číslo 21 (20 na 2.0), plátací steh.
3. Začnite šiť nad dierou a potom cez ňu.
4. Akonáhle prešijete celú dieru v odevu, stlačte tlačidlo spätného chodu (A) pre nastavenie dĺžky celého stehu. Šijací stroj automaticky dokončí steh.
5. Prednastavená hodnota je, že stroj bude šiť rovnakú veľkosť plátacieho stehu do štvorca, jednoducho pokračujte v šití.

Pre nastavenie inej dĺžky opravovacích stehov zvoľte tento steh znovu a pokračujte v krokoch 3 a 4 vyššie. *Poznámka: Plátacie stehy možno tiež šiť s použitím gombíkovej pätky 5B. Nastavte dĺžku plátacích stehov vytiahnutím držiaku gombíka na pätku a spustíte gombíkovú páčku pre ušitie stehov.*

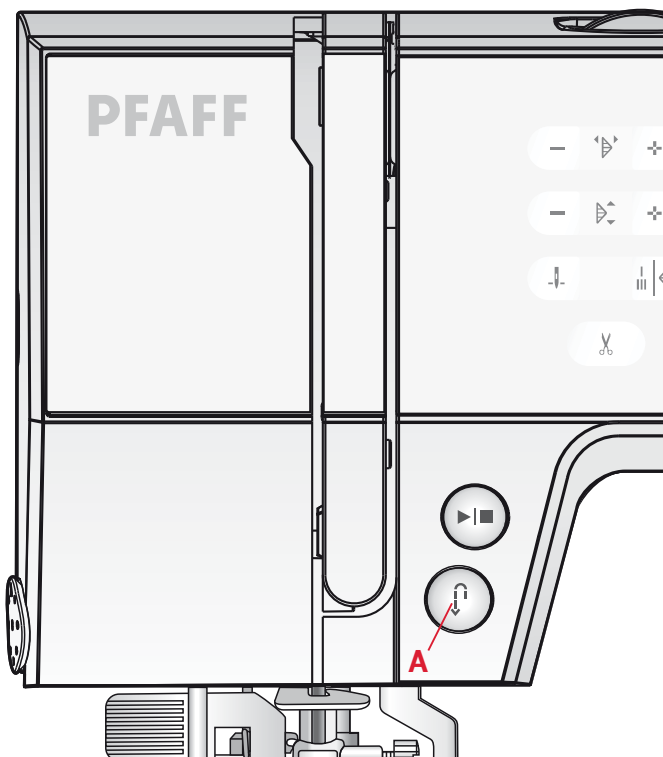

Šitie lemov na ťažkých materiáloch

Pri prešívaní cez švicky pri extra silných či ťažkých materiáloch (napríklad skracovanie jeansových nohavíc), môže dôjsť k vyskočeniu pätky z držiaka pri prechádzaní cez silný šev. Použite multifunkčný nástroj pre vyrovnanie skoku, ktorý musí pätká prešiť.

Jedna strana multifunkčného nástroja je silnejšia než druhá. Použite tú, ktorá hrúbkou viac zodpovedá výške švu.

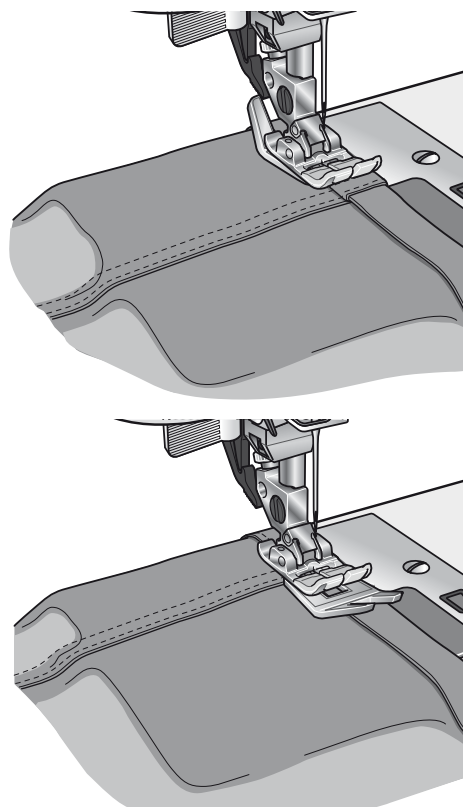

Quiltovanie

Quilt zvyčajne pozostáva z troch vrstiev, dvoch vrstiev látky a vnútornej výstuže (tzv. sandwich).

Pre spojenie týchto troch vrstiev môžete využiť širokú škálu rôznych stehov a techník, ktoré stroj ponúka.

Stitch-in-the-Ditch

Použijete pätku pre ozdobný steh 1A s IDT™ systémom. Stich-in-the-Ditch znamená použitie vodiča na prítlačnej pätku a podľa nich pokračovať v šití švov v quiltovaní bloku.

Najskôr zošpendlite či pristehujte všetky vrstvy quilto, začnite šiť od prostriedku smerom von. Zošpendlite po každých 15-20 cm (6-8 palcoch).

Poznámka: Je možné tiež použiť špeciálnu pätku pre techniku Stich-in-the-Ditch pre IDT™ systém s číslom 820925096, ktorú možno dokúpiť zvlášť.



Crazy quilt

Ide o ozdobenie quilto špeciálnou dekoratívnou technikou. Steh je možné šiť v zodpovedajúcej farbe alebo naopak v kontrastnej. Dekoratívne nite ako rayon alebo vyšivacie či silné bavlnené nite sa tiež používajú pre túto techniku.

Voľné prešívanie

Voľné prešívanie (quiltovanie) sa používa pre spojenie jednotlivých vrstiev quilto, ale aj ako dodanie zaujímavého efektu vášmu quilto.

Voľné prešívanie sa vykonáva so spusteným podávačom. Látkou pohybujete ručne a tým stanovujete ako výsledný tvar prešívania, tak dĺžku jednotlivých stehov.

1. Nastavte stroj na voľné prešívanie, vyberte rovný steh číslo 00 (01 na 2.0).
2. Nasaďte otvorenú pätku pre voľné quiltovanie, číslo 820988096.
3. Spustite podávač.
4. Zošpendlite jednotlivé vrstvy quilto k sebe, aby nedochádzalo k ich posunutiu a postupujte od stredu, ako pri technike Stich-in-the-Ditch.

TIP! Najskôr odporúčame voľné prešívanie vyskúšať na zvláštny kúsok látky (odporúčame tri vrstvy aj s výstužou, ako pri prešívaní quilto), aby ste získali cvik a docielili pravidelných stehov.

5. Začnite v strede quilto. Ušite jeden steh a vytiahnite spodnú niť na lícnu stranu quilto. Ušite niekoľko stehov v blízkosti toho pôvodného pre zaistenie nití.
6. Teraz pohybujte quilto v požadovanom smere a vytvárajte rôzne tvary (meandre, kamene, pierka atď.) Stehy by sa nemali krížiť pri vytváraní meandra, čo je základný quiltovací vzor.

Ručné quiltovanie

1. Pristehujte k sebe jednotlivé vrstvy quilto.
2. Do hornej nite navlečte priehľadnú (monofilovú) niť. Použite kontrastnú alebo ladiacu rayon alebo bavlnenú niť pre spodnú cievku. 3. Zvoľte ručný quiltovací steh, číslo 22 (21 na 2.0) a zvyšte napätie hornej nite na hodnotu 7-9.
4. Nasaďte odporúčanú prítlačnú pätku 0A.
5. Aktivujte IDT™ systém.
6. Pri šití stehu by mala byť viditeľná iba spodná niť. Pre docielenie požadovaného efektu upravte napätie hornej nite.

Slepý lem

Steh slepého lemu číslo 10 (09 na 2.0), sa používa pre šitie neviditeľných lemov na sukniach, nohaviciach, atď. Použijete pätku 3 pre IDT™ systém.

1. Najskôr je potrebné obrúbiť hranu cikcak stehom.
2. Preložte a prežehlite prídavok lemu k rubovej strane.
3. Preložte lem späť k sebe, aby ste vytvorili presahujúcu hranu asi 1 cm (3/8"), vid' obrázok. Rubová strana vášho projektu by teraz mala byť hore.
4. Umiestnite látku pod prítlačnú pätku tak, aby bol záhyb pozdĺž vodiča hrany A.
5. Pri prešívání záhybu by ihla mala čo najpresnejšie prechádzať priamo preloženou hranou, aby zachytávala čo najmenej látky. Ak sú stehy viditeľné na lícnej strane, upravte vzdialenosť vodiča A otočením skrutky B pre jeho nastavenie, kým nie je steh takmer neviditeľný na lícovej strane.

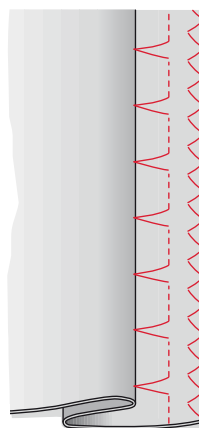
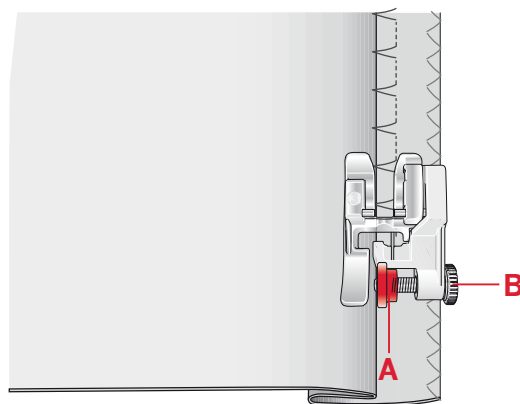

Slepý lem číslo 10
(9 na 2.0)

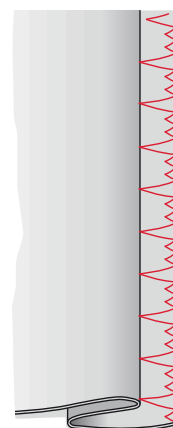

Elastický slepý lem
číslo 11 (10 na 2.0)

Elastický slepý lem

Elastický slepý lem - steh číslo 11 (10 na 2.0) je vhodný na strečové látky, pretože cikcakový steh umožňuje jeho pružnosť. Lem je zakončený a ušitý v jednom kroku. Nie je potrebné najskôr zaobrábiť hranu materiálu.

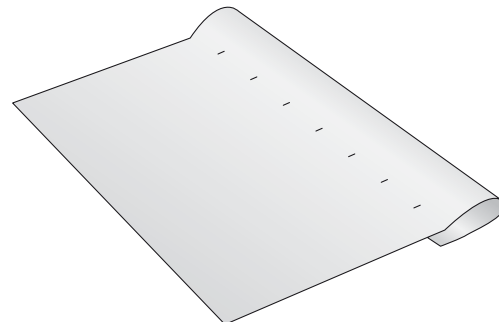

Našívanie zipsov

Existuje niekoľko spôsobov ako našívať zipsy. Postupujte podľa návodu a vyberte ten najlepší spôsob pre vaše šitie.

Pri všetkých druhoch zipsov je dôležité šiť čo najbližšie zúbkov zipsu. Zipsová pätká 4 môže byť nasadená do držiaku pätiiek na jej ľavú alebo pravú časť, podľa toho, akú časť zipsov práve šijete.

Nastavte polohu ihly pri šití tak, aby ihla prechádzala zipsovou páskou v blízkosti zúbkov zipsu - zvolte jednu z 29 polôh ihly pri šití rovního stehu. Ak je nasadená prítlačná pätká na pravú stranu, ihlu treba posunúť doprava. Ak je prítlačná pätká nasadená na ľavú stranu, je potrebné ihlu posunúť doľava.

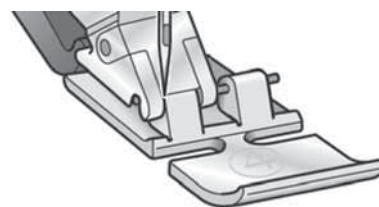

Údržba

Čistenie stroja

Šijací stroj je potrebné pravidelne čistiť, aby ste predĺžili jeho životnosť a zaistili si bezproblémové fungovanie. Nie je potrebné žiadne mazanie.

Očistite povrch stroja jemnou handričkou na odstránenie nahromadeného prachu a iných nečistôt.

Čistenie cievkového púzdra

 *Poznámka: Zdvihnite ihlu, spustite podávač a vypnite šijací stroj.*

Odstráňte prítlačnú pätku. Stlačte tlačidlo na uvoľnenie krytu cievky (A) doprava a odstráňte kryt (B) a vyberte cievku z cievkového púzdra. Použite skrutkovač na odstránenie dvoch skrutiek (C) na stehovej doske. Odstráňte stehovú dosku.

Očistite podávacie zúbky a oblasť cievkového púzdra kefkou, ktorá je súčasťou štandardného príslušenstva.

Čistenie dráhy chápáča

V závislosti na frekvencii šitia treba tiež občas vyčistiť dráhu chápáča - oblasť pod cievkovým puzdrom.

Odstráňte cievkové puzdro - zdvihnite ho a vytiahnite smerom doprava. Očistite dráhu chápáča kefkou a suchou handričkou.

Vložte cievkové puzdro späť do dráhy chápáča tak, aby zapadlo presne k zarážke (D), viď obrázok.

Poznámka: Nefúkajte vzduch do chápáča alebo cievkového púzdra, môže dôjsť k zaneseniu nečistôt a prachu do stroja. Môžete prípadne použiť vysávač.

Nasadenie stehovej dosky

So spusteným podávačom priložte stehovú dosku späť a priskrutkujte späť fixačné skrutky. Nasaďte plastový kryt cievky.

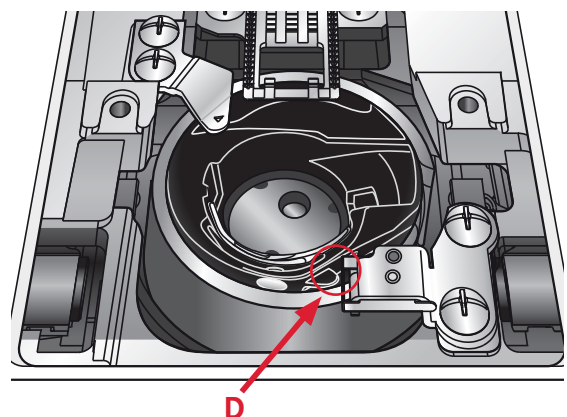
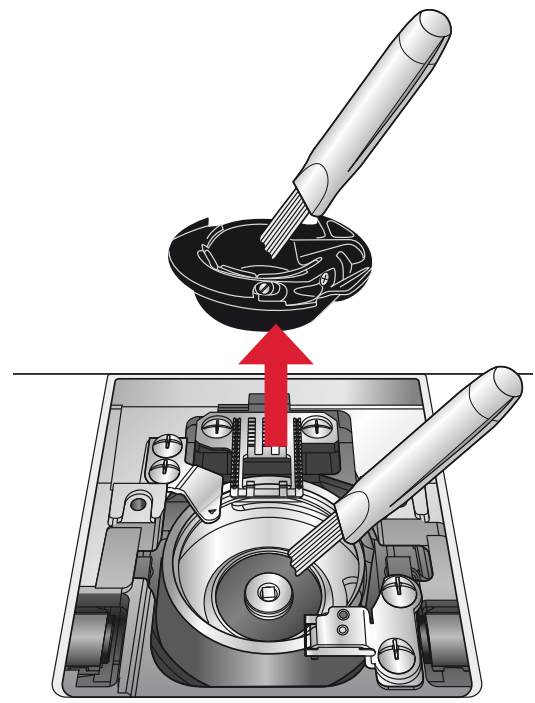
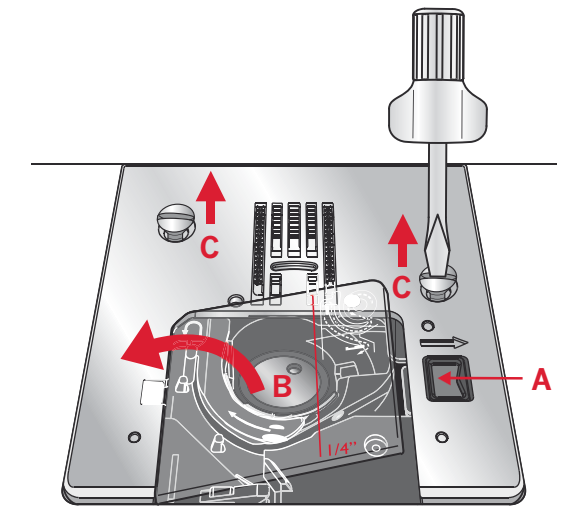

Problémy pri šití

V tejto tabuľke nájdete prehľadne rozdelené riešenie problémov pri šití, ktorá môžu nastať. Pre ďalšie informácie kontaktujte autorizovaného predajcu PFAFF®.

Problém/pričina	Riešenie
Všeobecné problémy	
Látka sa neposúva?	Uistite sa, či nie sú spustené podávacie zúbky.
Ihla sa láme?	Nasadte ihlu správne, vid' strana 17. Zvoľte správnu ihlu vhodnú pre šitý materiál.
Stroj nešije?	Skontrolujte, či sú zásuvky aj káble správne zapojené. Posuňte navíjací hriadeľ cievok späť do režimu šitia.
Ovládacie tlačidlá stroja nereagujú na stlačenie?	Zásuvky a funkčné tlačidlá stroja môžu byť citlivé na statickú elektrinu. Ak tlačidlá nereagujú na stlačenie, vypnite stroj a znova ho zapnite. Ak problém pretrváva, kontaktujte autorizovaného predajcu PFAFF®.

Stroj vynecháva stehy	
Je ihla správne nasadená?	Nasadte ihlu správne, vid' strana 17.
Nepoužili ste nesprávnu ihlu?	Používajte ihlový systém 130/750 H.
Nie je ihla tupá či ohnutá?	Nasadte novú ihlu.
Sú správne navlečené obe nite?	Skontrolujte navlečenie stroja
Je použitá správna prítlačná pätko?	Nasadte správnu prítlačnú pätku.
Nie je ihla príliš tenká pre použitú niť?	Uistite sa, či je použitá správna ihla pre zvolenú niť.

Horná niť sa trhá	
Je ihla správne nasadená?	Nasadte ihlu správne, vid' strana 17.
Nepoužili ste nesprávnu ihlu?	Používajte ihlový systém 130/750 H.
Nie je ihla tupá či ohnutá?	Nasadte novú ihlu.
Sú správne navlečené obe nite?	Skontrolujte navlečenie stroja.
Nie je ihla príliš tenká pre použitú niť?	Zvoľte správnu ihlu pre použitú niť.
Nepoužíva nekvalitné ihly a staré nite?	Používajte kvalitné nite (najlepšie PES) a ihly zakúpené u predajcu PFAFF®.
Je použitý správny držiak cievky?	Nasadte držiak cievky, ktorý zodpovedá veľkosti použitej nite.
Je zvolená najlepšia poloha cievkového kolíka?	Zvoľte inú polohu cievkového kolíka (vertikálnu alebo horizontálnu).
Nie je otvor stehovej dosky poškodený?	Vymeňte stehovú dosku.

Spodná niť sa trhá	
Je cievka správne umiestnená v cievkovom puzdre?	Skontrolujte umiestnenie cievky.
Nie je poškodený otvor stehovej dosky?	Vymeňte stehovú dosku.
Sú cievkové puzdro a dráha chapača čisté?	Očistite cievkové puzdro a dráhu chapača.
Je cievka správne navinutá?	Znovu naviňte cievku.

Stehy sú nepravidelné	
Je napätie nite správne nastavené?	Skontrolujte napätie nite a ich navlečenie.
Používate príliš silné alebo príliš tenké nite?	Vymeňte niť.
Je cievka správne navinutá?	Skontrolujte navinutie cievky, prípadne znovu naviňte.
Je použitá správna ihla?	Zvoľte správnu ihlu a nasadte ju podľa návodu na str. 17.

Stroj nepodáva alebo podáva nepravidelne	
Sú obe nite správne navlečené?	Skontrolujte navlečenie stroja.
Nenahromadili sa v podávači nečistoty pri šití?	Odstráňte stehovú dosku a očistite podávač kefkou.

Hlavný motor je preťažený	
Nezasekli sa v dráhe chápáča alebo podávače nite?	Odstráňte stehovú dosku a nite či iné nečistoty z chápáča a cievkového puzdra či podávača. Znovu navlečte obe nite - horné aj spodné.

Vyhradzujeme si právo na zmenu príslušenstva a dizajnu bez predchádzajúceho upozornenia.

Duševné vlastníctvo

PFAFF, PERFECTION STARTS HERE, PASSPORT a IDT sú ochranné známky KSIN Luxembourg II, S.ar.l.

