

JANOME

Návod na obsluhu

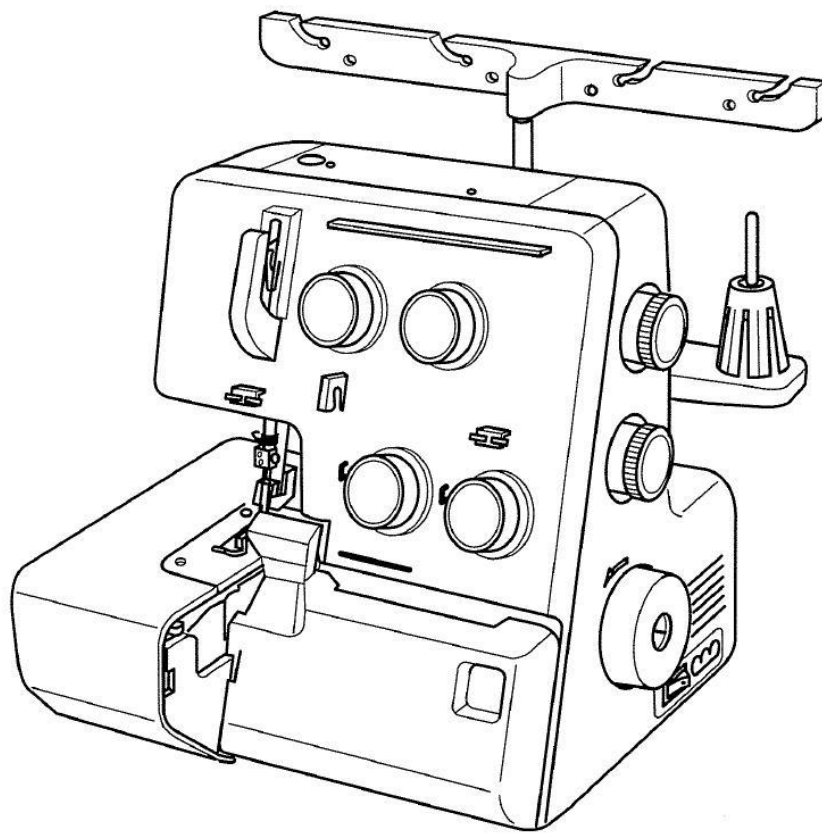

JANOME

MyLock 990D

Bezpečnostné pokyny.

Váš stroj je navrhnutý pre šitie v domácnosti. Pred použitím stroja si pozorne prečítajte tento návod na použitie.

NEBEZPEČIE – ako znížiť nebezpečie elektrického šoku:

- 1) Stroj by nemal byť zapnutý, keď s ním nepracujete. Po ukončení práce stroj vždy vypnite. Stroj vypnite aj pred jeho čistením.
- 2) Nedotýkajte sa stroja ak vám spadol do vody, alebo ak sa vám na stroj voda vyliala. Okamžite stroj odpojte od elektrickej energie.
- 3) Nadávajte stroj na miesta, kde hrozí nebezpečie, že by mohol spadnúť do vody. Dávajte pozor aby sa do stroja nedostala voda a ani žiadna iná tekutina.

POZOR – ako znížiť nebezpečie spálenia, elektrického šoku alebo poranenia osôb:

- 1) Nedovoľte aby bol stroj používaný ako hračka. Buďte opatrný ak stroj používate v blízkosti detí.
- 2) Používajte stroj len na ten účel, ktorý je popísaný v návode a používajte len tie prídavné zariadenia a aparáty, ktoré sú doporučené v tomto návode.
- 3) Nikdy nepoužívajte stroj ak je poškodený prírodný el. kábel, alebo koncovka. Taktiež stroj nepožívajte ak nepracuje tak ako by mal, ak spadol do vody, alebo bol nejakým iným spôsobom poškodený. V týchto prípadoch zanechte stroj svojmu autorizovanému predajcovi alebo mechanikovi, aby stroj opravil.
- 4) Nikdy stroj nepoužívajte s upchatými ventilačnými otvormi. Snažte sa tieto otvory a spúšťací pedál udržiavať čisté, bez nánosov prachu, zvyšku nití a látok.
- 5) Do ventilačných otvorov nič nevsúvajte.
- 6) Nepoužívajte stroj vo vonkajšom prostredí.
- 7) Nepoužívajte stroj v prostredí, kde sa rozstrekujú aerosóly.
- 8) Pred odpojením stroja z el. siete otočte všetkými kontrolkami do polohy „0“.
- 9) Nevypínajte stroj ťahaním za prírodný kábel, ale vytiahnite zástrčku zo zásuvky.
- 10) Nedávajte prsty k pohyblivým častiam stroja. Obzvlášť buďte opatrný v blízkosti ihly.
- 11) Vždy používajte správnu a nepoškodenú stehovú platničku. Používajte správnu ihlu.
- 12) Nepoužívajte ohnuté ihly.
- 13) Neťahajte alebo netlačte materiál pri šití.
- 14) Pri akejkoľvek práci ako napr. návlek nite, výmena ihly, výmena spodnej cievky, alebo prítlačnej pätky vypnite stroj do pozície „0“.
- 15) Vždy vypnite stroj pri výmene krytov, mazaní, opravách a zoradovaní stroja.
- 16) Vždy používajte predpísané napájacie napätie 230V / 50Hz.

Dodržujte tieto pokyny.

Dôležité:

Uchovávajte a používajte stroj v bezpečnej vzdialenosti od zdrojov statickej elektriny, od zdrojov tepla, vlhka a priameho slnečného žiarenia.

Obsah

Hlavné diely	2	Dekoratívne obšívanie	32
Názvy dielov	2	Nite a látky	32
Štandardné príslušenstvo.....	2	Nastavenie stroja	32
Pripojenie stroja k elektrickej sieti.....	3	Riasenie	32
Nožný pedál	3	Nite a látky	32
Pre vašu bezpečnosť:.....	3	Nastavenie stroja	32
Otáčanie ručným kolieskom.....	4	Dekoratívne úzke obnitkovanie (s nariasením látky)	33
Otvorenie a zatvorenie bočného krytu	4	Nite a látky	33
Otváranie a zatváranie predného krytu.....	4	Nastavenie stroja	33
Nastavenie stojanu držiaka nití	5	Šitie.....	33
Použitie špuliek a siet'ok na niť.....	5	Údržba stroja	34
Výmena ihly	6	Výmena vrchného noža	34
Zdvih prítlačnej pätky	6	Čistenie priestoru vrchného noža	34
Vybratie prítlačnej pätky.....	7	Výmena žiarovky.....	35
Nasadenie prítlačnej pätky	7	Čistenie podávania (zúbkov)	35
Nastavenie prítlaku pätky.....	7	Mazanie	36
Nastavenie dĺžky stehu.....	8	Prenášanie stroja.....	36
Nastavenie diferenciálneho podávania.....	8	Závady a ich odstránenie	37
Vypnutie horného noža	9	Prídavné aparáty	38
Zapnutie horného noža.....	9		
Nastavenie šírky bočného orezu.....	10		
Rolovanie	11		
Návlek stroja	12		
• Návlek spodného chapača	13		
• Návlek horného chapača.....	16		
• Ako navliecť len vrchný chapač.....	17		
• Návlek pravej ihly	18		
Návlek ľavej ihly.....	20		
Šitie	22		
Začiatok šitia	22		
Koniec šitia.....	22		
Plynulé šitie.....	22		
Ako používať vodiace rysky	22		
Zaistenie koncov nití	23		
Napätie nití (4-nitný steh)	24		
Nevyvážené napätie chapačovej nite (1).....	25		
Zlé napätie chapačovej nite (2)	25		
Návlek stroja (3-nitný steh).....	26		
Napätie nití (3-nitný steh)	27		
Tabuľka kombinácii nití a ihiel.....	28		
Rolovanie, pikotovanie a úzke lemovanie	29		
Nastavenie stroja, nití, látky a diferenciálneho podávania	29		
Napätie nití	30		
Pre lepší výsledok šitia.....	31		

Hlavné diely

Názvy dielov

- 1) Regulátor napätia nite ľavej ihly
- 2) Regulátor napätia nite pravej ihly
- 3) Regulátor napätia nite horného chapača
- 4) Regulátor napätia nite spodného chapača
- 5) Bočný kryt
- 6) Čelný kryt chapačov
- 7) Ručné koliesko
- 8) Hlavný vypínač
- 9) Zásuvka na stroji
- 10) Regulátor diferenciálneho podávania
- 11) Regulátor dĺžky stehu
- 12) Stojan cievok nití
- 13) Kužeľovitý držiak nite
- 14) Kolík stojanu cievok nití
- 15) Vedenie nití
- 16) Očko vedenia nite
- 17) Nastavovacia skrutka prítlaču pätky
- 18) Prítlačná pätky
- 19) Páčka pre nastavenie stehovej platničky (zmenu štandardného stehu na steh rolovací)
- 20) Orez nite
- 21) Páčka zdvihu prítlačnej pätky
- 22) Stehová platnička
- 23) Koliesko pre uvoľnenie horného noža
- 24) Regulátor šírky orezu
- 25) Horný chapač
- 26) Spodný chapač
- 27) Vrchný nôž
- 28) Spodný nôž

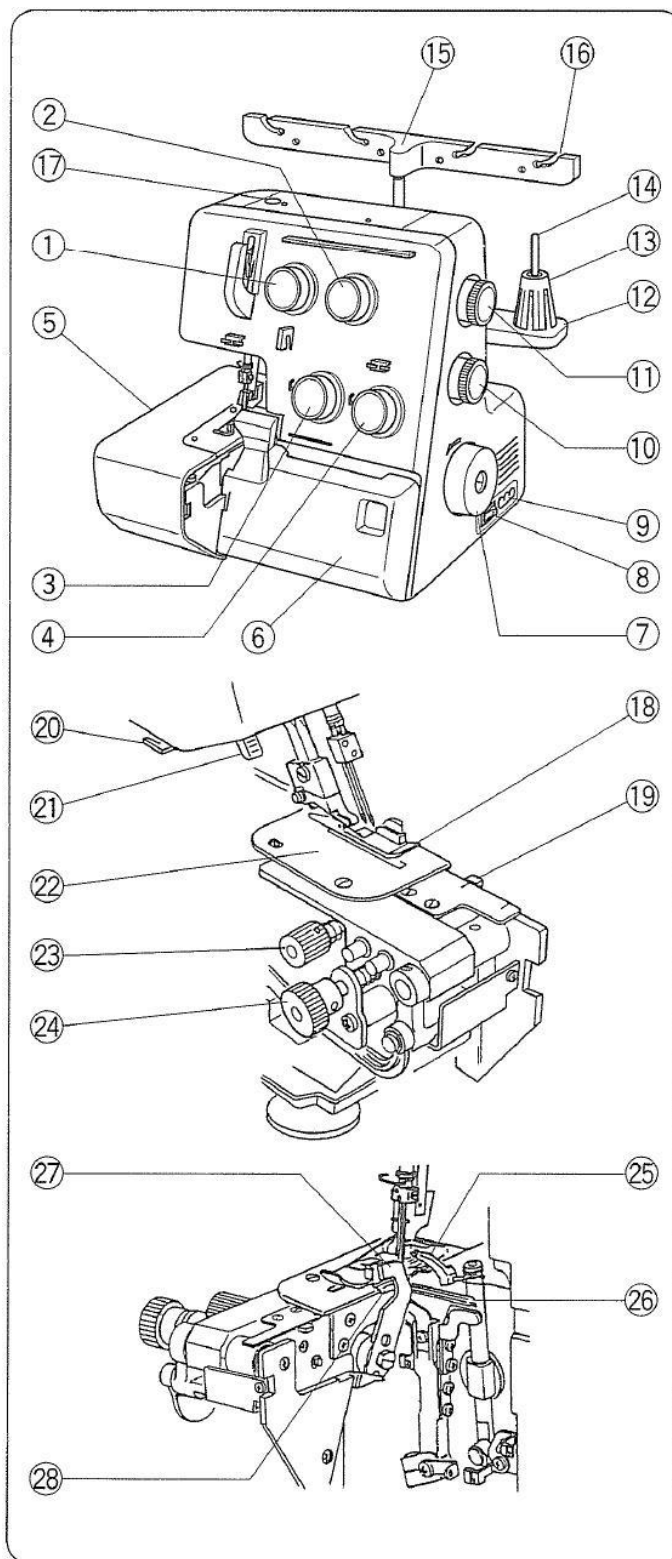

Štandardné príslušenstvo

- ① Skrutkovače
- ② Pinzeta
- ③ Ihly

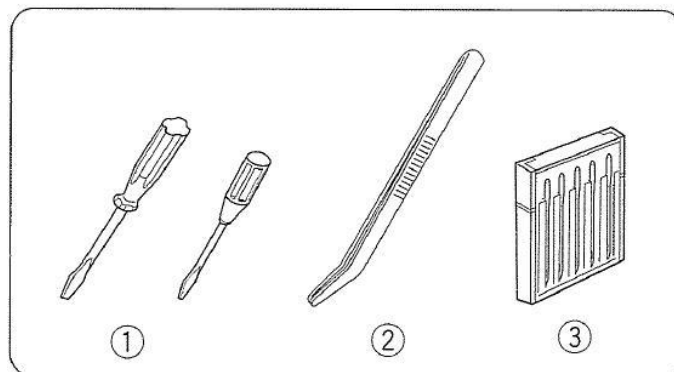

Pripojenie stroja k elektrickej sieti

Predtým ako zapojíte stroj do el. siete sa uistite, že napätie v sieti vyhovuje vašemu stroju.

- 1) Prepnete vypínač do polohy „OFF“ a zasuňte koncovku kábla do stroja.
- 2) Zasuňte druhú koncovku do el. siete.
- 3) Potom stroj zapnete do polohy „ON“.

- ① Hlavný vypínač
- ② Zástrčka pedálu
- ③ Zásuvka stroja
- ④ Zástrčka napájania
- ⑤ Zásuvka el. siete
- ⑥ Pedál

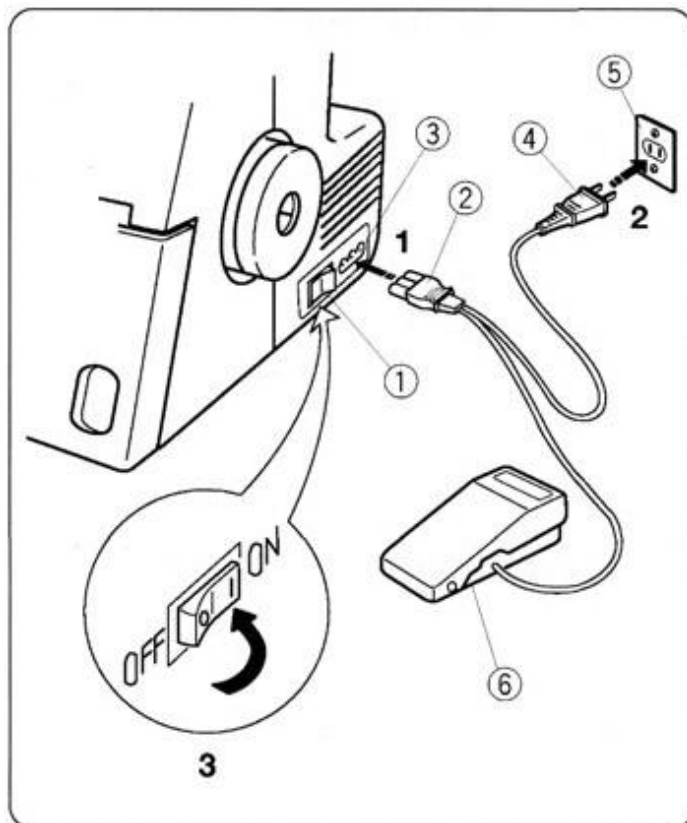

Nožný pedál

Rýchlosť šitia môžete regulovať nožným pedálom. Čím viac pedál zatlačíte, tým rýchlejšie budete šiť.

- ① Pedál

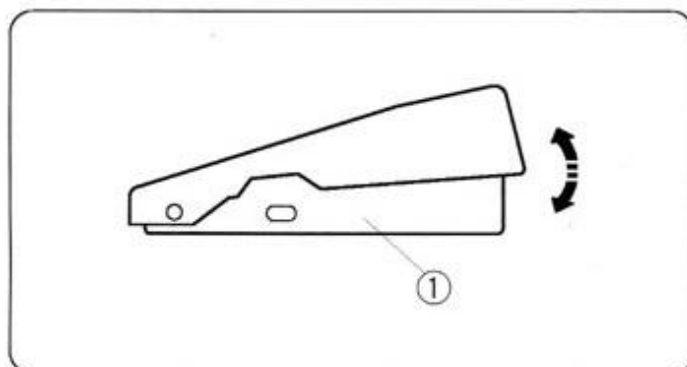

Pre vašu bezpečnosť:

* Počas šitia sa vždy pozerajte na šijaciu plochu a nedotýkajte sa žiadnych pohyblivých súčiastok ako napr. odťah nite, chapač, ručné koliesko, ihly alebo nôž.

* Vždy vypnite stroj od zdroja el. siete:

- keď necháte stroj bez dozoru
- keď opravujete stroj, alebo vyberáte nejaké súčiastky
- keď navliekate nite, alebo keď stroj čistíte

* Nič neukladajte na pedál, aby stroj nezačal sám neočakávane šiť

Otáčanie ručným kolieskom

Ručné koliesko otáčajte vždy len v smere k sebe (v protismere hodinových ručičiek)

- ① Ručné koliesko

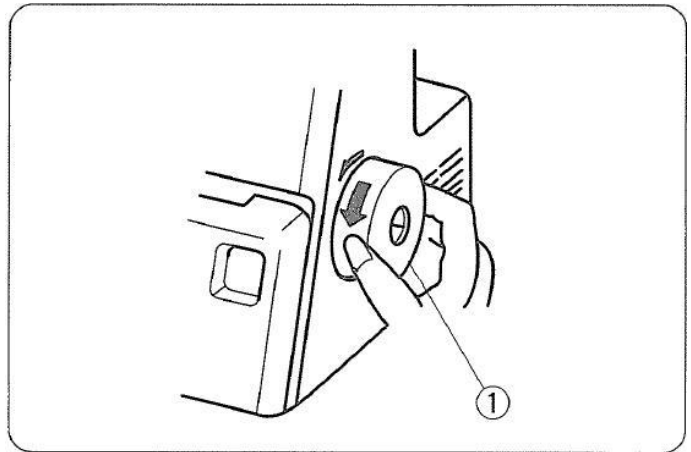

Otvorenie a zatvorenie bočného krytu

Otvorenie

Potlačte bočný kryt smerom doľava.

Zatvorenie

Potlačte bočný kryt smerom doprava kým nezapadne na svoje miesto.

- ① Oddeliteľný stolík

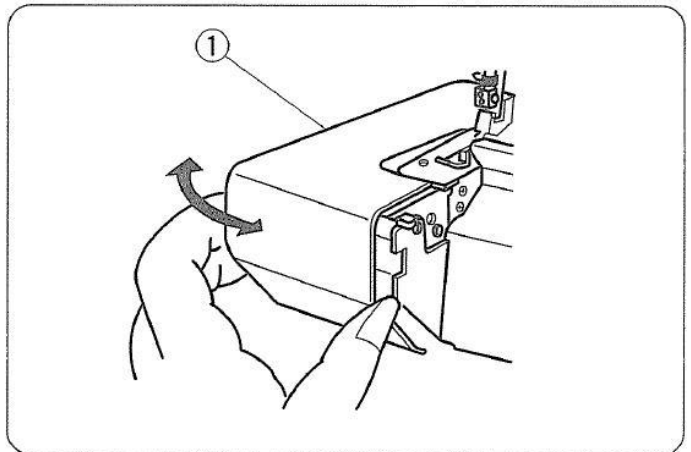

Otváranie a zatváranie predného krytu

Predný kryt chapačov je treba otvoriť pri navliekaní nití do stroja.

Otvorenie krytu

Prstami stlačte predný kryt na pravej strane do krajnej pravej polohy a potiahnite ho k sebe.

Zatvorenie krytu

Zodvihnite kryt a stlačte ho smerom k stroju. Kryt sa automaticky zacvakne do pôvodnej polohy.

- ① Predný kryt chapačov

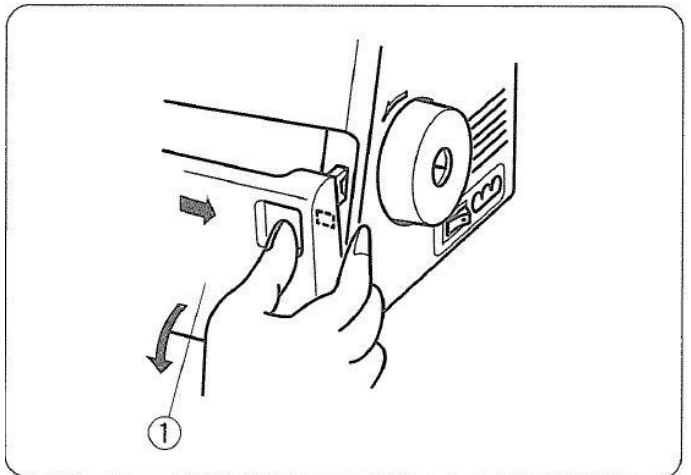

Poznámka:

Pri šití majte predný kryt chapačov vždy zatvorený.

Nastavenie stojanu držiaka nití

Teleskopické vedenie nite vysuňte do najvyššej polohy. Skontrolujte či sa očká pre vedenie nite nachádzajú nad kolíkom stojanu cievok, ako je naznačené na obrázku.

- ① Stojan nití
- ② Očko pre vedenie nití
- ③ Stopky teleskopickej tyče
- ④ Kolík stojana cievky

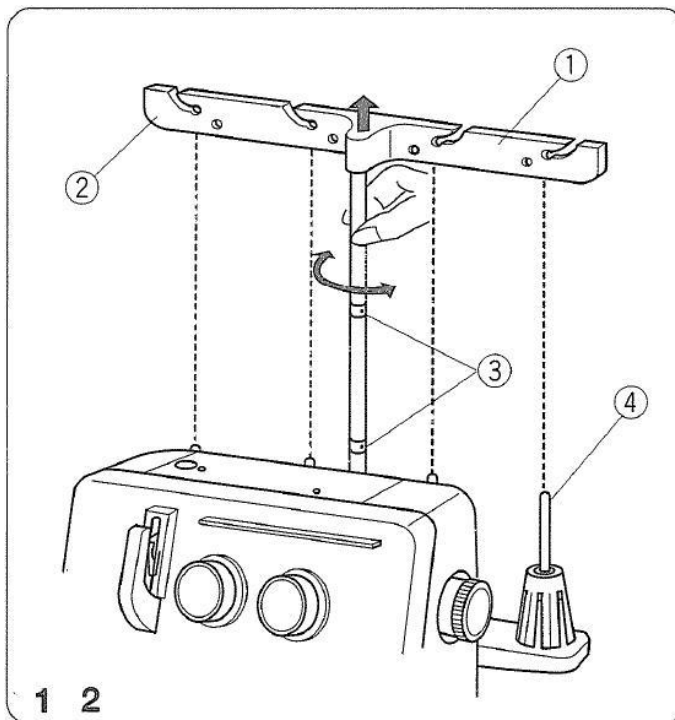

Použitie špuliek a sieťok na niť

1) Keď používate malé špulky s niťou, odstráňte kužeľovitú násuvnú podložku z kolíka. Cievku nasuňte na kolík zárezom smerom hore a zaistíte ju klobúčikom na pridržanie cievky.

- ① Držiak cievky
- ② Kolík pre nasadenie špulky
- ③ Klobúčik na pridržanie cievky
- ④ Zárez

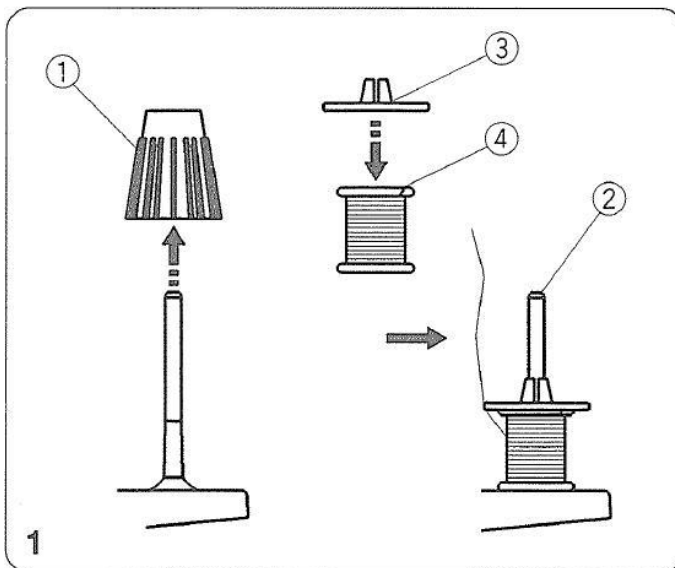

2) Ak niť spadúva zo špulky počas šitia použite sieťku, ktorú prevlečiete cez špulku nite ako je znázornené na obrázku.

- ① Sieťka
- ② Kolík pre nasadenie špulky

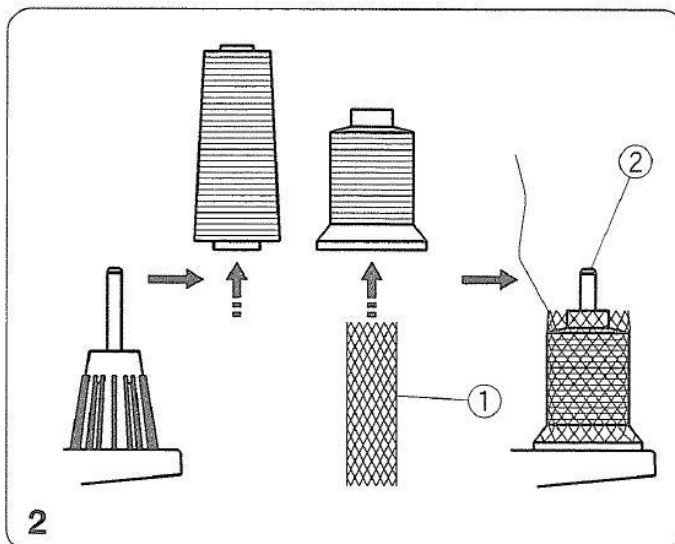

Výmena ihly

Varovanie:

Pred výmenou ihly vždy vypnite stroj.

Zodvihnite ihly do najvyššej pozície.

Pre vybratie ihly povoľte (ľavú / pravú) skrutku ihlovej objímky. Podľa toho ktorú ihlu chcete vybrať. Vyberte ihlu z držiaku.

- ① Skrutka ľavej ihly
- ② Skrutka pravej ihly

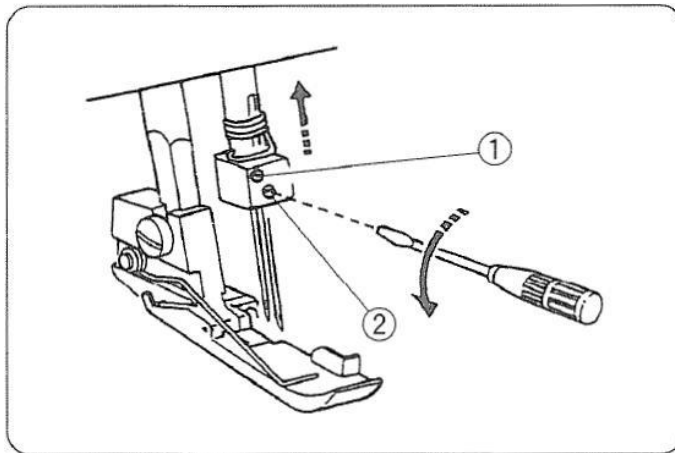

Nasadenie pravej ihly:

Vložte do ihlovej objímky novú ihlu s plôškou dozadu a zatlačte ju hore až na doraz.

Potom pevne dotiahnite skrutku ihlovej objímky.

Nasadenie ľavej ihly:

Vložte do ihlovej objímky novú ihlu s plôškou dozadu a zatlačte ju hore až na doraz.

Potom pevne dotiahnite skrutku ihlovej objímky.

* Ihly sú nasadené správne, ak ľavá ihla vyššie ako pravá ihla.

- ① Ihlová objímka
- ② Ihla
- ③ Zarážka
- ④ Hrana ihlovej tyče
- ⑤ Skrutky ihlovej objímky
- ⑥ Plôška na stopke ihly (od seba)

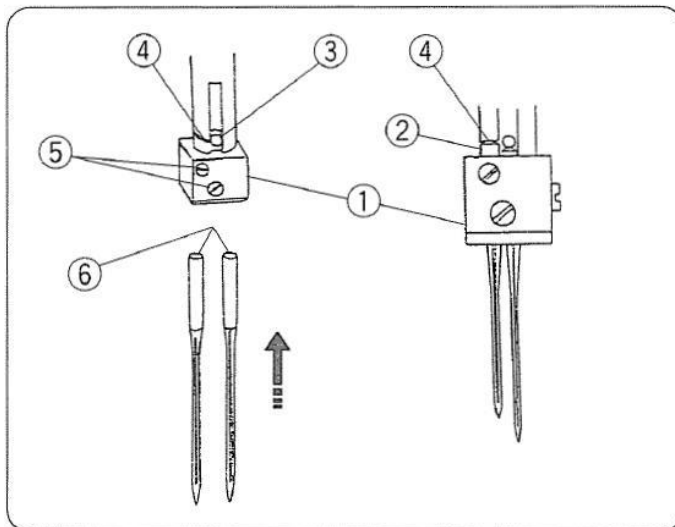

Poznámka:

Nikdy nepoužívajte tupú ihlu.

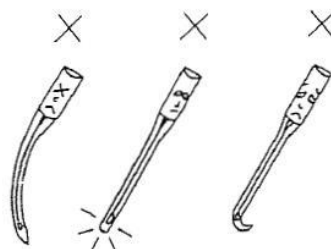

Zdvih prítláčnej pätky

Pákou zdvihu prítláčnej pätky môžete zdvihnúť alebo spustiť prítláčnú pätku. Pri šití majte prítláčnú pätku vždy spustenú dolu.

Výnimka je iba pri navliekaní nití, alebo skúšanie stroja bez nití. Pri zdvihnutí pätky sa napätie nití automaticky uvoľní.

- ① Prítláčná pätky
- ② Páka pre zdvih pätky

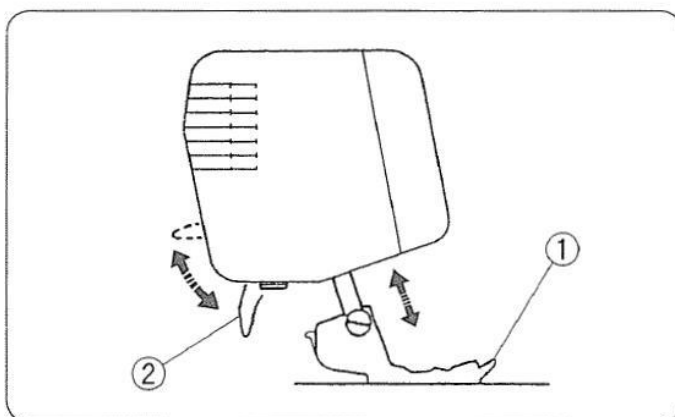

Vybratie prítlačnej pätky

- 1) Pred vybratím pätky vypnite stroj.
- 2) Otočte ručným kolieskom a zdvihnite ihlu do najvyššej polohy. Zdvihnite prítlačnú pätku.
- 3) Zatlačte páčku v zadnej časti držiaku pätky. Pätku sa uvoľní a vypadne z držiaku.

- ① Ihla
- ② Páka pre zdvih pätky
- ③ Držiak pätky
- ④ Páčka pre uvoľnenie pätky

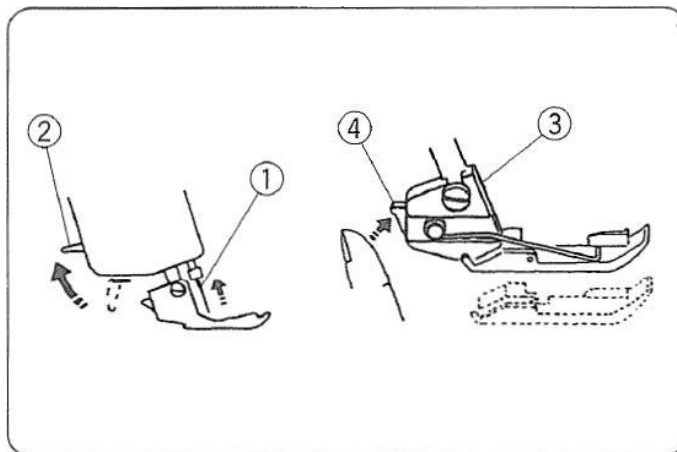

Nasadenie prítlačnej pätky

- 1) Pred montážou pätky vypnite stroj.
- 2) Pätku umiestnite tak, aby bol spojovací kolík na pätku presne pod zárezom v držiaku pätky.
- 3) Spustíte držiak pätky. Tým pripevníte pätku.

- ① Držiak pätky
- ② Zárez na držiaku pätky
- ③ Kolík na pätku

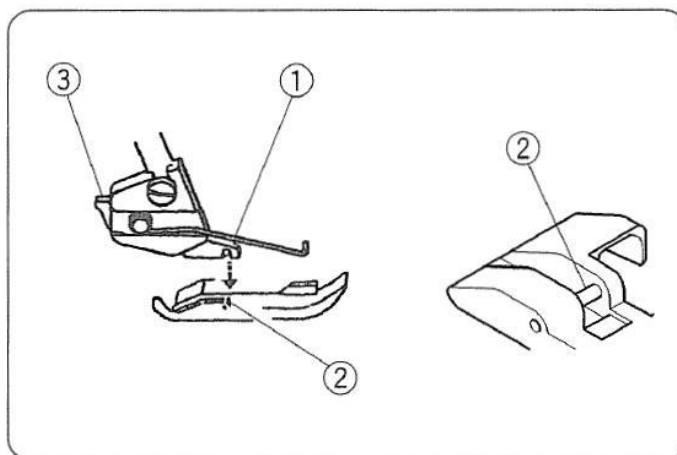

Nastavenie prítlaku pätky

Pri normálnom šití (stredne hrubé materiály) nie je potrebné prestavovať prítlak pätky.

Keď chcete šiť hrubé alebo tenké materiály otáčajte nastavovacou skrutkou:

- pre hrubé materiály v smere hodinových ručičiek
- pre tenké materiály v protismere hodinových ručičiek

* Pre normálne šitie nastavte nastavovaciu skrutku tak aby vrch skrutky vyčnieval 2 mm nad horným krytom stroja.

- ① Smer otáčania pri znižovaní prítlaku
- ② Smer otáčania pri zvyšovaní prítlaku
- ③ Nastavovacia skrutka
- ④ Vrch horného krytu stroja

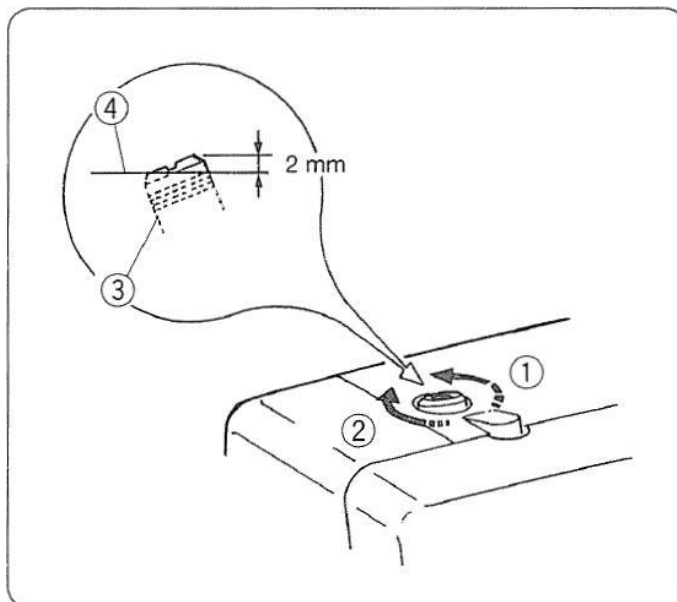

Nastavenie dĺžky stehu

Otáčajte kolieskom pre reguláciu dĺžky stehu. Čím väčšie číslo nastavíte, tým bude steh dlhší. Dĺžka stehu môže byť nastavená v rozsahu 1 až 5 mm.

Značka „R“ je pre rolovanie a úzke lemovanie.

- ① Regulátor dĺžky stehu
- ② Nastavovacia značka

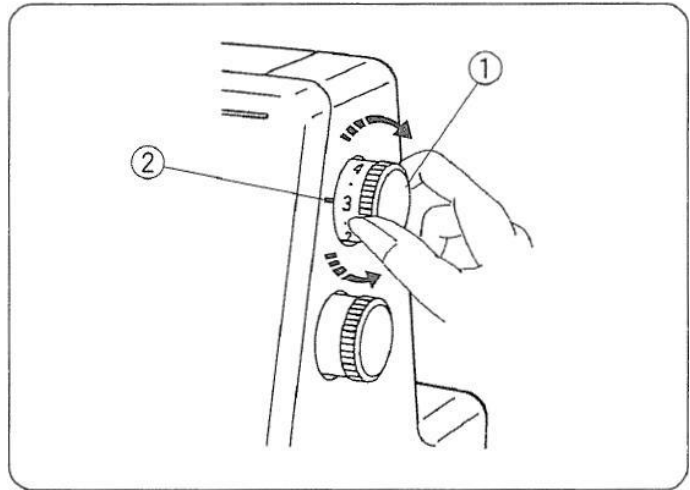

Nastavenie diferenciálneho podávania

Stroj je vybavený podávacím mechanizmom šitého materiálu, rozdeleným na dve časti (pred a za pätkou). Tento mechanizmus sa dá ovládať tak, že sa môže nastavovať rozdielna hodnota predného a zadného podávania.

Číslo v okienku zobrazuje rozsah medzi hlavným a diferenciálnym podávaním.

Nastavenie 1,0 je neutrálna pozícia.

- ① Regulátor diferenciálneho podávania
- ② Nastavovacia značka

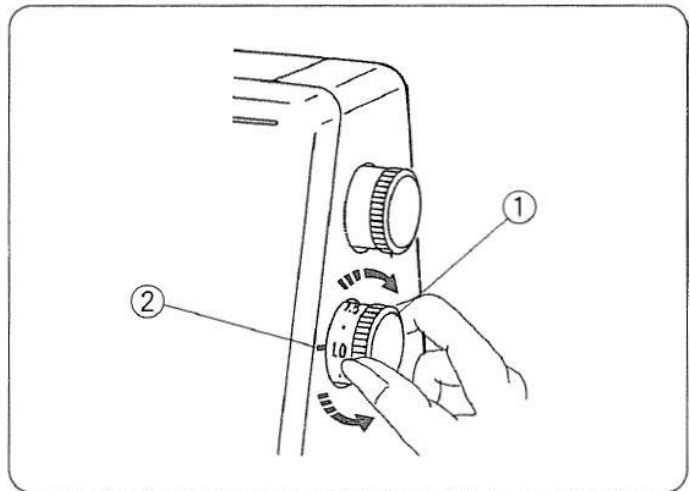

Spôsob nastavenia

- Ak je látka natiahnutá, otočte regulátorom diferenciálneho podávania v protismere hodinových ručičiek (smerom k 2,2).
- Ak je látka stiahnutá, otočte regulátorom diferenciálneho podávania v smere hodinových ručičiek (smerom k 0,5).

- ① Natiahnutá látka
- ② Stiahnutá látka

* Ak je dĺžka stehu nastavená na hodnotu medzi 1 až 4, tak najefektívnejšie diferenciálne podávanie je na hodnote 2,2.

* Ak je dĺžka stehu nastavená na hodnotu medzi 4 a 5, tak sa automaticky nastaví maximálna hodnota diferenciálneho podávania medzi 2,2 až 1,8.

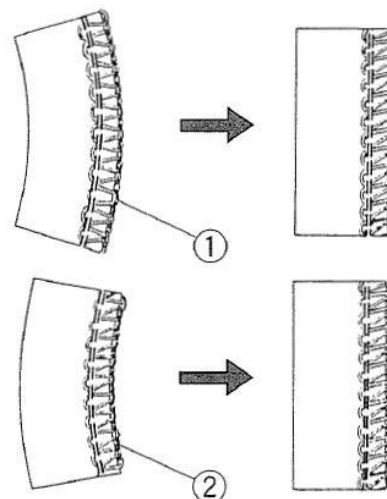

Vypnutie horného noža

- 1) Pred vypnutím horného noža vždy vypnite stroj od zdroja el. energie.
- 2) Otvorte bočný kryt a predný kryt chapačov.
- 3) Otočte kolieskom pre uvoľnenie horného noža smerom k sebe zatiaľ čo ním tlačíte smerom doprava. Potom zaistíte horný nôž do zaistovacieho kolíka cez dieru na hornom noži v spodnej pozícii.

- ① Koliesko pre uvoľnenie horného noža
- ② Zaistovacia kolíka
- ③ Horný nôž

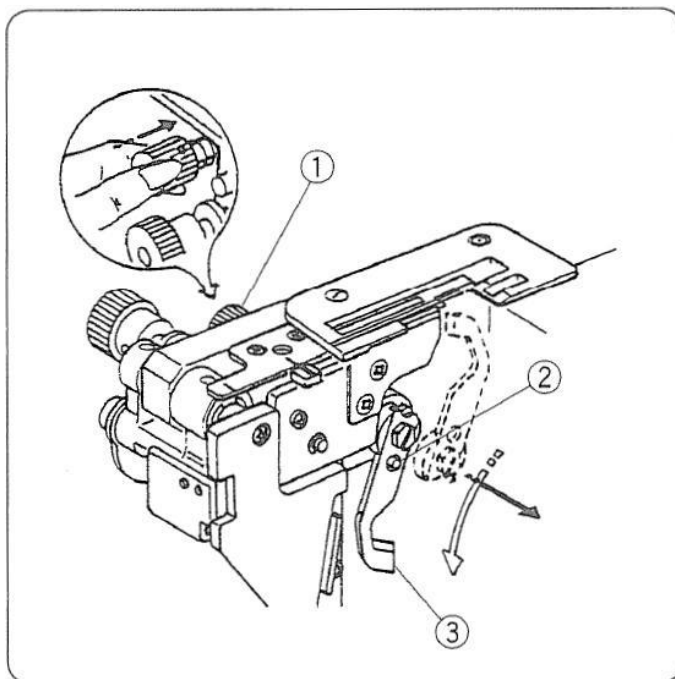

Zapnutie horného noža

- 1) Pred zapnutím horného noža vždy vypnite stroj od zdroja el. energie.
- 2) Otvorte bočný kryt a predný kryt chapačov.
- 3) Otočte kolieskom pre uvoľnenie horného noža smerom od seba zatiaľ čo ním tlačíte smerom doprava. Horný nôž sa uvoľní zo zaistovacieho kolíka a presuňte ho do hornej pozície. Horný nôž sa pomocou drážky na spodnej strane noža zaistí do zaistovacieho kolíka.

- ① Koliesko pre uvoľnenie horného noža
- ② Zaistovacia kolíka

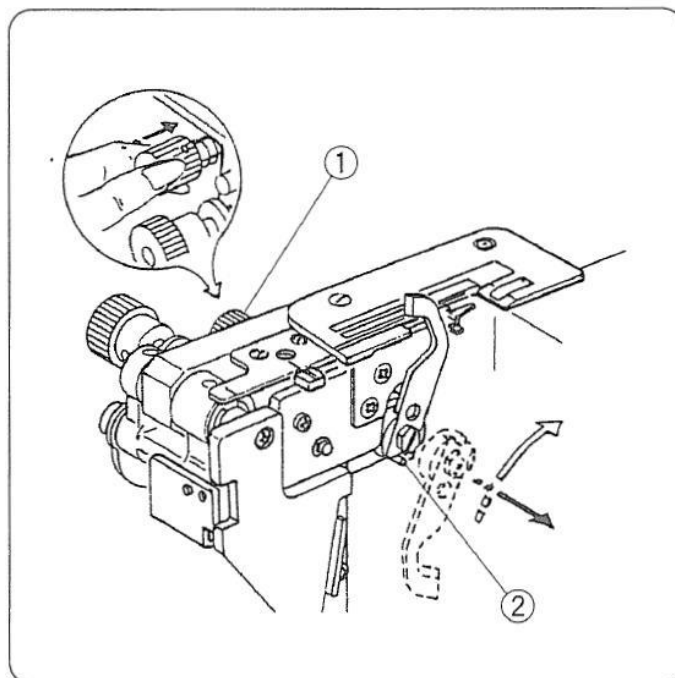

Nastavenie šírky bočného orezu

Ak je šírka bočného orezu materiálu príliš široká alebo príliš úzka vykonajte nastavenie:

- 1) Vypnite stroj a odpojte ho od zdroja el. energie.
- 2) Otvorte bočný kryt a predný kryt chapačov.
- 3) Nastavte horný nôž do spodnej pozície.
- 4) Otáčajte nastavovacou skrutkou a upravte pozíciu spodného noža.

- ① Nastavovacia skrutka šírky orezu
- ② Spodný nôž
- ③ Štandardné nastavenie

* Na tomto type stroja môžete nastaviť šírku orezu v rozsahu 3,0 až 5,0 mm od polohy pravej ihly podľa potreby. Šírka orezu by mala byť nastavená tak, aby sa dosiahol výsledok ako je na obrázku ③.

(A) Šírka orezu je príliš úzka.

Otočte nastavovacou skrutkou v smere hodinových ručičiek a spodný nôž sa posunie doprava.

(B) Šírka orezu je príliš široká.

Otočte nastavovacou skrutkou v protismere hodinových ručičiek a spodný nôž sa posunie doľava.

5) Nastavte horný nôž do hornej pozície.

6) Zatvorte bočný kryt a predný kryt chapačov.

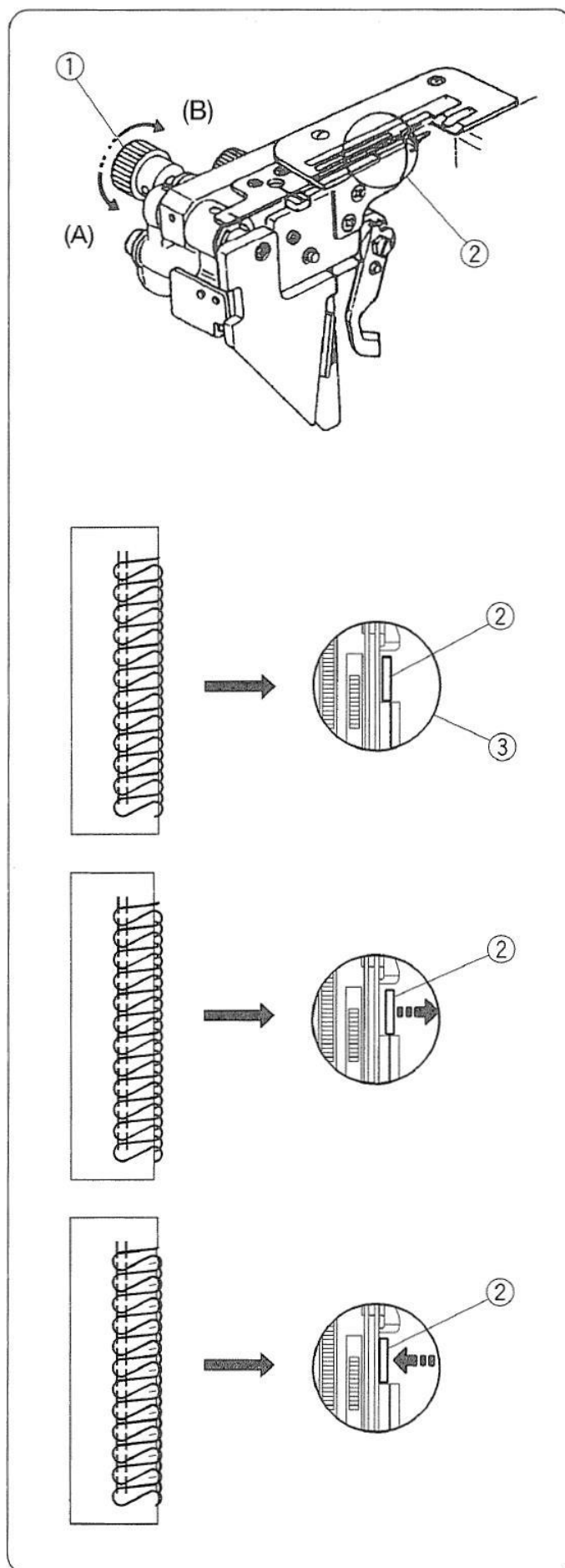

Rolovanie

(Zmena štandardného šitia na rolovanie)

- 1) Vypnite stroj a odpojte ho od zdroja el. energie.
- 2) Otvorte bočný kryt a predný kryt chapačov.
- 3) Vypnite orez horného noža.
- 3) Zatlačte smerom doprava na nastavovaciu skrutku šírky orezu a potom posuňte páčku na stehovej platničke do polohy „S“ (pre štandardné nastavenie) alebo „R“ (pre rolovanie).
- 4) Nastavte horný nôž do hornej pozície.
- 5) Zatvorte bočný kryt a predný kryt chapačov.
 - ① Jazýček retiazky
 - ② Značky nastavenia
 - ③ Nastavovacia skrutka šírky orezu
 - ④ Horný nôž
 - ⑤ Nastavovacia páčka na stehovej platničke

(A) Štandardné šitie

Jazýček retiazky je umiestnený vedľa stehovej platničky (pozri obr. A) čo umožňuje viesť plochý kraj látky pre obnítkovanie.

(B) Rolovanie

Posuňte páčku na stehovej platničke zo štandardnej polohy do polohy „R“ a kraj látky bude pri obnítkovaní alebo úzkom lemovaní ohnutý.

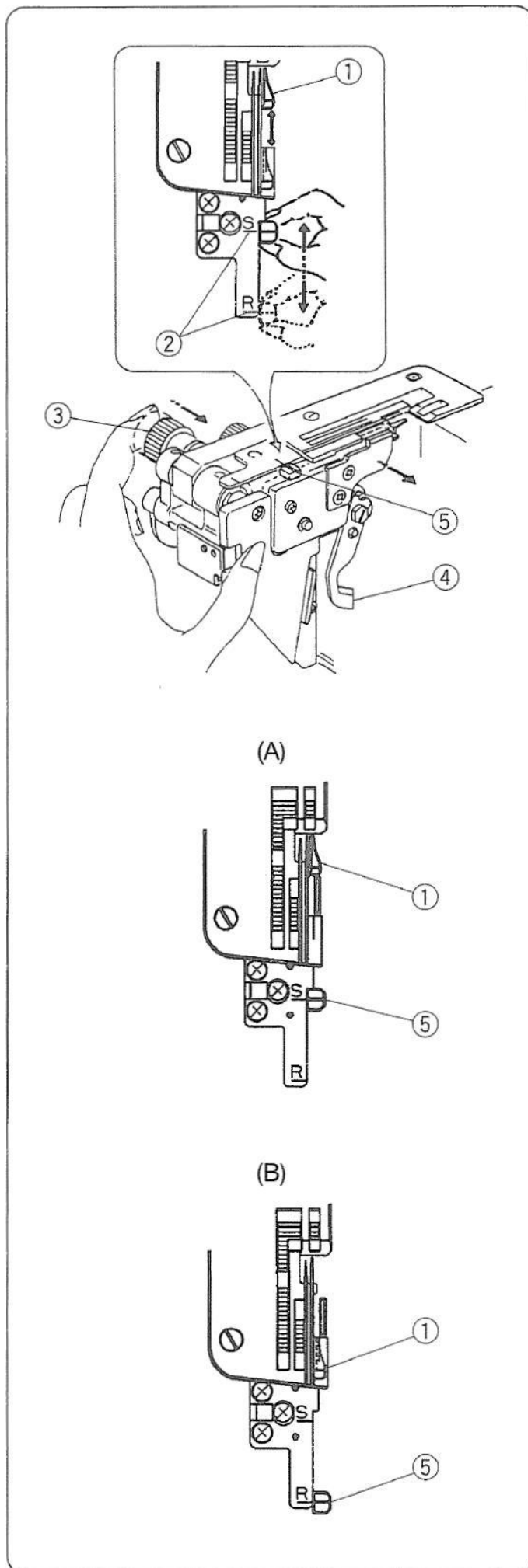

Návlak stroja

Stroj už bol navlečený vo výrobnom závode. Zdvihnite pätku a nadviažte konce nití zo špuliek s niťami navlečenými a pretiahnite nite podľa nasledujúceho postupu.

- 1) Pred návlekom stroja vždy vypnite stroj od zdroja el. energie.
- 2) Vytiahnite niť zo špuliek a pretiahnite ich cez vodiče nití a nadviažte ich s niťami navlečenými z výrobného závodu.
- 3) Zdvihnite pätku a ťahajte nite až kým sa uzlíky nedostanú čo najbližšie k pätku.
- 4) Keď sa uzlíky dostanú k očkám ihiel a chapačov, odstrihnite nite a navlečte ich do očiek chapačov a ihiel.
- 5) Pred začiatkom šitia vytiahnite ihlové nite smerom dozadu pod pätku a presvedčte sa že nezostali pod stehovou platničkou. Všetky nite by mali byť vytiahnuté cca 10 cm smerom dozadu pod pätku.

* Pre jednoduchšie navlečenie stroja, začnite návlek, najprv spodného chapača, potom horného chapača, prevej ihly a nakoniec ľavej ihly.

Uistite sa že žiadne nite sú vytiahnuté von zo stehovej platničky a odtiahnite ich dozadu pod pätku cca 10 cm.

- ① Niť spodného chapača
- ② Niť horného chapača
- ③ Niť pravej ihly
- ④ Niť ľavej ihly
- ⑤ Vodič nite
- ⑥ Predný vodič nite
- ⑦ Diagram navlečenia stroja

* Ak sa jedna z nití pretrhne, postupujte nasledovne:

- 1) Zdvihnite pätku a zatiahnite za retiazku smerom dozadu a odstrihnite ju.
- 2) Znovu navlečte pretrhnutú niť.
- 3) Otočte ručným kolieskom smerom k sebe až kým sa ihly nedostanú do svojej najvyššej polohy.
- 4) Vytiahnite nite pinzetou spod pätky a ihlové nite vytiahnite nad stehovú platničku. Nite nechajte vytiahnuté cca 10 cm za pätkou. (Ihlové nite ťahajte v smere A podľa obrázku)

- ① Ihla
- ② Ihlová niť
- ③ Stehová platnička

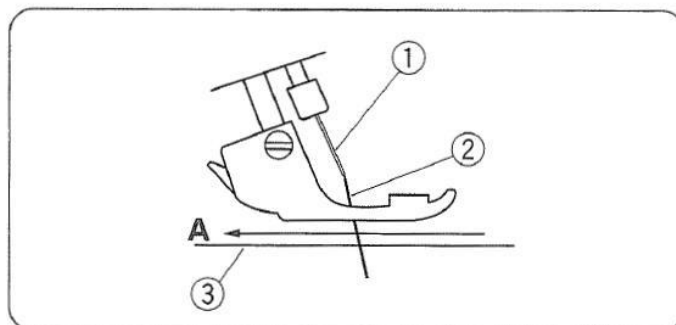
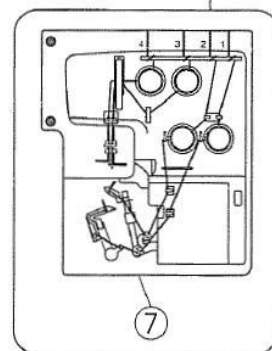
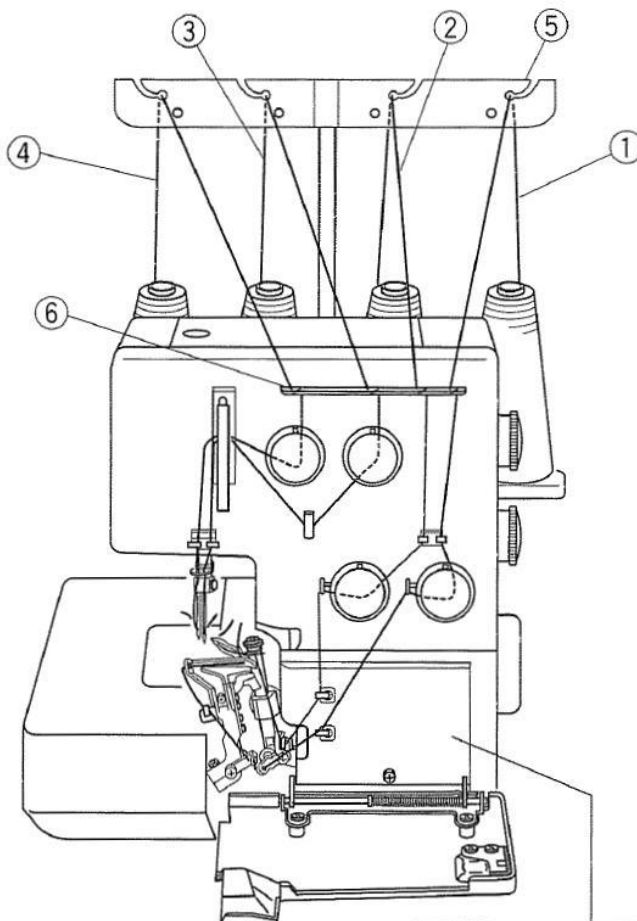
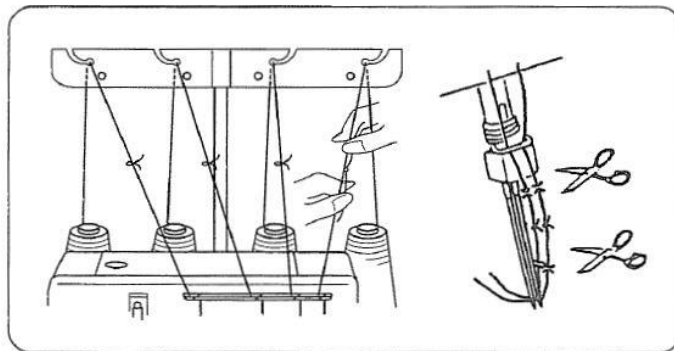

• Návlek spodného chapača

Otvorte predný kryt chapačov.
Založte špulku nite na pravý kolík.
Postup návleku je znázornený na stroji pod krytom chapačov a je označený zelenou farbou.

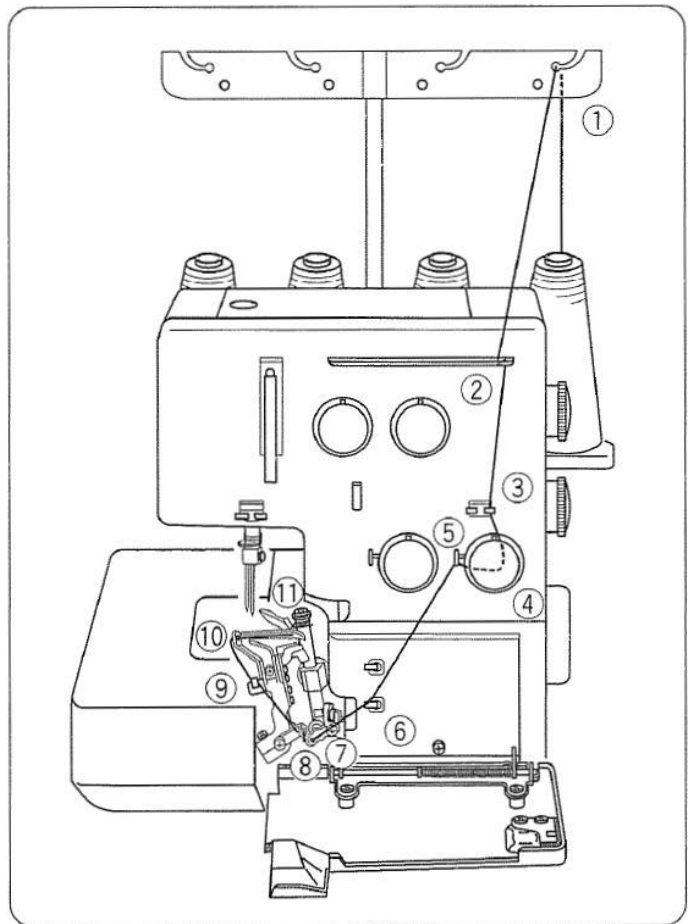

1) Prevlečte niť cez očko na pravej strane stojana nití odzadu dopredu. (A)

Poznámka:

Pri použití nite ktorá má tendenciu vyskakovať z očka von vykonajte návlek podľa bodu (B) na obrázku.

① Vodič nite

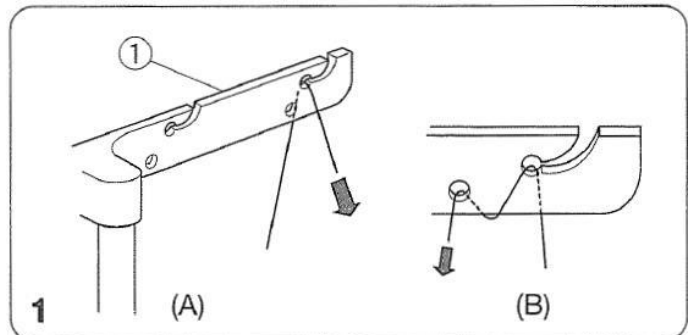

2) Prevlečte niť cez diery na pravej strane platne predného vodiča nití podľa obrázku.

② Predný vodič nití

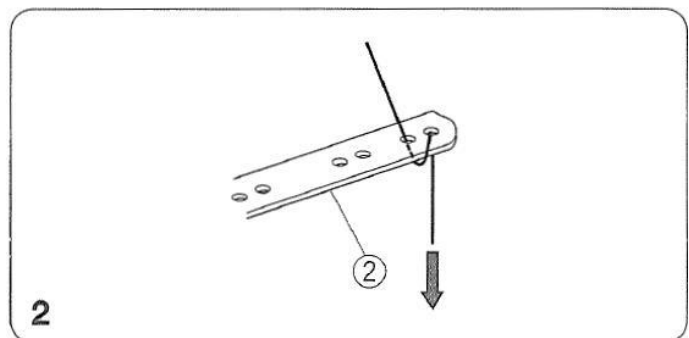

3) Prevlečte niť cez pravú stranu vodiča chapačovej nite, pretiahnutím nite zľava doprava.

③ Vodič chapačovej nite

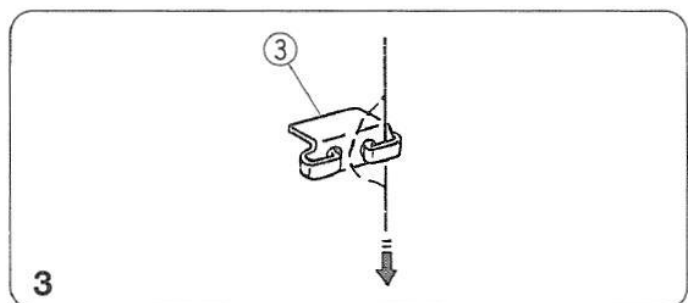

- 4) Vložte niť medzi tanieriky regulátora napätia nite sprava doľava. Potom potiahnite obe nite.
- 5) Pretiahnite niť cez vodič nite spodného chapača (1).

- ④ Regulátor napätia nite spodného chapača
- ⑤ Vodič nite spodného chapača (1)

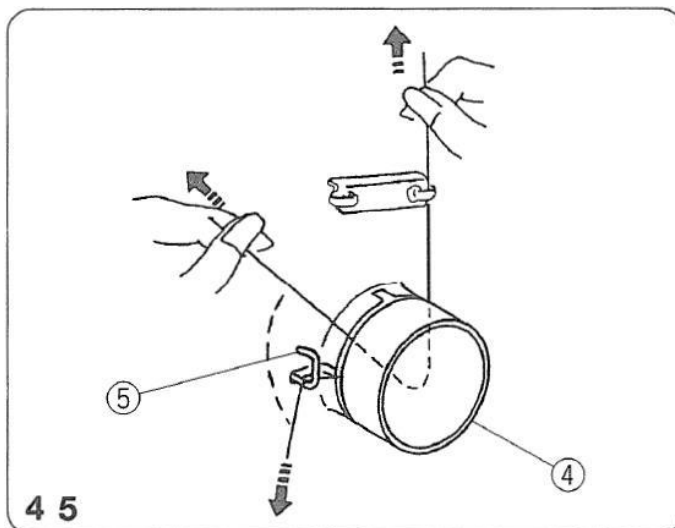

* Uistite sa že je niť vložená medzi niťovými tanierikmi.

- (1) Niť
- (2) Niťový tanierik

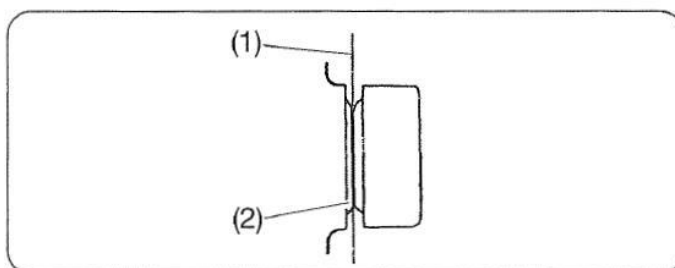

- 6) Pretiahnite niť cez vodič nite spodného chapača (2).
- 7) Pretiahnite niť napínacou páčkou spodného chapača.
- 8) Pretiahnite niť cez vodič nite spodného chapača (3).
- 9) Pretiahnite niť cez vodič nite spodného chapača (4).

- ⑥ Vodič nite spodného chapača (2)
- ⑦ Napínacia páčka spodného chapača
- ⑧ Vodič nite spodného chapača (3)
- ⑨ Vodič nite spodného chapača (4)

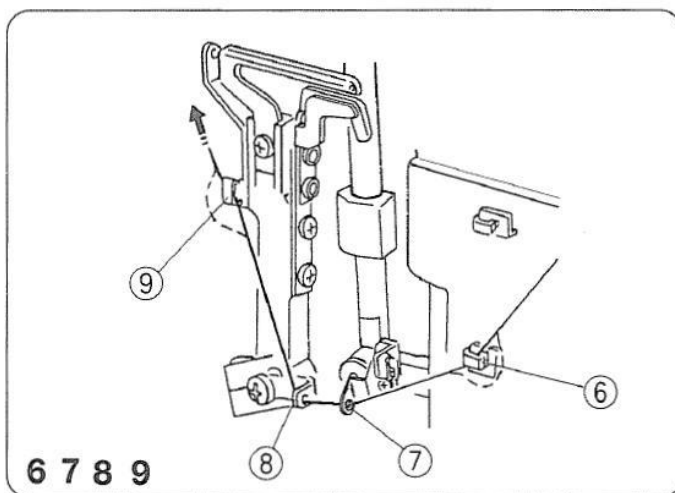

- 10) Otočením ručného kolieska nastavte spodný chapač do jeho krajnej pravej polohy a prevlečte navliekač nite cez dierku na vodiči v spodnom chapači (5).

Zaháknite koniec nite za háčik na navliekači nite.

* Navliekač chapačovej nite je voliteľná položka.

* Ak nemáte navliekač chapačovej nite tak otáčajte ručným kolieskom až kým spodný chapač nebude vo svojej krajnej ľavej pozícii. Navlečte vodič nite spodného chapača (5) z ľavej strany pinzetou. Potom otočte ručným kolieskom kým chapač nepríde do svojej krajnej pravej pozície.

- ⑩ Vodič nite spodného chapača (5)
- (1) Niť spodného chapača
- (2) Navliekač chapačovej nite

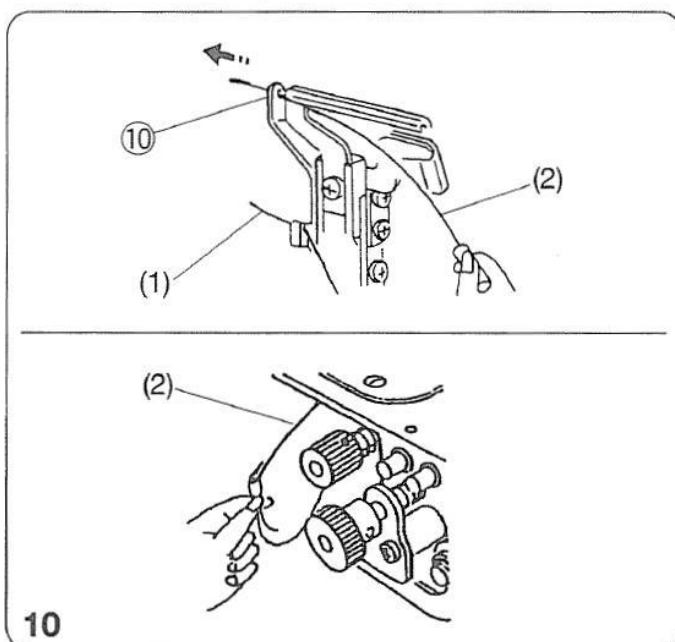

11) Potiahnite navliekač a pretiahnite niť cez dieru vodiča nite spodného chapača (5).

Vyberte niť z navliekača a ťahajte niť cez dierku v spodnom chapači 10 cm alebo viac pomocou pinzety.

* Pre návlek bez navliekača, ťahajte niť z pravej strany vodiča spodného chapača (5) pomocou pinzety.

* Ťahajte niť cez dierku v spodnom chapači 10 cm alebo viac pomocou pinzety.

⑪ Spodný chapač

(1) Navliekač chapačovej nite

(2) Pinzeta

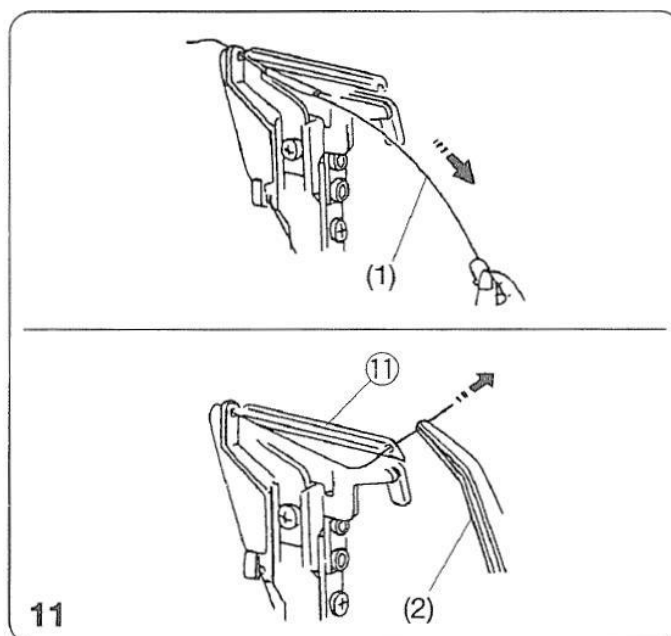

Poznámka:

Ako navliecť nylonovú/polyesterovú niť

* Na obrázku vedľa je znázornené ako môžete jednoduchšie navliecť nylonovú alebo polyesterovú niť do spodného chapača.

① Spodný chapač

② Obyčajná niť

③ Nylonová / polyesterová niť

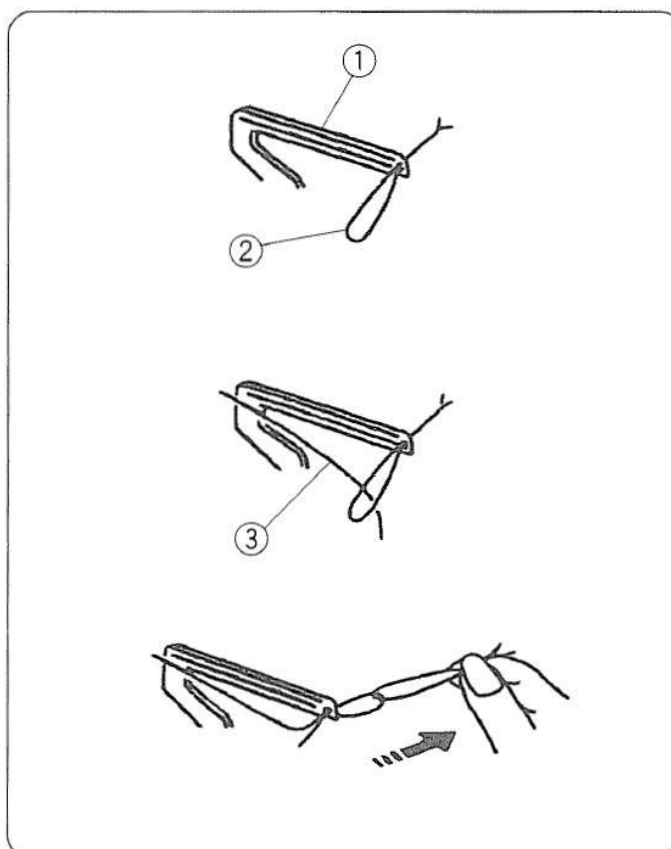

• Návlek horného chapača

Otvorte predný kryt chapačov.

- * Zložte špulku nite na druhý kolík sprava.
- * Postup návleku je znázornený na stroji pod krytom chapačov a je označený červenou farbou.

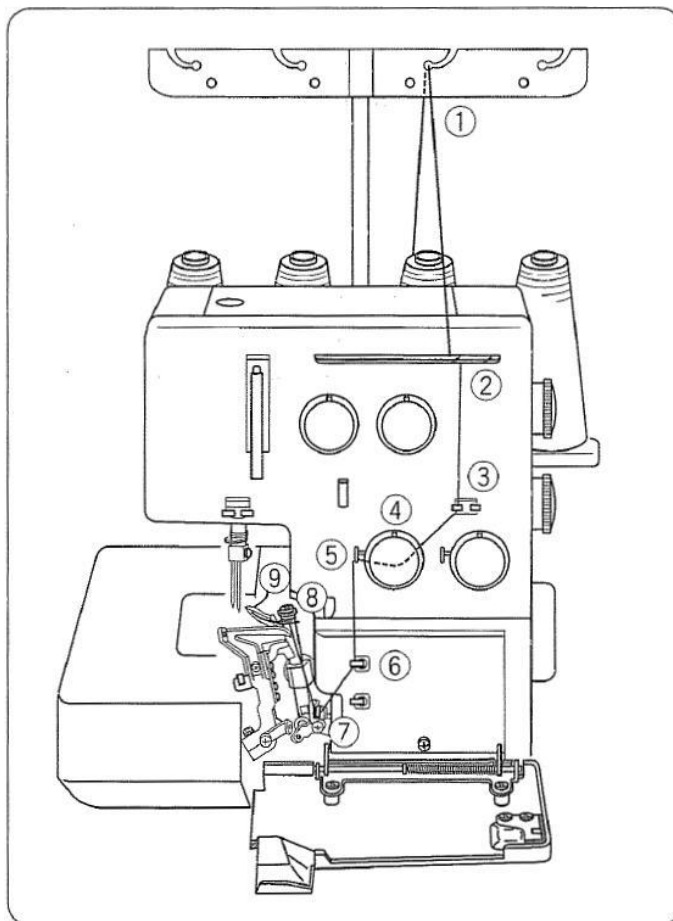

- 1) Prevlečte niť cez očko na pravej strane stojana nití odzadu dopredu. (A)

Poznámka:

Pri použití nite ktorá má tendenciu vyskakovať z očka von vykonajte návlek podľa bodu (B) na obrázku.

- ① Vodič nite

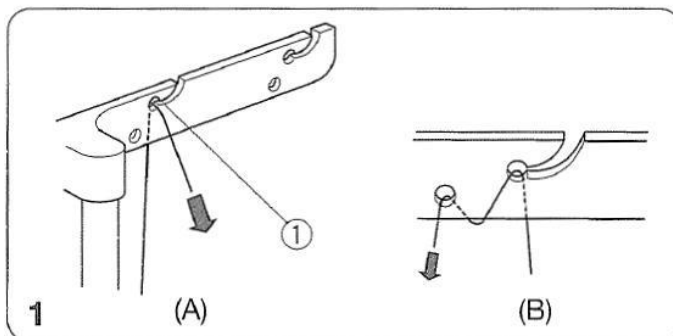

- 2) Prevlečte niť cez diery na pravej strane platne predného vodiča nití podľa obrázku.

- ② Predný vodič nití

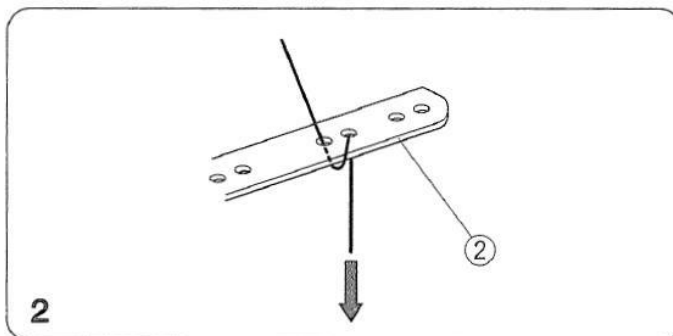

- 3) Prevlečte niť cez ľavú stranu vodiča chapačovej nite, pretiahnutím nite sprava doľava.

- ③ Vodič chapačovej nite

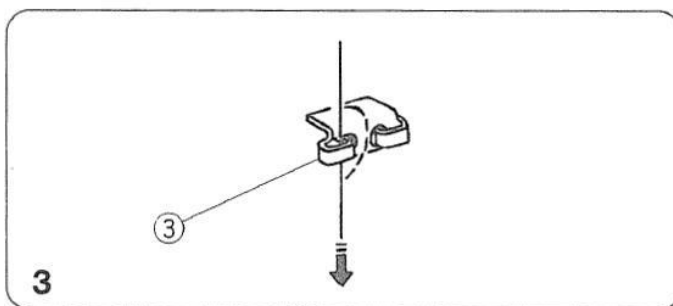

- 4) Vložte niť medzi tanieriky regulátora napätia nite sprava doľava. Potom potiahnite obe nite.
- 5) Pretiahnite niť cez vodič nite horného chapača (1).

- ④ Regulátor napätia nite horného chapača
- ⑤ Vodič nite horného chapača (1)

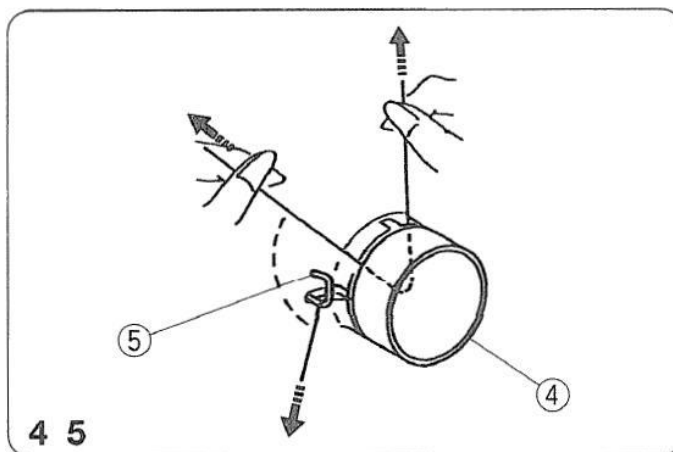

- 6) Pretiahnite niť cez vodič nite horného chapača (2).
- 7) Pretiahnite niť napínacou páčkou horného chapača.

- ⑥ Vodič nite horného chapača (2)
- ⑦ Napínacia páčka horného chapača

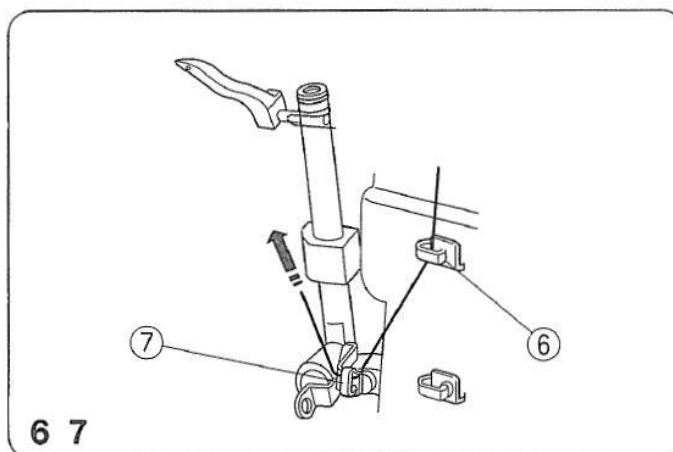

- 8) Pretiahnite niť cez vodič nite horného chapača (3).
- 9) Uchopte niť pinzetou a prevlečte ju dierkou na hornom chapači. Ťahajte niť cca 10 cm, alebo viacej za dierku.

- ⑧ Vodič nite horného chapača (3)
- ⑨ Horný chapač

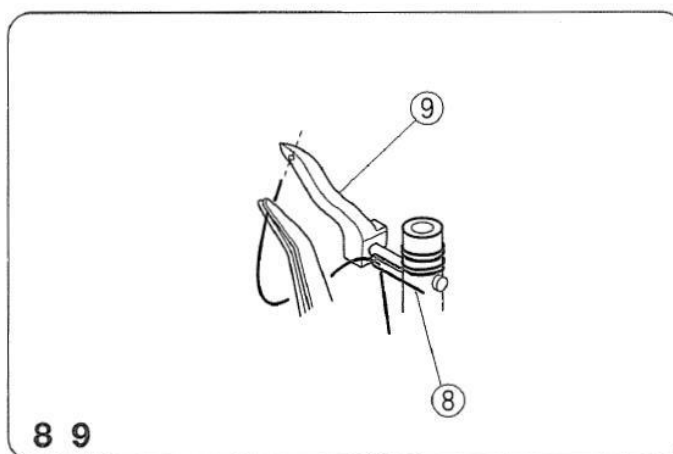

• Ako navliecť len vrchný chapač

Otočením ručného kolieska smerom k sebe nastavte horný chapač do prostriedku jeho dráhy a odoberte niť spodného chapača spoza horného chapača.

Navlečte horný chapač.

- ① Niť spodného chapača
- ② Horný chapač

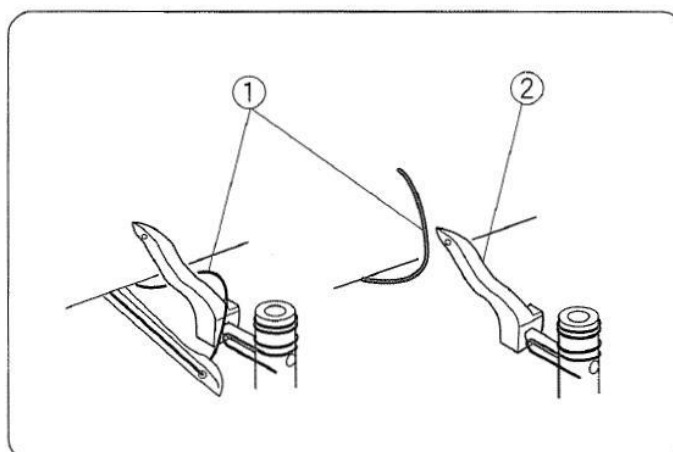

• Návlek pravej ihly

Založte špulku nite na druhý kolík zľava.

* Postup návleku je znázornený na stroji pod krytom chapačov a je označený modrou farbou.

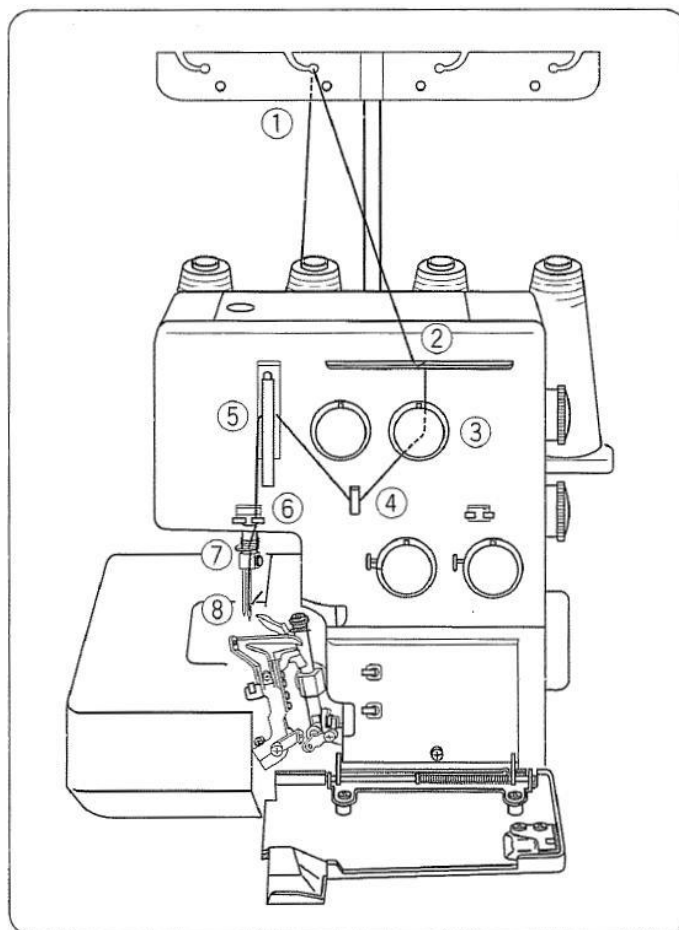

1) Prevlečte niť cez očko na pravej strane stojana nití odzadu dopredu.

Poznámka:

Pri použití nite ktorá má tendenciu vyskakovať z očka von vykonajte návlek podľa obrázku (B).

① Vodič nite

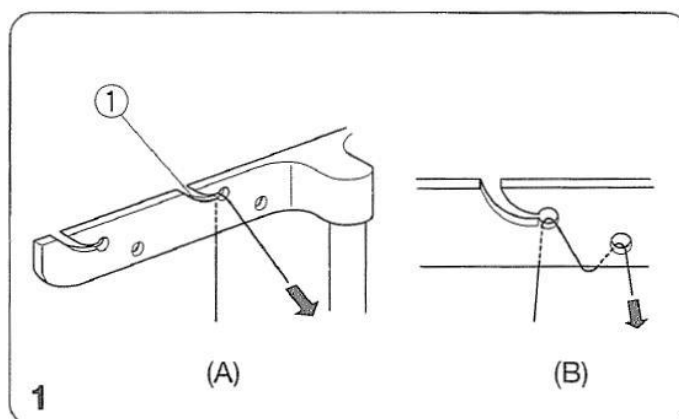

2) Prevlečte niť cez dierky druhé na ľavej strane platne predného vodiča nití podľa obrázku.

② Predný vodič nití

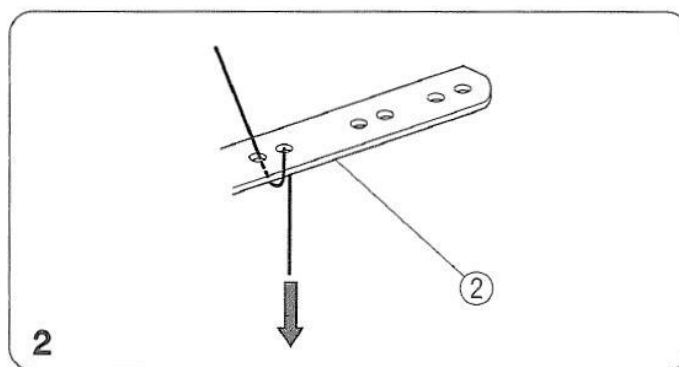

3) Vložte niť medzi tanieriky regulátora napätia nite sprava doľava. Potom potiahnite obe nite.

③ Regulátor napätia nite pravej ihly

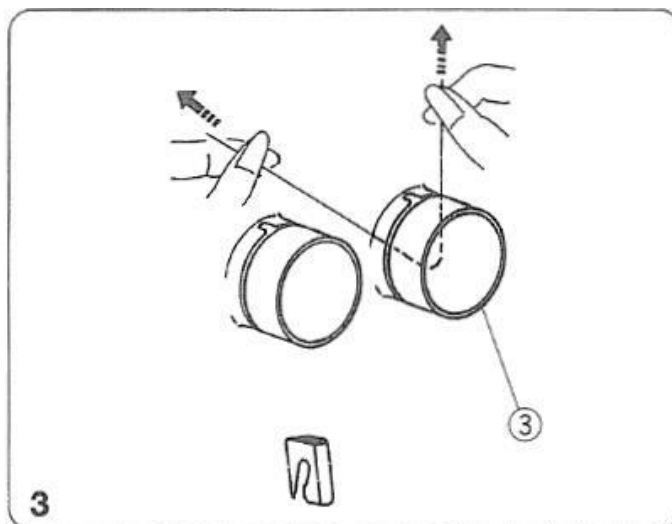

4) Otočením ručného kolieska nastavte ihly do ich najvyššej pozície, potom prevlečte niť cez vodič nite pravej ihly a cez kryt odťahu nite.

④ Vodič nite pravej ihly

⑤ Kryt odťahu nite

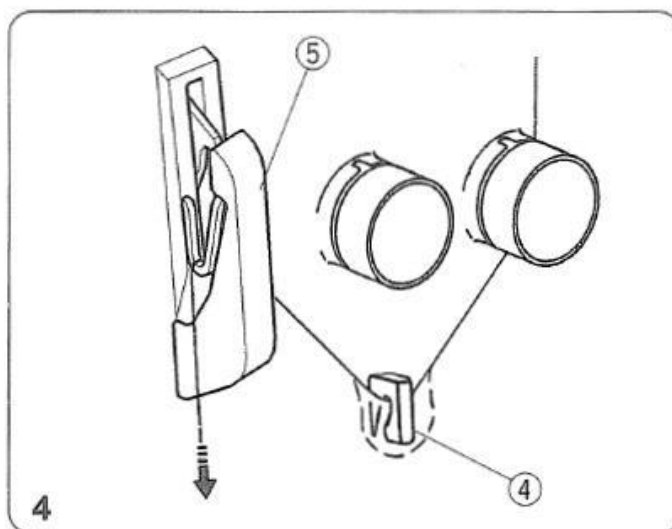

5) Prevlečte niť cez pravú stranu vodiča ihlovej nite, pretiahnutím nite zľava doprava.

6) Prevlečte niť cez vodiča nite na ihlovej tyči, pretiahnutím nite zľava doprava.

7) Navlečte pravú ihlu spredu dozadu a niť potiahnite cca 10 cm dozadu pod pätku.

⑥ Vodič ihlovej nite

⑦ Vodič nite na ihlovej tyči

⑧ Pravá ihla

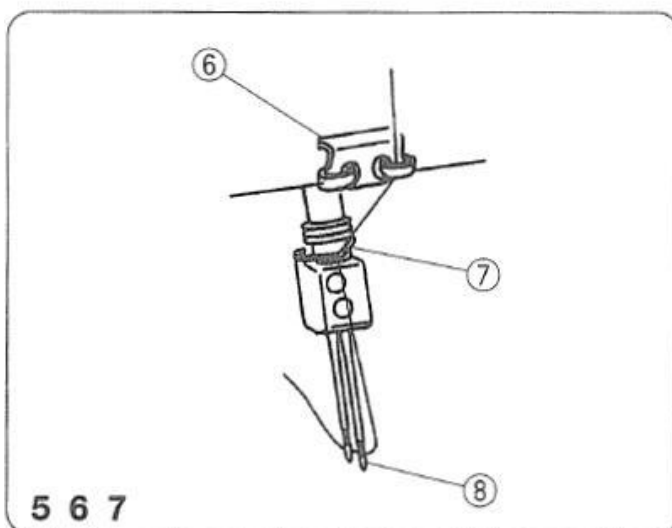

Návlek ľavej ihly

Zalote ťpulku nite na prv kolk zľava.
Postup nvleku je znzornen na stroji pod krytom
chapačov a je označen oranovou farbou.

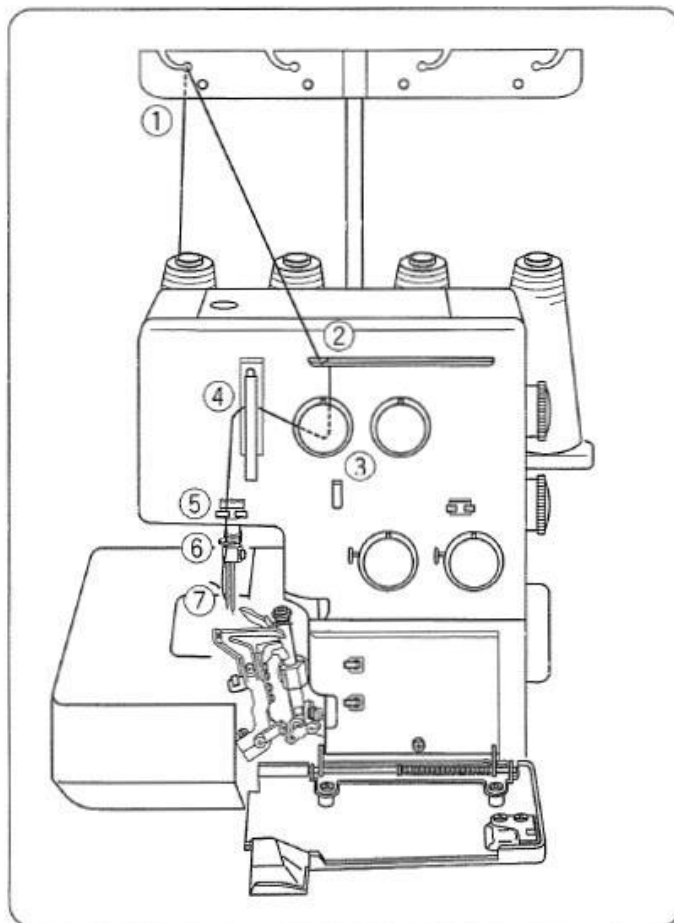

- 1) Prevlečte niť cez očka na pravej strane stojana
nití odzadu dopredu.

Poznmka:

Pri pouit nite ktor m tendenciu vyskakovať
z očka von vykonajte nvlek podľ obrzku (B).

- ① Vodič nite

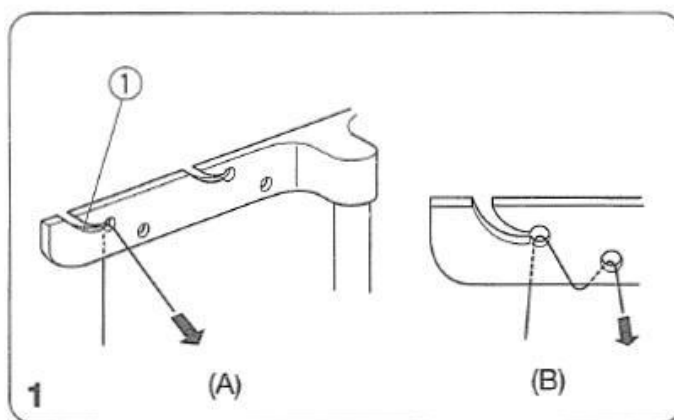

- 2) Prevlečte niť cez dierky na ľavej strane platne
predného vodiča nití podľ obrzku.

- ② Predný vodič nití

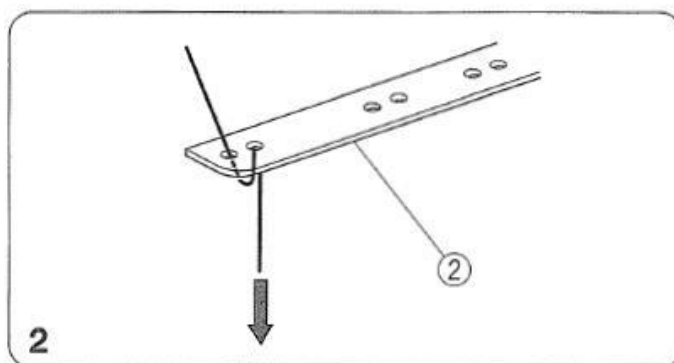

- 3) Vložte niť medzi tanieriky regulátora napätia nite sprava doľava. Potom potiahnite obe nite.
- 4) Otočením ručného kolieska nastavte ihly do ich najvyššej pozície, potom prevlečte niť cez vodič nite pravej ihly a cez kryt odťahu nite.
 - ③ Regulátor napätia nite pravej ihly
 - ④ Kryt odťahu nite

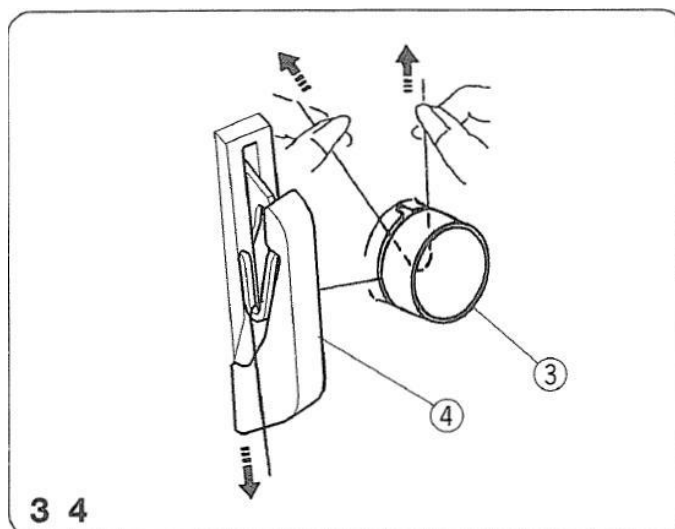

- 5) Prevlečte niť cez ľavú stranu vodiča ihlovej nite, pretiahnutím nite sprava doľava.
- 6) Prevlečte niť cez vodiča nite na ihlovej tyči, pretiahnutím nite zľava doprava.
- 7) Navlečte ľavú ihlu spredu dozadu a niť potiahnite cca 10 cm dozadu pod pätku.
 - ⑤ Vodič ihlovej nite
 - ⑥ Vodič nite na ihlovej tyči
 - ⑦ Ľavá ihla

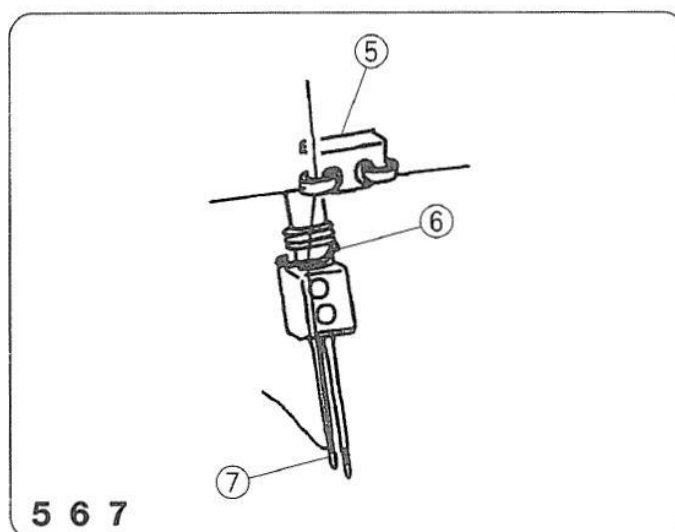

- Opatrne potiahnite všetky štyri nite smerom dozadu.
- Vložte nite pod pätku a spustite pätku.
- Zatvorte predný kryt chapačov.
- Otočte ručným kolieskom smerom k sebe, tak aby ste vytvorili niťovú retiazku (3-4 stehy).

Návlek nití je teraz kompletný.

Šitie

Začiatok šitia

- 1) Zasuňte látku pod prítlačnú pätku. (pätku nemusíte zdvíhať)
 - 2) Otočte niekoľkokrát ručným kolieskom smerom k sebe a skontrolujte ako sa tvorí niťová retiazka. Potom začnite pomaly šiť. Látka sa bude automaticky podávať.
- * Pri šití hrubých materiálov, zodvihnite pätku a posuňte látku pod pätku tesne pred horný nôž. Potom spustíte pätku a začnete šiť.

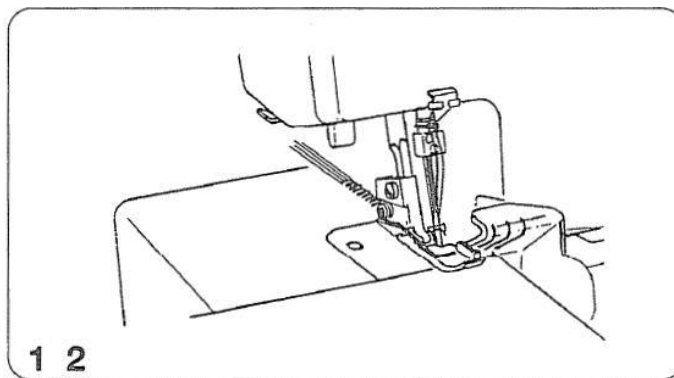

Koniec šitia

- 1) Pre dokončenie stehu nechajte stroj ešte ďalej šiť. Vytvorte retiazku cca 12 cm dlhú.
- 2) Odstrihnite nite zabudovaným orezom tak, ako je znázornené na obrázku a nechajte cca 5 cm dlhé konce od látky.

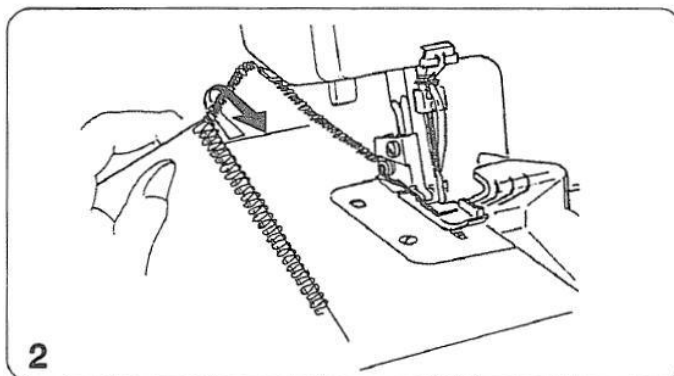
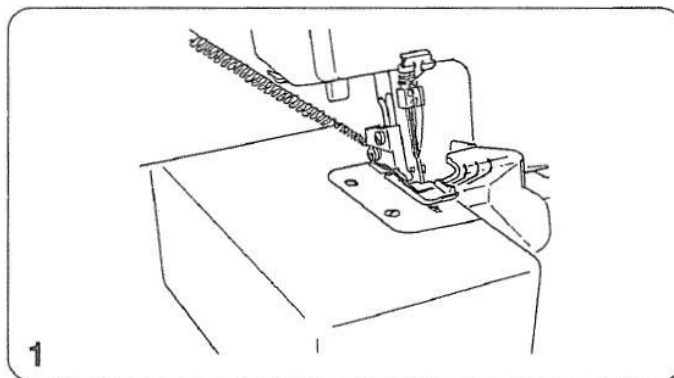

Plynulé šitie

Zasuňte látku pod prítlačnú pätku.
(pri šití bežných látok pätku nemusíte zdvíhať)

- * Pri šití hrubých materiálov, zodvihnite pätku a posuňte látku pod pätku tesne pred horný nôž. Potom spustíte pätku a začnete šiť.

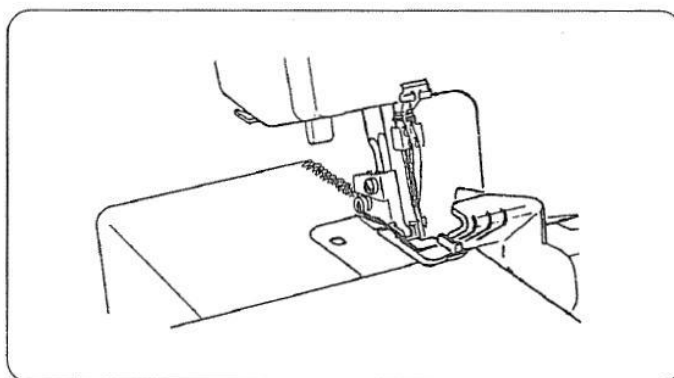

Ako používať vodiace rysky

Na kryte chapačov sú rysky, ktoré označujú vzdialenosť od ihly.

Značka „L“ je vzdialenosť od ľavej ihly.

Značka „R“ je vzdialenosť od pravej ihly.

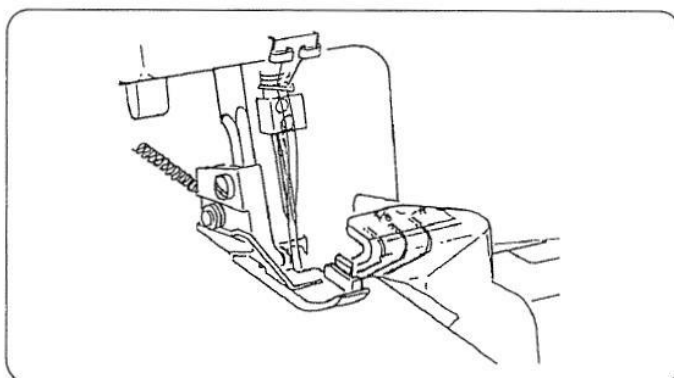

Zaistenie koncov nití

Aby ste zabránili páraníu stehov, musíte na začiatku a na konci stehu nechať cca 5 cm dlhé konce niťovej retiazky. Spôsob, ako zaistiť konce stehov si môžete vybrať z nasledujúcich obrázkov.

Na začiatku šitia:

- A) Oddelíte od seba jednotlivé nite a zviažete ich spolu.
- B) Navlečte niťovú retiazku do veľkej ihly a zatahnite ju pod obnítokovací steh.
- C) Odstrihnite niťovú retiazku na konci stehu. Potom aplikujte malé množstvo tužidla (Fray Check TM alebo Fray-No-More TM) na konci šitia.

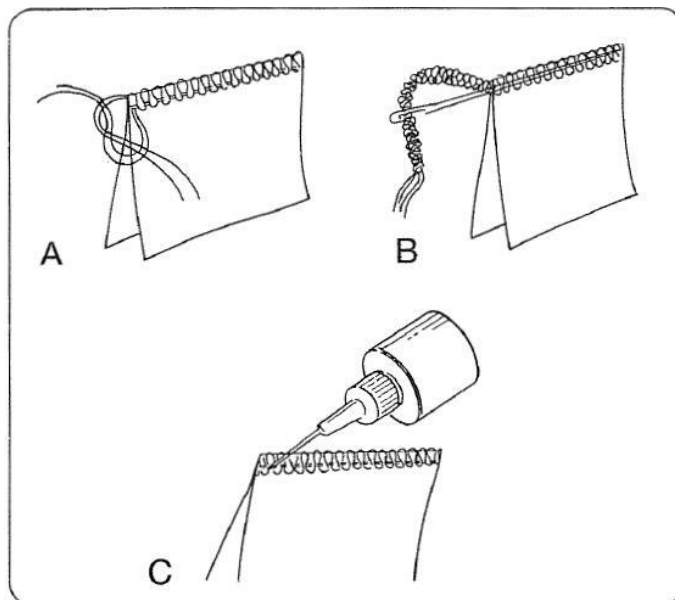

D) Zapošitie

- 1) Predtým ako položíte látku na stehovú platničku ušite cca 5 cm dlhú niťovú retiazku.
- 2) Položte látku na stehovú platničku, ušite niekoľko stehov a zastavte šitie.
- 3) Zodvihnite pätku a voľný koniec retiazky pretiahnite z ľavej strany pod pätku.
- 4) Umiestnite retiazku medzi pätku a vrchný nôž, niťovú retiazku pridržte, spustíte pätku a šite.
- 5) Po ušití cca 2,5 cm preložte koniec retiazky doprava pod vrchný nôž, ktorý ju pri ďalšom šití odreže.

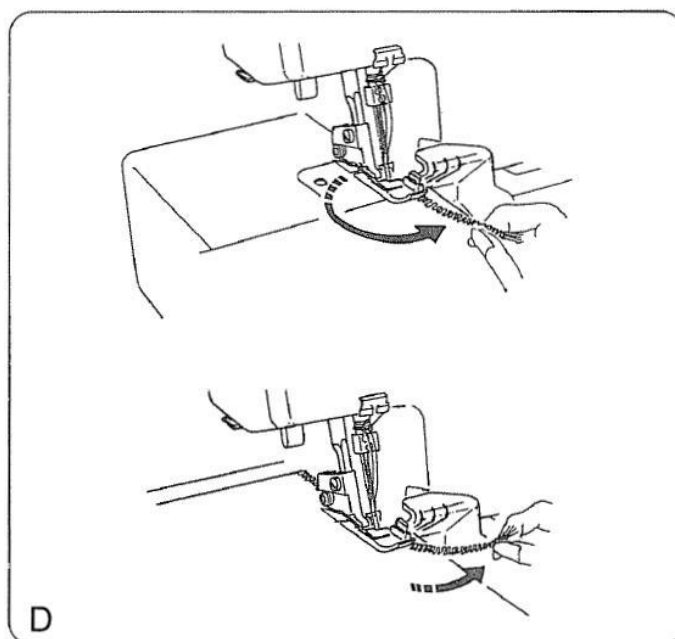

Na konci šitia:

Môžete použiť tie isté metódy ako na začiatku šitia okrem spôsobu D), alebo môžete použiť nasledujúci postup:

- 1) Na konci stehu ušite o jeden steh naviac.
- 2) Zodvihnite prítlačnú pätku a dajte ihlu hore nad látku.
- 3) Otočte látkou tak, aby spodná strana bola hore. Opatrne vytiahnite nite z jazýčku retiazky stehovej platničky.
- 4) Ušite cca 2,5 cm a vyjdite šikmo von z látky.

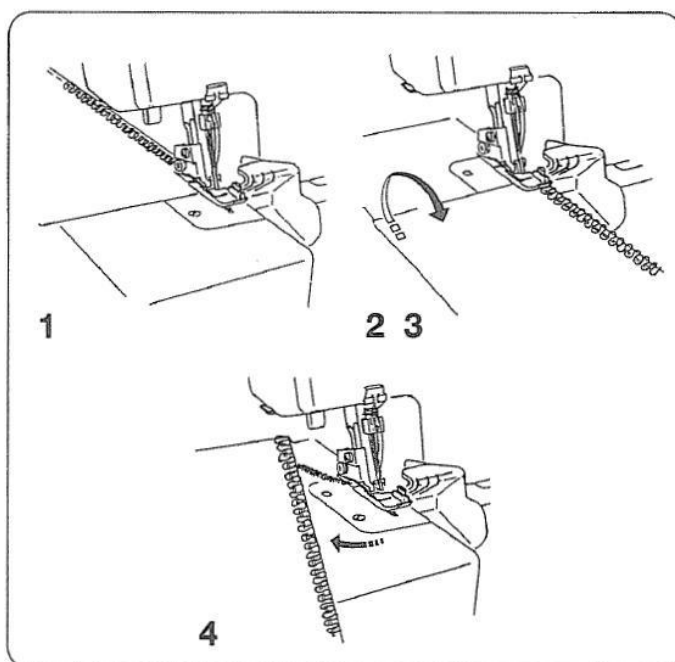

Napätie nití (4-nitný steh)

Správne napätie nití

Obrázok znázorňuje výsledok šitia so správnym napätím nití. Napätie nití je závislé na druhu látky a nití, ktoré použijeme.

- ① Rubová strana látky
- ② Lícna strana látky
- ③ Niť pravej ihly
- ④ Niť ľavej ihly
- ⑤ Niť horného chapača
- ⑥ Niť spodného chapača

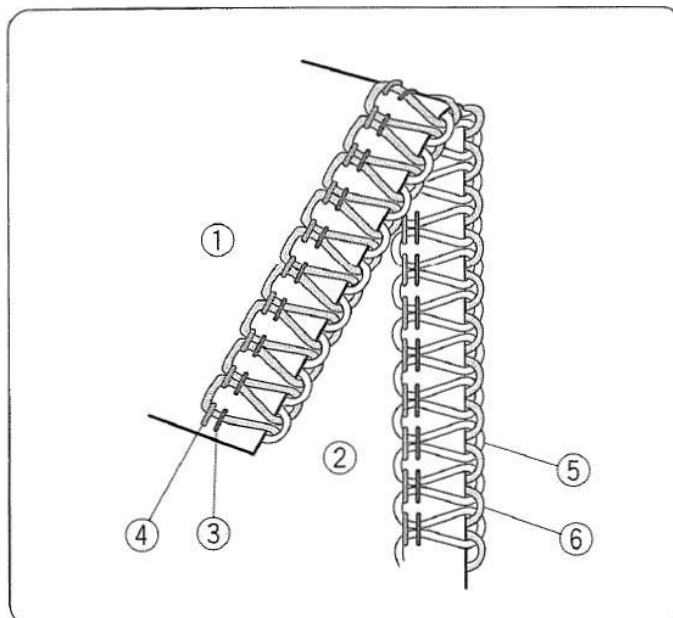

Nastavenie napätia nití

Nastavte všetky regulátory napínania na hodnotu „3“. Potom šite a skontrolujte napätie. Ak napätia nití nie sú uspokojivé, môžete ich upraviť pomocou regulátorov.

- ⑦ Regulátor napätia nite
- ⑧ Nastavovacia značka
- ⑨ Povolenie napätia
- ⑩ Dotiahnutie napätia

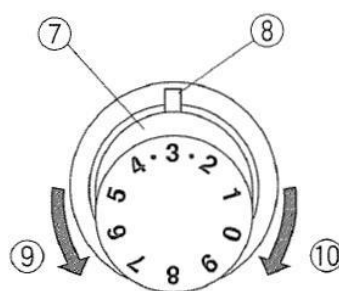

Niť ľavej ihly je príliš voľná

Na obrázku je výsledok šitia, keď je príliš voľná niť ľavej ihly.

Odstránenie:

Dotiahnite napätie nite ľavej ihly.

- ⑪ Regulátor napätia nite ľavej ihly

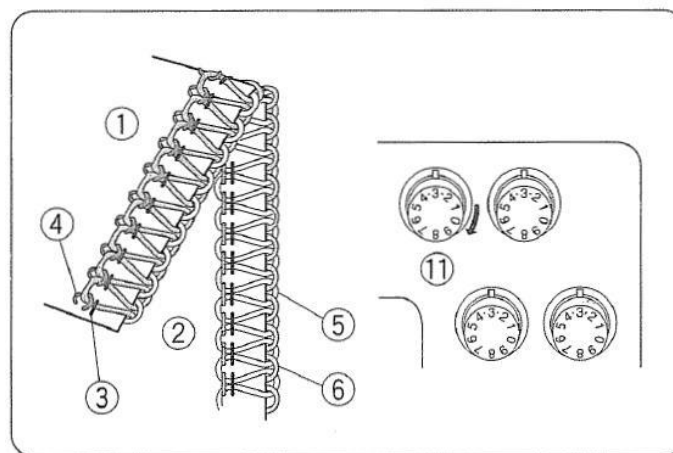

Niť pravej ihly je príliš voľná

Na obrázku je výsledok šitia, keď je príliš voľná niť pravej ihly.

Odstránenie:

Dotiahnite napätie nite pravej ihly.

- ⑫ Regulátor napätia nite ľavej ihly

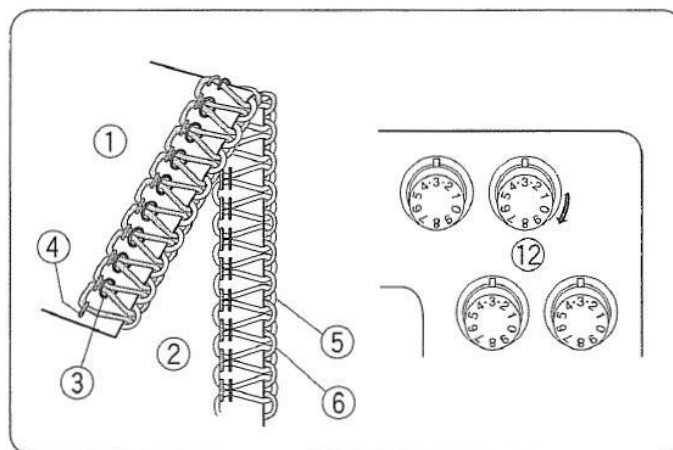

Nevyvážené napätie chapačovej nite (1)

Na obrázku je výsledok šitia, keď je niť spodného chapača príliš dotiahnutá a/alebo niť horného chapača príliš voľná.

Odstránenie:

Povoľte napätie nite spodného chapača a/alebo dotiahnite napätie nite horného chapača.

- ① Rubová strana látky
- ② Lícna strana látky
- ③ Niť pravej ihly
- ④ Niť ľavej ihly
- ⑤ Niť horného chapača
- ⑥ Niť spodného chapača
- ⑬ Regulátor napätia nite horného chapača
- ⑭ Regulátor napätia nite spodného chapača

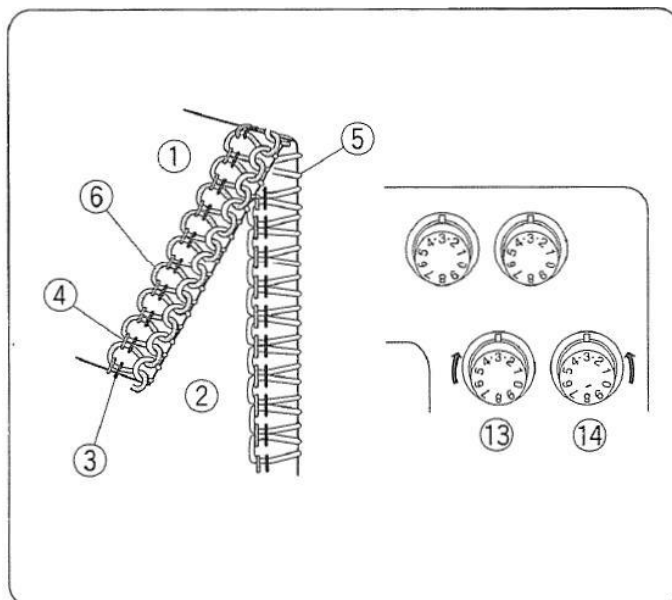

Zlé napätie chapačovej nite (2)

Na obrázku je výsledok šitia, keď je niť horného chapača príliš dotiahnutá a/alebo niť spodného chapača príliš voľná.

Odstránenie:

Povoľte napätie nite horného chapača a/alebo dotiahnite napätie nite spodného chapača.

- ⑬ Regulátor napätia nite horného chapača
- ⑭ Regulátor napätia nite spodného chapača

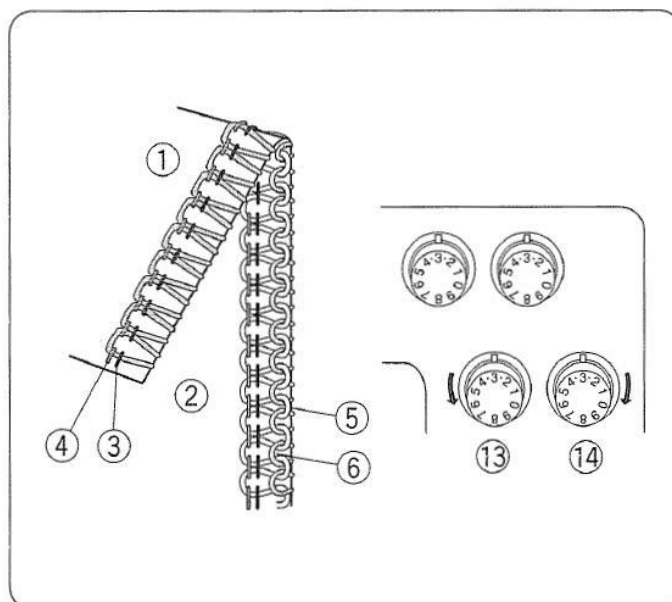

Návlek stroja (3-nitný steh)

Použitie iba pravej ihly (pre bežné 3-nitné obnítkovanie)

Pred návlekom stroja vždy vypnite stroj od zdroja el. energie.

Odstráňte niť a ihlu na ľavej strane.

Upevňovaciu skrutku ľavej ihly, dotiahnite aby pri šití nevypadla.

- ① Pravá ihla
- ② Skrutka pre ľavú ihlu

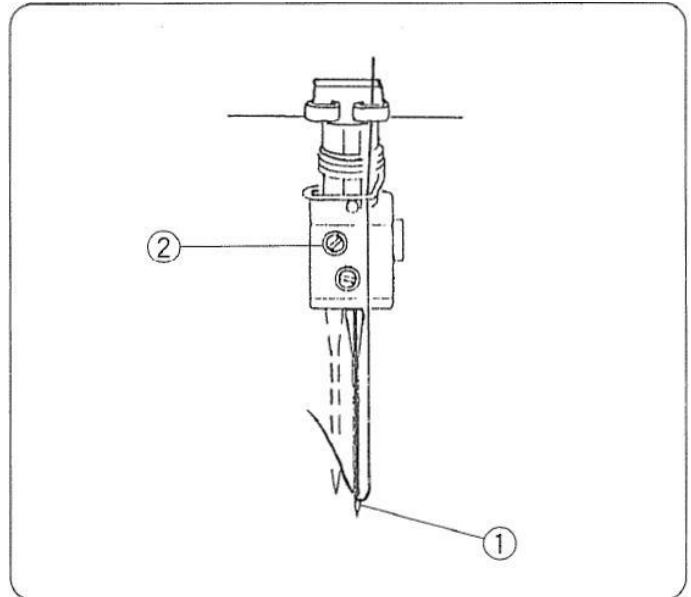

Použitie iba pravej ihly (pre širšie 3-nitné obnítkovanie)

Pred návlekom stroja vždy vypnite stroj od zdroja el. energie.

Odstráňte niť a ihlu na pravej strane.

Upevňovaciu skrutku pravej ihly, dotiahnite aby pri šití nevypadla.

- ① Ľavá ihla
- ② Skrutka pre pravú ihlu

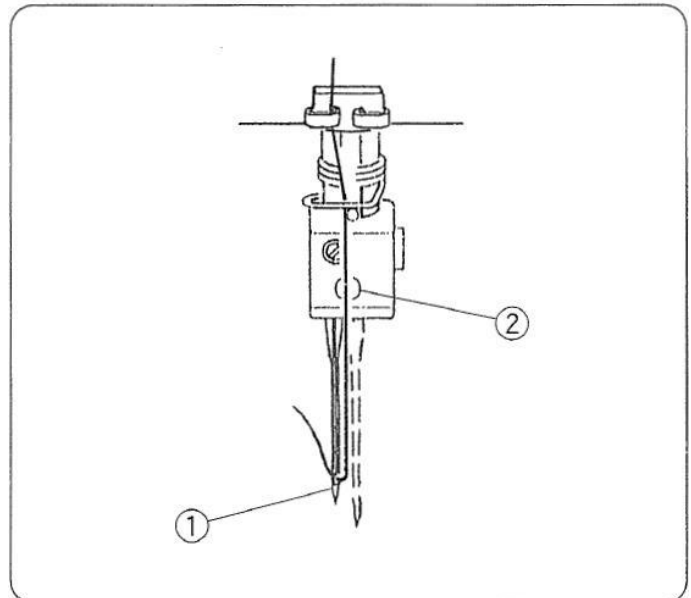

Výmena ohnutej alebo tupej ihly pri 3-nitnom stehu.

Povoľte obe skrutky na ihlovej objímke. Vyberte poškodenú ihlu.

Vložte do ihlovej objímky novú ihlu s plôškou dozadu a zatlačte ju hore až na doraz.

Potom pevne dotiahnite skrutku ihlovej objímky pre ihlu ktorú používate. Upevňovaciu skrutku druhej ihly, dotiahnite aby pri šití nevypadla.

Napätie nití (3-nitný steh)

Správne napätie nití

Obrázok znázorňuje výsledok šitia so správnym napätím nití. Napätie nití je závislé na druhu látky a nití, ktoré použijeme.

- ① Rubová strana látky
- ② Lícna strana látky
- ③ Niť ľavej alebo pravej ihly
- ④ Niť horného chapača
- ⑤ Niť spodného chapača

Nastavenie napätia nití

Nastavte všetky regulátory napínania na hodnotu „3“. Potom šite a skontrolujte napätie. Ak napätia nití nie sú uspokojivé, môžete ich upraviť pomocou regulátorov.

- ⑥ Regulátor napätia nite
- ⑦ Nastavovacia značka
- ⑧ Povoľenie napätia
- ⑨ Dotiahnutie napätia

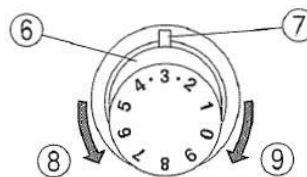
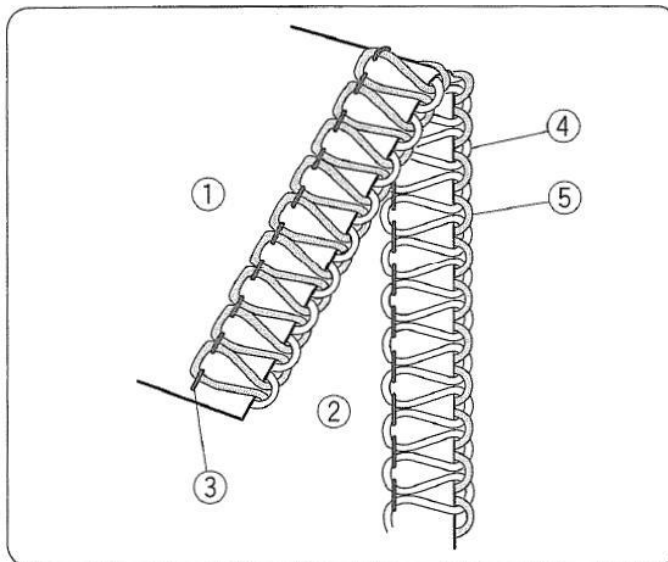

Ihlová niť je príliš voľná

Na obrázku je výsledok šitia, keď je príliš voľná ihlová niť.

Odstránenie:

Dotiahnite napätie nite ihly.

- ⑩ Regulátor napätia nite ľavej ihly
- ⑪ Regulátor napätia nite pravej ihly

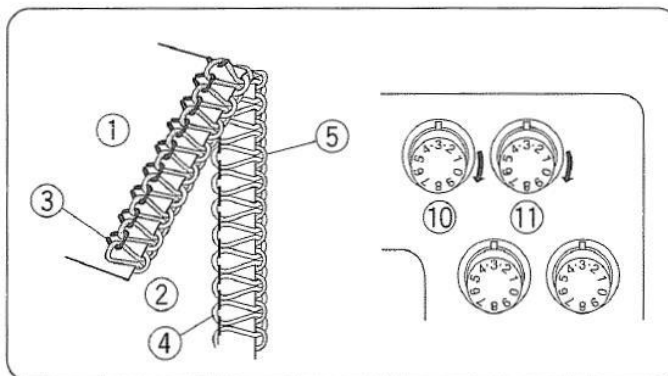

Zlé napätie chapačovej nite (1)

Na obrázku je výsledok šitia, keď je niť spodného chapača príliš dotiahnutá a/alebo niť horného chapača príliš voľná.

Odstránenie:

Povoľte napätie nite spodného chapača a/alebo dotiahnite napätie nite horného chapača.

- ⑬ Regulátor napätia nite horného chapača
- ⑭ Regulátor napätia nite spodného chapača

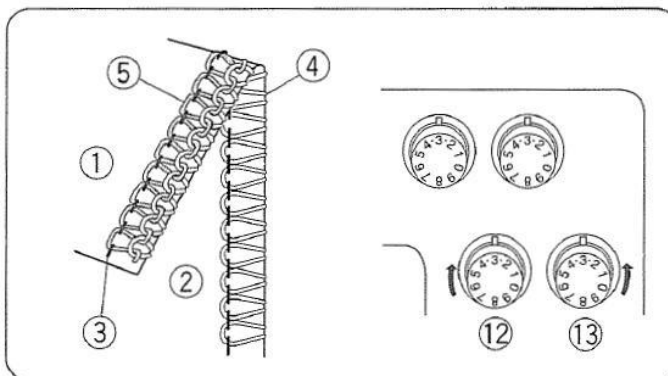

Zlé napätie chapačovej nite (2)

Na obrázku je výsledok šitia, keď je niť horného chapača príliš dotiahnutá a/alebo niť spodného chapača príliš voľná.



Odstránenie:

Povoľte napätie nite horného chapača a/alebo dotiahnite napätie nite spodného chapača.

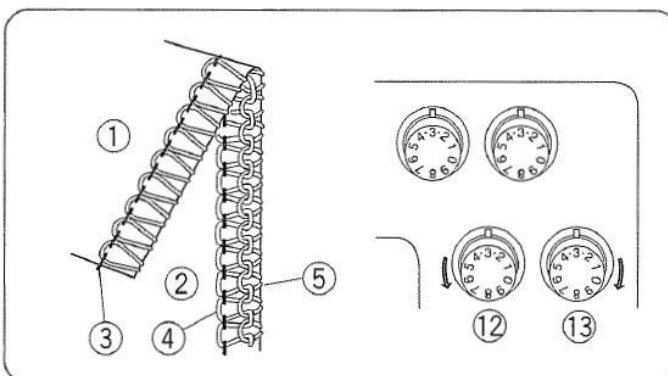
- ⑬ Regulátor napätia nite horného chapača
- ⑭ Regulátor napätia nite spodného chapača

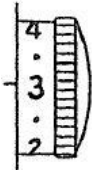
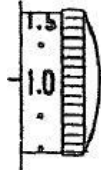

Tabuľka kombinácii nití a ihiel

Druh materiálu		Druh nite 	Ihla 	Dĺžka stehu 	Diferenciálne podávanie 
Tenký materiál	Organdín, žoržet, kment, krep, podšívkovina	Bavlna: No. 80-100 Hodváb: No. 80-100 Syntetika: No. 80-100	HA-1 SP No. 11	2,0 – 3,0	0,5 – 1,0
Stredne hrubý materiál	Bavlna, plátno, satén, bežná tkanina	Bavlna: No. 60-100 Hodváb: No. 50-100 Syntetika: No. 60-100	HA-1 SP No. 11-14	2,5 – 3,5	1,0
Hrubý materiál	Tvíd, kabátovina, denim	Bavlna: No. 50-60 Hodváb: No. 50-60 Syntetika: No. 50-60	HA-1 SP No. 14	3,0 – 5,0	1,0
Pletenina	Pletená tkanina	Bavlna: No. 60-80 Syntetika: No. 60-60 Vlna/nylon (pre chapač) Vlna/polyester (pre chapač)	HA-1 SP No. 11-14	2,5 – 4,0	1,0 – 2,2

Pre nastavenie dĺžky stehu a diferenciálneho podávania pozri str. 8.

Poznámka: Overlock používa štandardné ihly(HA-1 SP, No. 11, No. 14)

Rolovanie, pikotovanie a úzke lemovanie

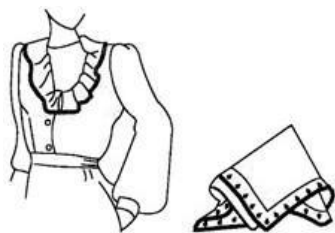

Nastavenie stroja, nití, látky a diferenciálneho podávania

Nastavenie stroja je závislé na type a hrúbke šitého materiálu a na druhu použitých nití.

	Rolovanie	Pikotovanie	Úzke lemovanie
Dĺžka stehu	 (R)	 (3 - 4)	 (R)
Diferenciálne podávanie	 (1,0)	 (1,0)	 (1,0)
Nastavenie stehovej platničky	 (R)	 (R)	 (R)
Ihla	Použiť pravú ihlu: HA-1 SP No. 11		
Ihlová niť	Syntetika: No. 80 - 100		
Nite spodného a horného chapača	Vlnený nylon, Vlnený polyester, Syntetika: No. 80 - 100	Syntetika: No. 60 – 100 Hodváb: No. 50 - 100	Vlnený nylon, Vlnený polyester, Syntetika: No. 80 - 100
Látka	Jemný materiál ako je organdin, žoržet, kment, krep, podšívkovina		
Štandardné nastavenie napínačov nití	 Regulátor napätia nite (L) Regulátor napätia nite (R) Regulátor napätia vrchného chapača Regulátor napätia spodného chapača	 Regulátor napätia nite (L) Regulátor napätia nite (R) Regulátor napätia vrchného chapača Regulátor napätia spodného chapača	 Regulátor napätia nite (L) Regulátor napätia nite (R) Regulátor napätia vrchného chapača Regulátor napätia spodného chapača
Správne nastavenie napínačov nití	 Rubová strana Niť spodného chapača Lícna strana Niť horného chapača Ihlová niť	 Rubová strana Niť spodného chapača Lícna strana Niť horného chapača Ihlová niť	 Rubová strana Niť spodného chapača Lícna strana Niť horného chapača Ihlová niť

Napätie nití pre rolovanie a pikotovanie

Správne napätie nití

Obrázok znázorňuje výsledok šitia so správnym napätím nití. Napätie nití je závislé na druhu látky a nití, ktoré použijeme.

- ① Rubová strana látky
- ② Lícna strana látky
- ③ Niť pravej ihly
- ④ Niť horného chapača
- ⑤ Niť spodného chapača

Nastavenie napätia nití

- 1) Nastavte všetky regulátory napínania tak ako je uvedené na str. 28.
- 2) Šite a skontrolujte napätie.
- 3) Ak napätia nití nie sú uspokojivé, môžete ich upraviť pomocou regulátorov.

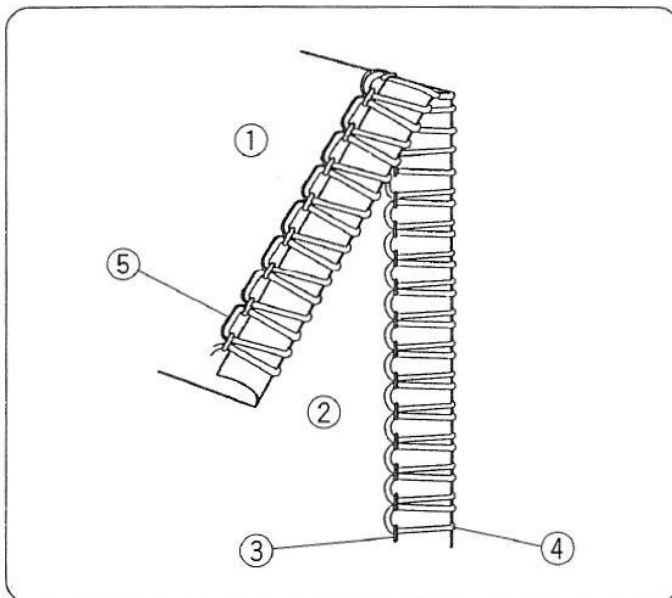

Ihlová niť je príliš voľná

Na obrázku je výsledok šitia, keď je príliš voľná ihlová niť.

Odstránenie:

Dotiahnite napätie nite pravej ihly.

- ⑥ Regulátor napätia nite pravej ihly

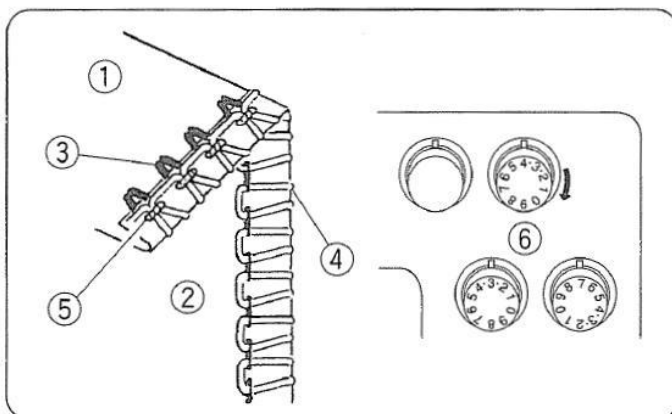

Niť horného chapača je príliš voľná

Na obrázku je výsledok šitia, keď je príliš voľná niť horného chapača.

Odstránenie:

Dotiahnite napätie nite horného chapača.

- ⑦ Regulátor napätia nite horného chapača

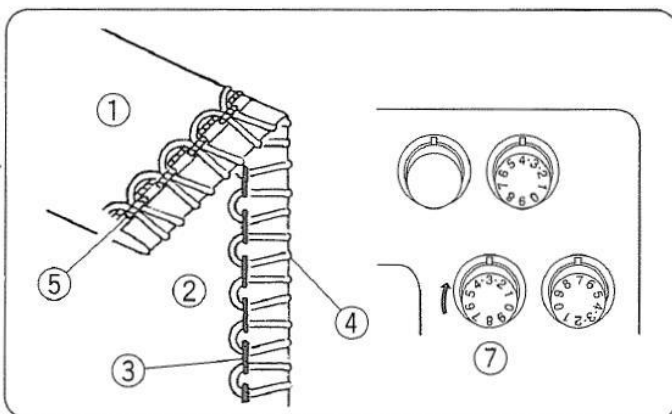

Nevyvážené napätie chapačovej nite

Na obrázku je výsledok šitia, keď je niť horného chapača príliš dotiahnutá a/alebo niť spodného chapača príliš voľná.

Odstránenie:

Povoľte napätie nite horného chapača a/alebo dotiahnite napätie nite spodného chapača.

- ⑦ Regulátor napätia nite horného chapača
- ⑧ Regulátor napätia nite spodného chapača

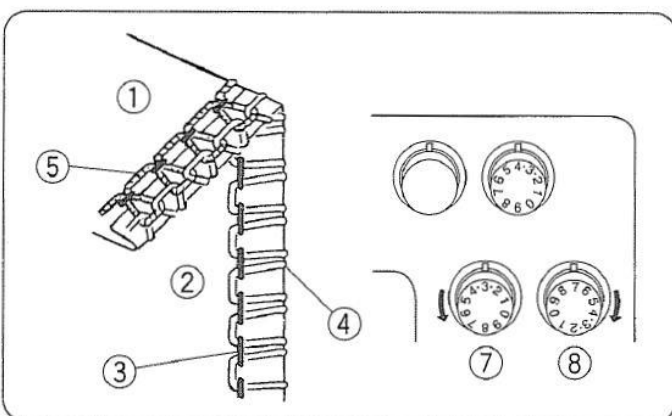

Pre lepší výsledok šitia

Rolovanie

Vytiahnite koniec niťovej retiazky jemne dozadu na začiatku aj na konci šitia.

- ① Látka
- ② Niťová retiazka

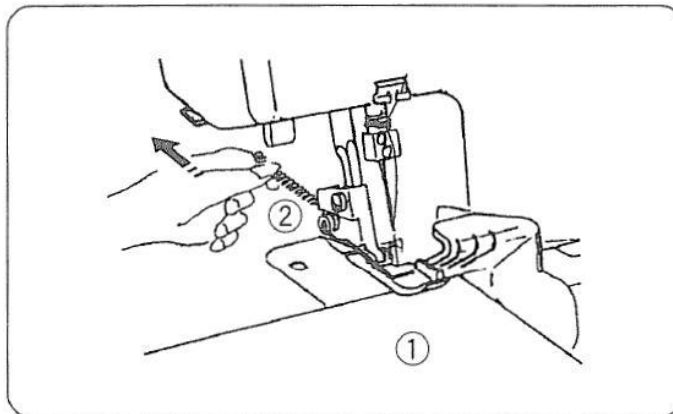

Pikotovanie

Počas šitia jemne posuňte látku dozadu.

- ① Látka

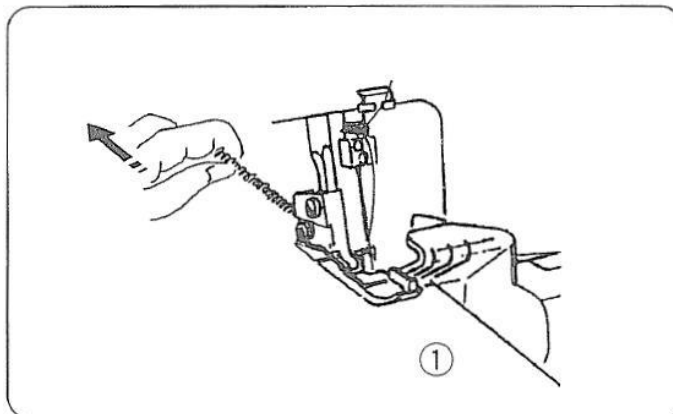

Úzke lemovanie

Správne napätie

Obrázok znázorňuje výsledok šitia so správnym napätím nití.

- ① Rubová strana látky
- ② Lícna strana látky
- ③ Niť pravej ihly
- ④ Niť horného chapača
- ⑤ Niť spodného chapača

Pre nastavenie pozri str. 24 - 25.

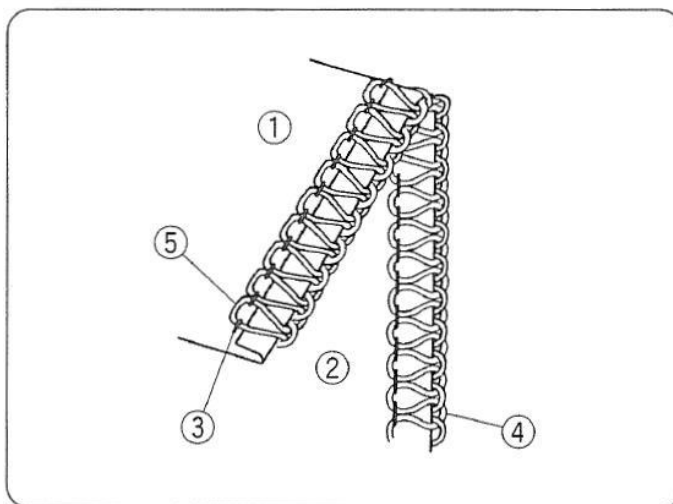

Dekoratívne obšívanie

Pre správne nastavenie napätia nití pozri str. 22, 23, 25. Pre lepší výsledok šitia vyťahnite koniec niťovej retiazky jemne dozadu na začiatku aj na konci šitia.

- ① Obšívanie

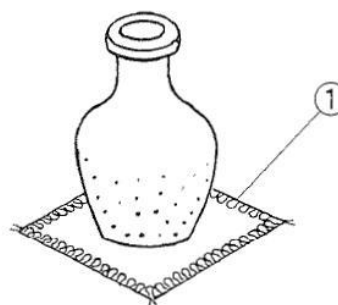

Nite a látky

Látka	Nite	
Jemný až hrubý materiál	Ihlové nite	Syntetika: No. 60-80 Hodváb: No. 50-80
	Niť horného chapača	Dierkovaný hodváb Tenká vlna
	Niť spodného chapača	Syntetika: No. 60-80 Hodváb: No. 50-80

Nastavenie stroja

- ① Páčka pre nastavenie stehovej platničky: S

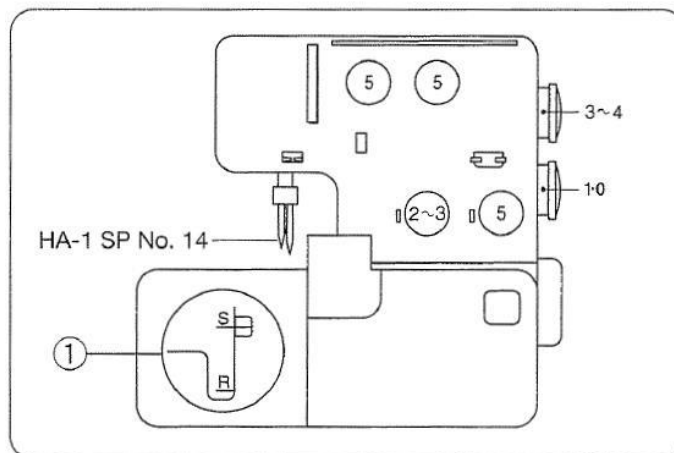

Riasenie

Pre správne nastavenie napätia nití pozri str. 22, 23, 25.

- ① Riasenie

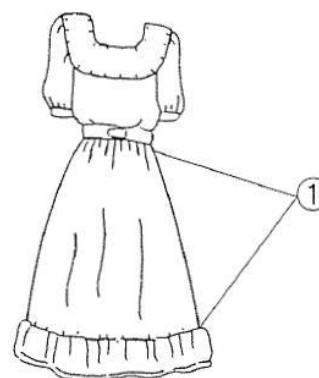

Nite a látky

Látka	Nite	
Jemný až stredne hrubý tkaný materiál	Ihlové nite	Syntetika: No. 60-80 Hodváb: No. 50-80
	Niť spodného chapača Niť horného chapača	Syntetika: No. 60-80 Hodváb: No. 50-80

Nastavenie stroja

- ① Páčka pre nastavenie stehovej platničky: S

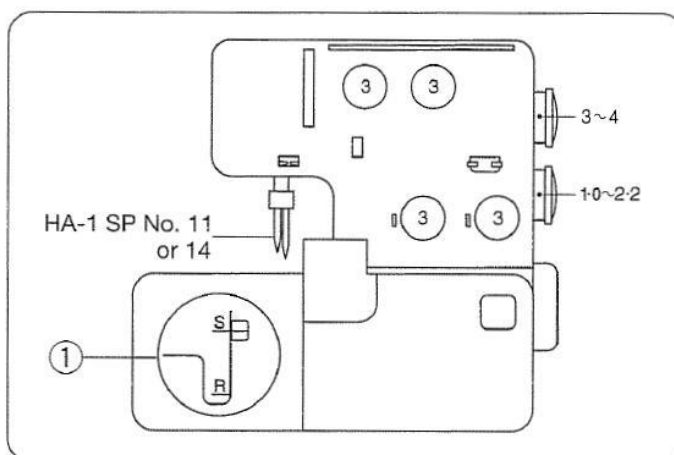

Dekoratívne úzke obnitkovanie (s nariasením látky)

Pre správne nastavenie napätia nití pozri str. 26
(úzke lemovanie)

- ① Dekoratívne úzke obnitkovanie

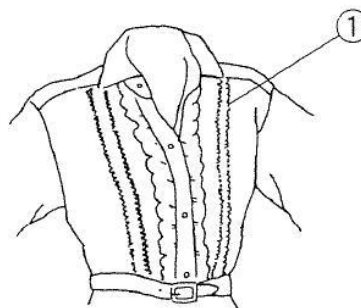

Nite a látky

Látka	Nite	
Jemný až stredne hrubý materiál	Niť pravej ihly	Syntetika: No. 60-80 Hodváb: No. 50-80
	Niť spodného chapača Niť horného chapača	Syntetika: No. 60-100 Hodváb: No. 50-100

Nastavenie stroja

- ① Vyberte ľavú ihlu
- ② Páčka pre nastavenie stehovej platničky: R

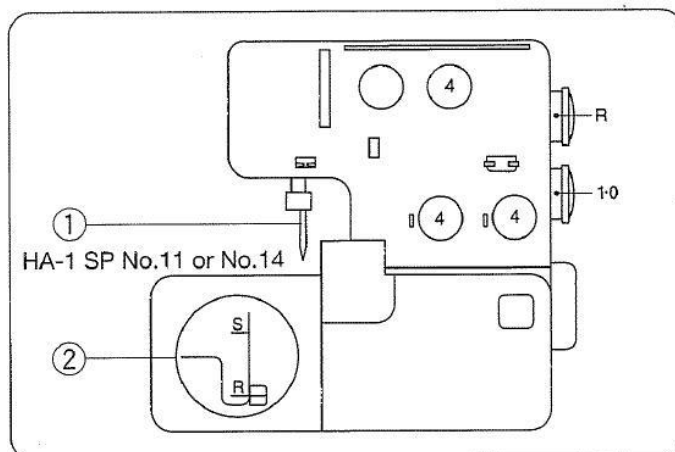

Šitie

Vypnite stroj.
Vyberte ľavú ihlu.
Vypnite z prevádzky vrchný nôž.
Zapnite stroj a začnite šiť založenú látku pozdĺž
vodiacej rysky.

- ① Založený kraj látky

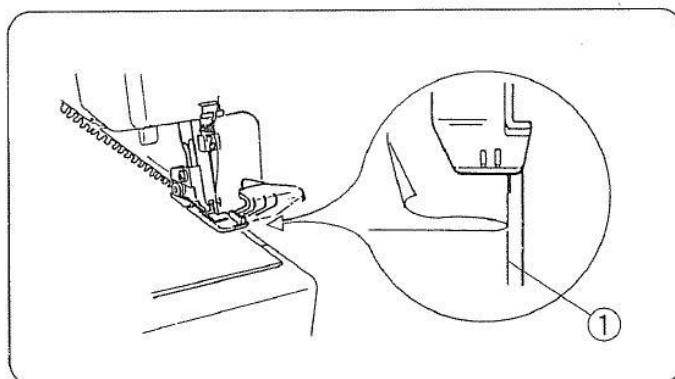

Vystríte látku na plocho a prežehlíte dekoratívne
úzke obnitkovanie na jednu stranu.

Poznámka:

Po dokončení šitia vráťte vrchný nôž do pôvodnej
pracovnej polohy.

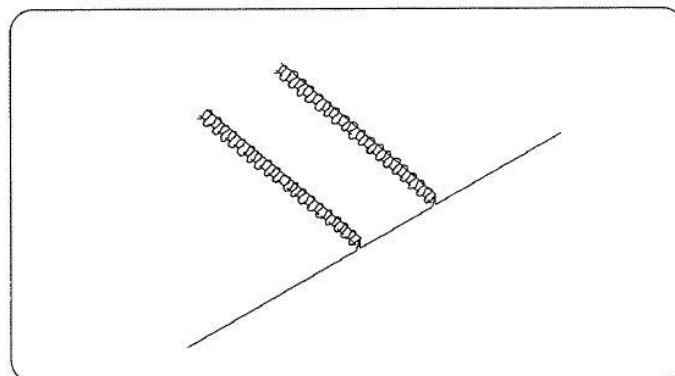

Údržba stroja

Výmena vrchného noža

Demontáž

- 1) Vypnite stroj a odpojte ho od zdroja el. energie.
- 2) Otvorte bočný kryt a predný kryt chapačov.
- 3) Vypnite z prevádzky vrchný nôž.
- 4) Odskrutkujte skrutku a vyberte vrchný nôž.

- ① Vrchný nôž
- ② Skrutka
- ③ Drážka na držiaku noža
- ④ Spodný nôž

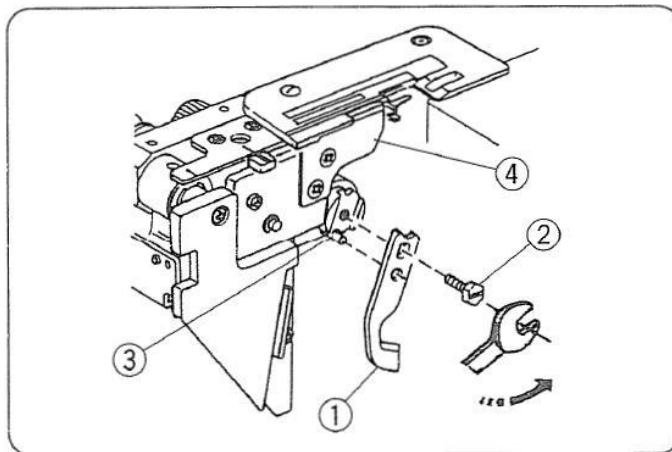

Montáž

- 1) Založte nový vrchný nôž ① do drážky na držiaku noža a na čap ③ a zľahka dotiahnite skrutku ②.
- 2) Otočte horný nôž do rezacej pozície.
- 2) Otáčajte ručným kolieskom smerom k sebe až kým sa vrchný nôž nedostane do svojej najnižšej polohy. Povoľte skrutku a nastavte vrchný nôž tak, aby presahoval cez hranu spodného noža o 0,8 až 1,5 mm. Potom skrutku poriadne dotiahnite.
- 3) Zatvorte bočný kryt a predný kryt chapačov.

- ① Vrchný nôž
- ② Skrutka
- ③ Drážka na držiaku noža
- ④ Spodný nôž

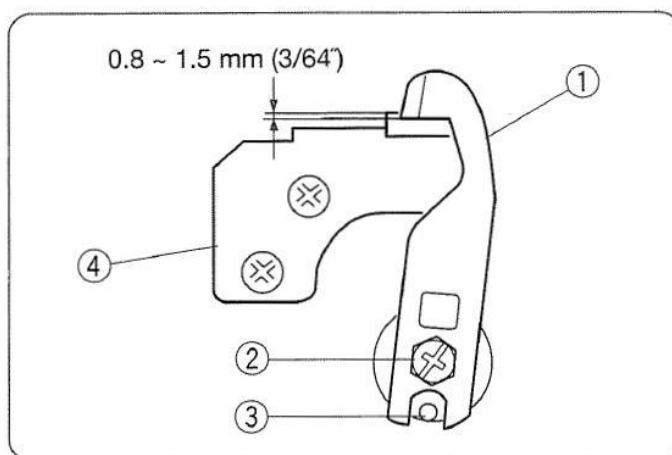

Čistenie priestoru vrchného noža

- 1) Vypnite stroj a odpojte ho od zdroja el. energie.
- 2) Otvorte predný kryt chapačov. Odstráňte zvyšky tkaniny pomocou štetca.

* Na čistenie priestoru vrchného noža a podávania môžete použiť aj vysávač.

* Spodný nôž vydrží pri bežnom používaní asi 1 rok. Ak sú nože poškodené špendlíkom alebo tvrdým predmetom, je potrebné oba nože vymeniť.

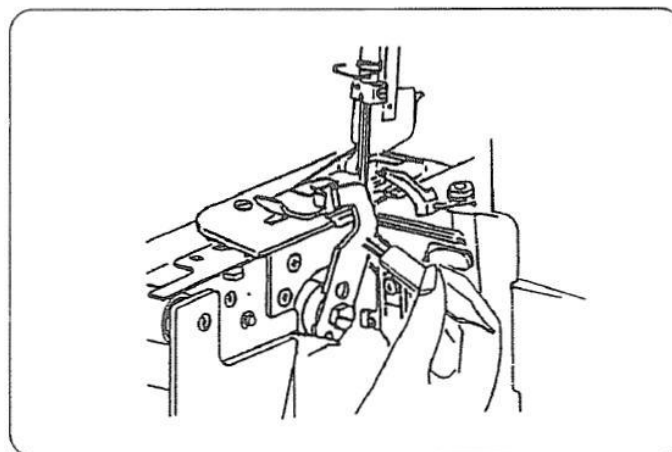

Výmena žiarovky

Na šijacom stroji je LED osvetlenie, ktoré má niekoľkonásobnú životnosť ako žiarovka. V prípade poruchy kontaktujte servisné stredisko.

Čistenie podávania (zúbkov)

- 1) Vypnite stroj a odpojte ho od zdroja el. energie.
- 2) Otvorte bočný kryt a predný kryt chapačov.
- 3) Vyberte ihly a prítlačnú pätku.
- 4) Odskrutkujte skrutku na stehovej platničke a vyberte stehovú platničku.
 - ① Stehová platnička
 - ② Skrutka
- 5) Štetcom vyčistite zúbky od zbytku látok smerom dopredu, alebo ich vyčistite vysávačom.
- 6) Naskrutkujte späť stehovú platničku, založte pätku a ihly.
 - ③ Podávanie

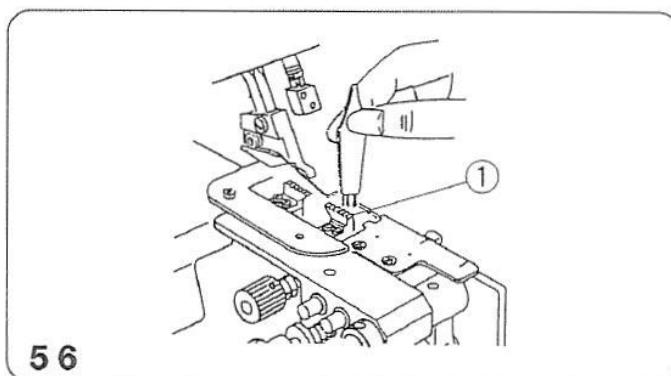
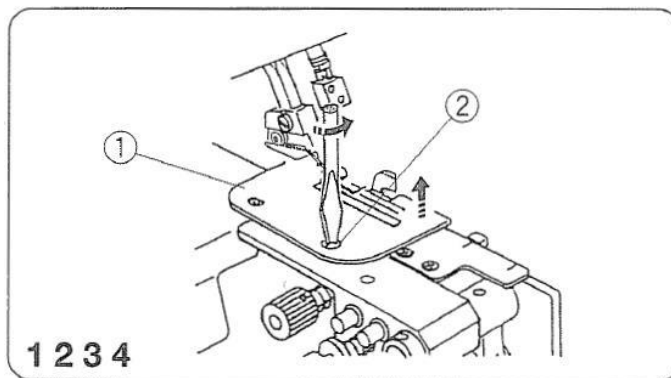

Mazanie

Kvapnite niekoľko kvapiek oleja (do šijacích strojov) do všetkých miest označených šípkami.

Doporučujeme mazať stroj 1x za týždeň pri bežnom používaní. Pri stálom používaní 1x za 10 hodín.

* Otvorte bočný kryt a kvapnite niekoľko kvapiek oleja do miest označených šípkami

* Otvorte predný kryt chapačov a kvapnite niekoľko kvapiek oleja do miest označených šípkami

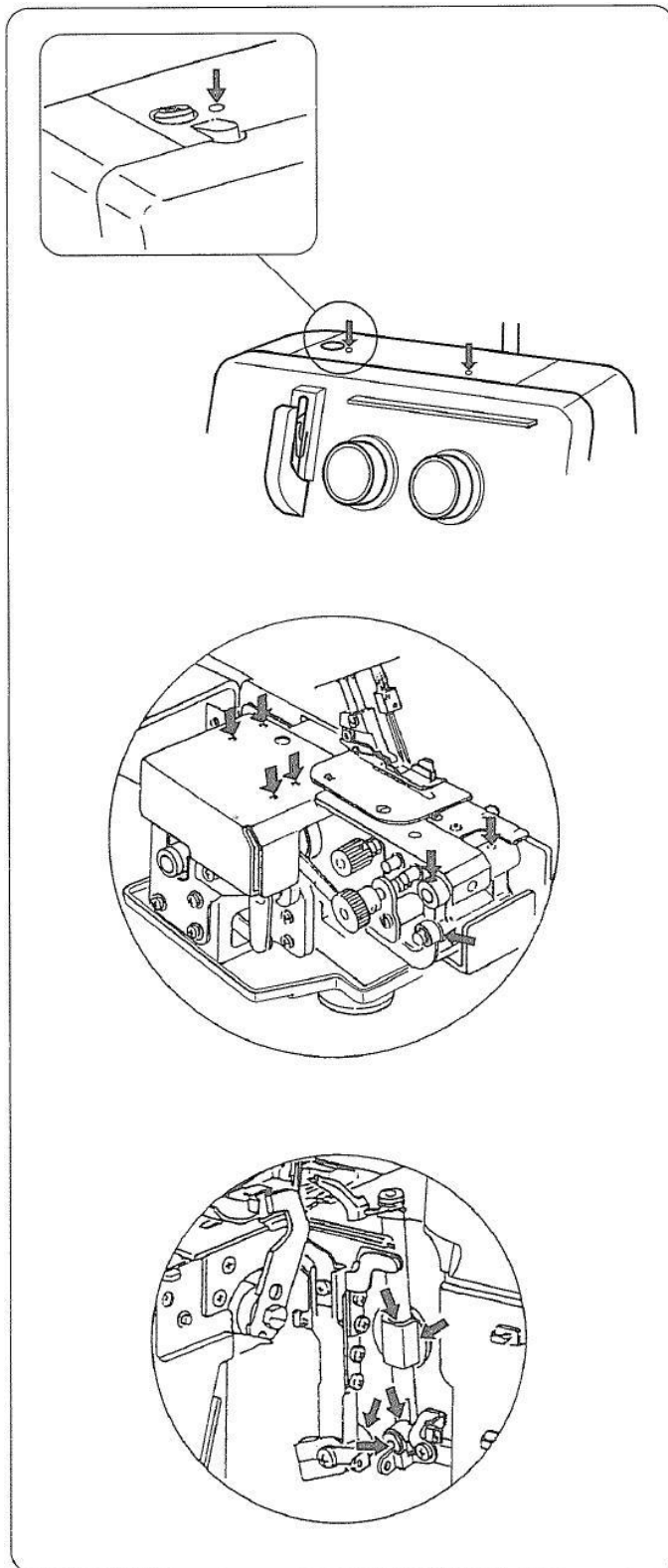

Prenášanie stroja

Stroj prenášajte vložení prstov do otvoru v zadnej časti ramena, vid'. Obrázok.

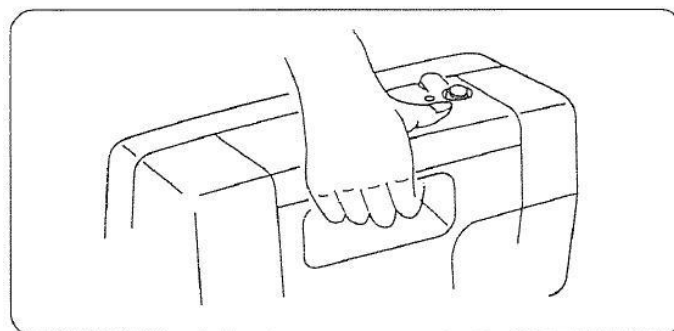

Závady a ich odstránenie

Závada	Príčina	Oprava
Materiál sa zle podáva	1) Znečistené podávanie (zúbky). 2) Prítlačná pätká je zodvihnutá	Strana č. 35 Spustite prítlačnú pätku
Lámu sa ihly	1) Ihla je zle vložená. 2) Ihla je ohnutá alebo tupá. 3) Látka je veľmi ťahaná dozadu.	Strana č. 6 Strana č. 6 Neťahajte látku pri šití
Preskakujú stehy	1) Nite v stroji sú zle navlečené. 2) Napätie ihlovej alebo chapačovej nite je príliš dotiahnuté. 3) Ihla je zle vložená. 4) Ihla je ohnutá alebo tupá.	Strana č. 12-21, 26 Strana č. 24, 25, 27, 30 Strana č. 6 Strana č. 6
Preskakujú stehy	1) Ihla je ohnutá alebo tupá. 2) Nite v stroji sú zle navlečené. 3) Ihla je zle vložená.	Strana č. 6 Strana č. 12-21, 26 Strana č. 6
Steh nie je pravidelný	5) Nite v stroji sú zle navlečené. 1) Nite v stroji sú zle navlečené. 2) Niť alebo ihla nezodpovedá hrúbke šitému materiálu. 3) Niť nezapadla medzi napínacie tanieriky.	Strana č. 24, 25, 27, 30 Strana č. 12-21, 26 Strana č. 28, 32, 33 Strana č. 14, 17, 19, 21
Krčenie stehov	6) Nite v stroji sú zle navlečené. 1) Nite v stroji sú zle navlečené. 2) Diferenciálne podávanie je zle nastavené.	Strana č. 24, 25, 27, 30 Strana č. 12-21, 26 Strana č. 8
Stroj nešije	1) Stroj nie je zapojený. 2) Konektor pedálu nie je poriadne zatlačený.	Strana č. 3 Strana č. 3
Látka nie je dobre odrezaná	1) Vrchný nôž nie je správne nasadený. 2) Vrchný nôž je tupý	Strana č. 34 Vymeňte vrchný nôž (strana č. 34)

Prídavné aparáty

①	Pätka na slepý steh	Používa sa na manžetách a na košeliach
②	Pätka na pásku s kolieskom	Pätka na pásku pre vystuženie ramien alebo pre dekoráciu. Koliesko sa dá použiť aj s pätkou na kord.
③	Pätka na kord (A)	Pre prišívanie okrasného kordu.
④	Pätka na kord (B)	Pre prišívanie okrasného kordu.
⑤	Zakladač na prišívanie koráliek	Používa sa pre dekoráciu oblečenia a pri použití širokého kordu.
⑥	Zakladač pre riasenie	Pri šití rukávov, manžiet, golierov,....
⑦	Zakladač pre riasenie elastických materiálov	Pri šití elastickej pásky
⑧	Vodič látky	Pomáha udržať rovnakú šírku stehu. Používa sa pri dekoratívnom úzkom obnitkovaní.
⑨	Zakladač na pásku (1/8" + 3/16")	Používa sa pre všívanie postrannej pásky do materiálu.
⑩	Pätka na riasenie	Pri šití rukávov, sedov,...

Číslo dielov:

- ① 202-040-004
- ② 202-033-004
- ③ 202-034-005
- ④ 202-035-006
- ⑤ 202-041-005
- ⑥ 202-036-007
- ⑦ 202-037-008
- ⑧ 202-038-009
- ⑨ 202-039-000
- ⑩ 202-248-101

